



90831

M O D E L O
D E
U T I L I D A D

por "ARMAZON PARA ESTANTES" a favor de D. LADISLAO ARIÑO
LERIA, con residencia en BARCELONA, c/ Concilio de Trento,
185-4^a-1^a.

= . =

MEMORIA DESCRIPTIVA

El presente modelo de utilidad se refiere a un ar-
mazón para estantes.

En el modelo se ha previsto un armazón alargado cuyos
laterales forman U invertida, doblados sus extremos según án-
gulo recto, para constituir el soporte del estante, formando
5. arco horizontal, prolongándose en tramos paralelos a los bra-
zos de la U, formando el correspondiente a la zona delantera
un codo a escuadra normal a los laterales, que constituye un
tramo recto frontal a modo de barandilla protectora, y el de
10. la zona posterior un gancho para el colgado del conjunto.

90831

-92



Con el fin de facilitar la explicación se acompaña a la presente memoria descriptiva de una lámina de dibujos en la que se ha representado un caso de realización que se cita a título de ejemplo.

5.

En el dibujo:

La figura 1, es una vista en perspectiva del modelo.

Haciendo referencia a la figura, se aprecian unos laterales en U, -1-, doblados a escuadra y formando un arco horizontal -2-, de soporte, el cual se prolonga según tramos verticales -3-, para constituir el correspondiente a la zona principal una barandilla -4- y el posterior un apéndice a modo de gancho -5-.

10.

En los soportes -2- queda retenido el estante -6-.

El modelo dentro de su esencialidad puede ser llevado a la práctica en otras formas de realización que difieran en detalle de la indicada en la presente memoria descriptiva. Podrá, pues, construirse en cualquier forma y tamaño, con los materiales más adecuados, por quedar todo ello comprendido en el espíritu de las reivindicaciones.

15.

20.



90831

N O T A

Descrito el objeto y utilidad de la presente invención, lo que se declara como no divulgado ni practicado en España, comprende las siguientes reivindicaciones.

5. 1. Armazón para estantes, caracterizado esencialmente por estar constituido por una verilla continua que forma laterales en U invertida, doblados sus extremos según ángulo recto para constituir cada uno de ellos un soporte en forma de semicírculo horizontal prolongándose en tramos paralelos a los brazos de la U, formando el correspondiente a la zona delantera un tramo normal al plano de los laterales, a modo de barandilla, y el de la zona posterior un apéndice en ganchos para el colgado del conjunto.

2. Armazón para estantes.

15. Según se describe y reivindica la presente memoria que consta de tres páginas foliadas y escritas a máquina por una sola de sus caras, acompañadas de una lámina de dibujos.

Madrid, - 9 EN 1913

LADISLAO ARIÑO LERIA

p. a.

RECEIVED
P

90831

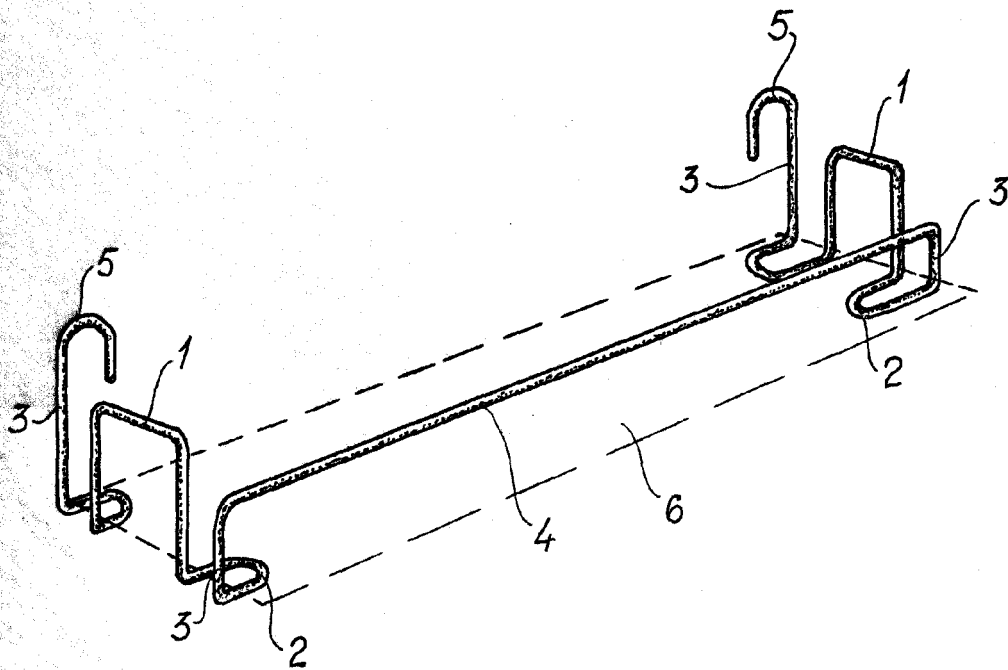

Madrid, 5 ENERO 1932
Jaime Isern

p.p. *[Signature]*