

90776

75 D



90776

MODELO DE UTILIDAD

por 20 años

por "UNA JABONERA", a favor de D. Fernando Marchesi Fernández-Herce, de nacionalidad española, domiciliado en Barcelona, Teodora Lamadrid, 38.

=====

MEMORIA DESCRIPTIVA

La jabonera que se describe por el presente Modelo de utilidad, está concebida para prestar el mejor servicio, eliminando el farrago de complicaciones que comporta la instalación de las jaboneras convencionales, cuyo voluminoso aspecto interfiere, muchas veces, con la estética de un cuarto de aseo cuidado.

5.

Por cuanto hay que pensar, no solamente con los utensilios que, por destinarse a un cierto sector de público, pueden tener mayor precio, apariencia y volumen, sino también en aque



llos artículos que, por ser necesarios, deben quedar al alcance de todas las posibilidades, es preciso el diseño y la ejecución de muchos objetos en un plan modesto que sin mutilar las posibilidades de aplicación, cumplan sus fines utilitarios a plena satisfacción y moderado precio .

5.

Una jabonera diseñada según los principios anteriores, aunque de aspecto sencillo, deberá responder a una serie de requerimientos tales como facilidad de colocación, duración ilimitada, mantenimiento de aspecto y cualidades a lo largo del tiempo, retención cuidadosa del jabón y preservación segura de éste.

10.

Como es bien sabido, la duración de una pastilla jabonosa, está íntimamente relacionada con el grado de humedad que ella posee en el momento de ser usada, de modo que alarga mucho más la pastilla que está seca en el momento de cogerla para lavarse, que la que está empapada o reblandecida. Conseguir la rápida sequedad de la pastilla es la misión de una buena jabonera y ello es lo que caracteriza, principalmente, al Modelo que nos ocupa.

15.

20.

Este consiste, en su esencialidad, en una placa rebordada y dotada de medios convenientes de fijación, cuya placa posee unos brazos salientes y marcadamente inclinados, en los que existe un labrado especial que reduce al mínimo el área de los puntos de apoyo de la pastilla, para que ésta, casi suspendida en el aire, e inclinada, escurra y se seque con rapidez. Los brazos extremos están dotados, asimismo, de una aleta vertical que sirve de tope a la propia pastilla, impidiendo que ésta pueda deslizar, cayéndose.

25.

30.

Para mayor comprensión, vamos a referirnos a un dibujo que representa, a título de ejemplo descriptivo, una jabonera realizada de acuerdo con el Modelo.



Las figuras 1 y 2 son vistas en alzado, de frente y de perfil respectivamente, de la jabonera en cuestión, de la cual puede verse una vista en planta parcialmente seccionada, en la figura 3.

5. Según estas figuras, la jabonera que nos ocupa está constituida por una placa -1- sensiblemente rectangular, de vértices redondeados, rebordeada según una pestaña lateral -2- y que presenta, entre los taladros por los que se retiene la cabeza -3- de sendas copillas de succión -4-, un regresamiento -5- en forma de luneta.

10. De dicha placa -1- y formando cuerpo con ella, arrancan, de su borde inferior, unos brazos -6- dispuestos con cierta inclinación y dotados, en su borde superior, de un labrado de perfil sinuoso, que limita los puntos de apoyo de la pastilla de jabón (no representada en la figura) a unos pocos.

15. Los brazos extremos de cada lado, están dotados, a su vez, de una aleta -7- acodada, que sirve de tope a la propia pastilla, impidiendo que ésta pueda deslizar, o quedar más centrada, cayéndose.

20. Aunque las figuras aludidas representan a la jabonera en cuestión, dotada de una sujeción por ventosa, ésta puede realizarse a base de tornillos o medios análogos, pudiendo también variar el número de brazos soporte estructurados, así como todo cuanto no afecte, altere, cambie o modifique la esencia de la jabonera descrita, a los efectos del actual Modelo.

25. N O T A.
30. Se reivindica como objeto de este registro por Modelo de utilidad.

1.- Una jabonera, caracterizada por consistir en una placa



- dotada de medios de fijación de cuya superficie emergen unos brazos soporte dispuestos inclinados para facilitar el escurrido rápido de la pastilla y conformados, en su parte superior, según un perfil sinuoso para disminuir
5. el área de los puntos de apoyo de la misma, presentando los brazos extremos sendas aletas acodadas que actúan de tope contra el resbalamiento y caída, de la propia pastilla.

- Sean cuales fueren las circunstancias que concurran
10. en la esencialidad del Modelo de utilidad definido en la anterior reivindicación, cuyo objeto es:

2.- "UNA JABONERA".

Consta la presente memoria de cuatro hojas foliadas, mecanografiadas por una sola cara y del dibujo adjunto.

15. Barcelona, quince de diciembre de mil novecientos sesenta y uno.

P.A. de D. Fernando Marchesi Fernández-Herce,

90776

15 D

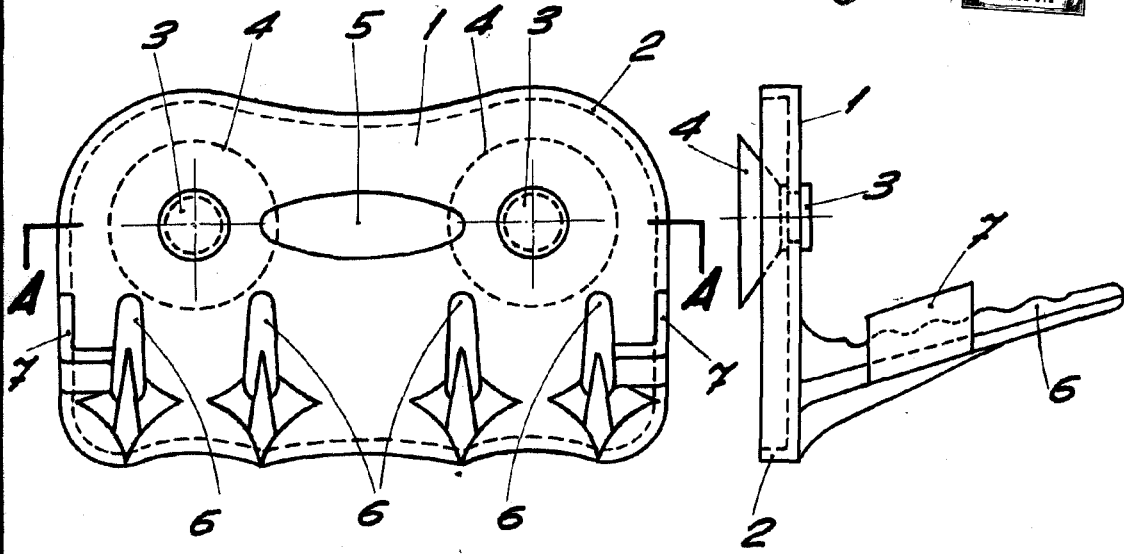

Fig. 1

Fig. 2

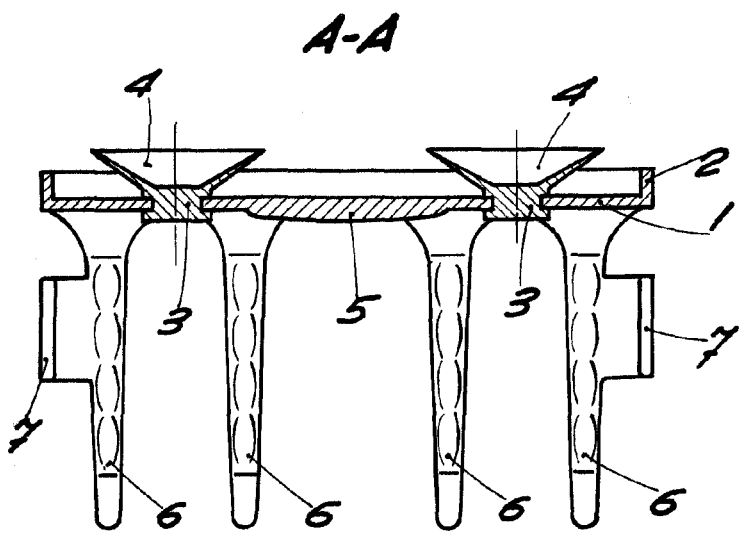

Fig. 3

BARCELONA, 15 DICIEMBRE DE 1961

ESCALA VARIABLE