

90735

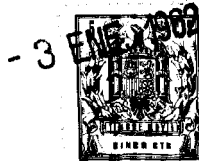

M O D E L O
D E
U T I L I D A D

por "PEDESTAL PLEGABLE PARA EXPOSICION PUBLICITARIA", a favor de la razón social LINTAS, S.A., domiciliada en Barcelona, Avda. de José Antonio, 591.

= . =

MEMORIA DESCRIPTIVA

El presente modelo de utilidad se refiere a un pedestal plegable para exposición publicitaria.

- En el modelo se ha previsto una realización en la cual mediante un sistema de pliegues en combinación con cortes efectuados en una lámina de cartón o material similar, se obtiene por armado un pedestal que constituye un elemento corporeo y voluminoso, de forma prismática, que presenta la particularidad de poderse reducir a un mínimo tamaño por plegado, siguiendo sus líneas de dobléz, no existiendo problemas para su almacenaje cuando no sea necesario su uso.
- 5.
- 10.



El modelo es esencialmente útil como elemento publicitario, dada su forma decorativa, pudiendose adicionar un cartel o cualquier otro elemento de reclamo.

5. Con el fin de facilitar la explicación, se acompaña a la presente memoria descriptiva de una lámina de dibujos en la que se ha representado un caso de realización que se cita a título de ejemplo en la descripción.

En el dibujo:

10. La figura 1, representa en forma desplegada el conjunto del pedestal, sin coser.

La figura 2, es una vista en perspectiva del elemento armado.

La figura 3, es una placa de armado para embocadura o fondo.

15. Haciendo referencia a los dibujos, se aprecia una lámina -1- de cartón o similar, en la que se ha practicado un trepado que forma rombos -2- en losange, relacionados por una línea -3- horizontal, de doblez, estando comprendidos dichos rombos -2- entre dos líneas paralelas -4- y -5- y horizontales, que unen sus vértices. La línea -3- forma una doblez entrante, mientras que las -4- y -5- son salientes. En sentido de las diagonales mayores de los rombos -2- hay unas dobleces -6- verticales que forman el número de caras que tendrá el elemento una vez armado.

25. El modelo al armarse y coserse por la arista -7-, forma un pedestal según fig. 2 el cual está constituido por un elemento base -8- prismático exagonal que se estrecha mediante la unión de los lados de los rombos -2-, para formar seguidamente una embocadura abierta -9-. En la embocadura -9- o fondo del pedestal pueden colocarse las placas de armado,

30.



según fig. 3, que sirven de soporte a un cartel o elementos semejantes.

5. El modelo dentro de su esencialidad puede ser llevado a la práctica en otras formas de realización que difieran en detalle de la indicada a título de ejemplo en la descripción. Podrá, pues construirse en cualquier forma y tamaño, con los materiales mas adecuados por quedar todo ello comprendido en el espíritu de las reivindicaciones.

= . =

10.

N O T A

15. Descrito el objeto y utilidad de la presente invención, lo que se declara como no divulgado ni practicado en España, comprende las siguientes reivindicaciones:

20. 1. Pedestal plegable para exposición publicitaria, caracterizado esencialmente por estar constituido por una lámina de cartón, cartulina o material similar, de desarrollo rectangular, en el cual se practican en alineación una serie de trepados romboidales, en losange, relacionados entre sí por una línea transversal de doblado entrante y limitados sus vértices superior e inferior por otras líneas transversales y paralelas a la anterior, en saliente, llevando el conjunto unos doblados normales a los anteriores, prolongación de las diagonales verticales de los rombos, y que constituiran las aristas de las caras del pedestal.

25. 2. Pedestal plegable, según anterior reivindicación en el que los bordes libres se unen mediante cosido que afecta a la zona superior e inferior, dejando libre la zona de rombos, que se mantiene sin coser, resultando dos caras generales

30.



que, abatidas una sobre la otra, constituyen el conjunto plegado dispuesto para su transporte.

5 3. Pedestal plegable, según 1 y 2, en el que su armado se realiza separando ambas caras, y siguiendo las líneas del dobléz, formándose un cuerpo primático que constituye la base y una embocadura abierta propia para la colocación en su interior se una plataforma del contorno adecuado al del cuerpo para colocar en ella los paquetes de propaganda

10 4. Pedestal plegable para la exposición publicitaria. Según se describe y reivindica en la presente memoria que consta de cuatro hojas escritas a máquina por una sola de sus caras y a compañía de una lámina de dibujos

Madrid, 3 de enero de 1.962

LINTAS, S.A.

p. a.

JAIME ISERN MIRALLES
P. P.



Fig. 1

- 3 ENE

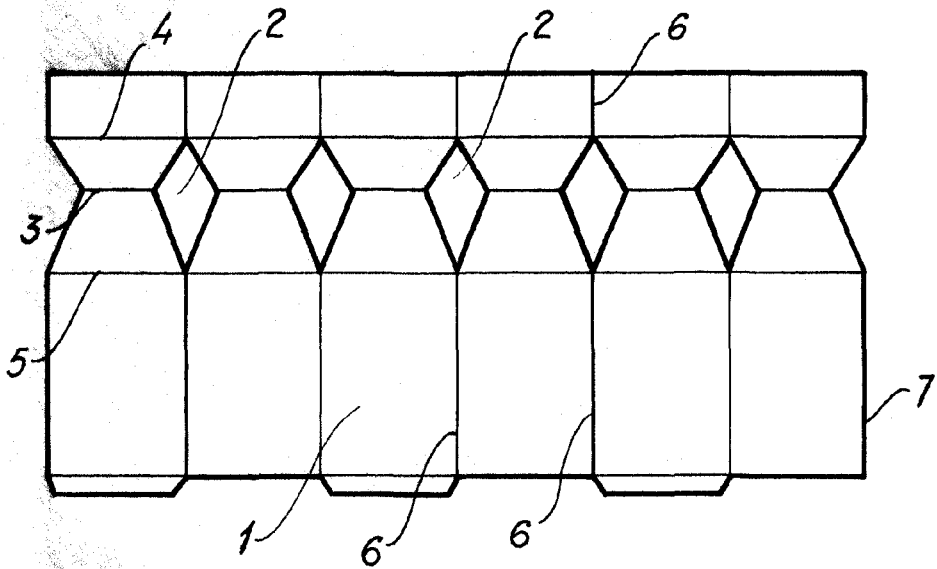
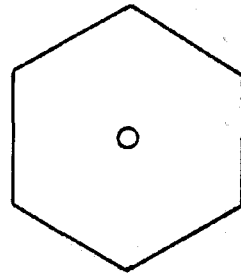
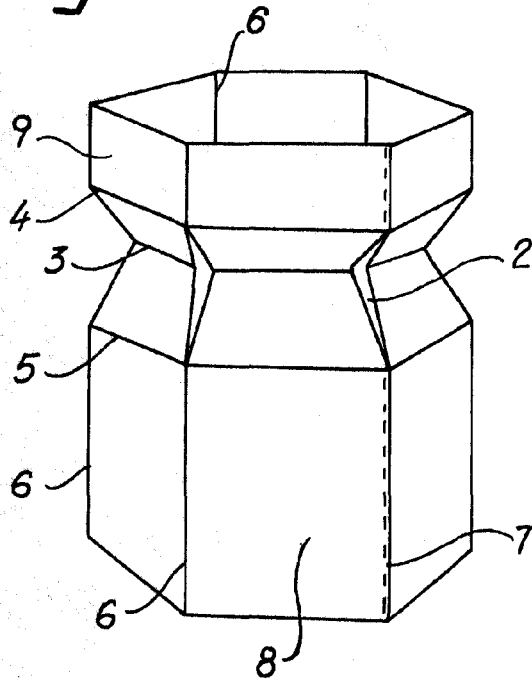

Fig. 2

Fig. 3



Madrid, - 3 ENE, 1962
Jaime Isern
p.p.

B