

90733-

3 EN



MEMORIA DESCRIPTIVA.

MODELO DE UTILIDAD.

PAIS : ESPAÑA.

DURACION : 20 AÑOS.

OBJETO : »UNA APISONADORA DE JUGUETE».

A nombre de : INDUSTRIAS SHAMBER'S, S. A.

Residente en : VALENCIA, Padre Rico, 13.

Nacionalidad : ESPAÑOLA.

(M. U. 1.335, A-R).



90733

La presente Memoria se refiere como su enunciado indica, a una apisonadora de juguete, de aspecto exterior vistoso, que a los niños atrae, por sus características de movimiento totalmente similar a las reales, ya que, en esencia, está constituida

- 5.- por una carrocería de apisonadora, con dos ruedas traseras de gran anchura, y una delantera central, montada sobre un eje pivote que permite a este rodillo, dirigir a la máquina, uniéndose a este conjunto, el haber previsto una rueda libre en un costado de la carrocería, en un punto alto, y tangente a una de las de arrastre, a fin de que por el rozamiento gire, dando la sensación de que esta rueda es en efecto la motriz de la apisonadora.
- 10.-

Por el aludido objeto se solicita el correspondiente privilegio de Modelo de Utilidad conforme y al amparo del vigente Estatuto sobre Propiedad Industrial, a fin de garantizar a favor del recurrente el derecho a la explotación exclusiva del mismo en toda España.

- 15.-
- A continuación se hará una detallada descripción de la apisonadora citada, con referencia a los planos que se acompañan en los cuales se representa a simple título de ejemplo no limitativo, una forma preferente de realización susceptible de todas aquellas variaciones de detalle que no supongan una alteración fundamental de las características esenciales de la misma.
- 20.-

En dichos dibujos se ilustra:

En la figura 1, vista lateral de la apisonadora.

- 25.- En la figura 2, vista de frente de la misma.



50.- Según el ejemplo de ejecución representado, la apisonadora de juguete que se preconiza, está constituida por una carrocería 1 de apisonadora, en la cual, se ha previsto en su parte posterior, sujeta por medio de unas barras verticales 2 un tejadillo 3, y en la inferior, un eje 4 que le atraviesa transversalmente para acoplar a sus extremos unas ruedas 5 de llanta ancha. La parte posterior de la carrocería está provista de una simulación de depósito de carburante 6 y un tope 7 dotado de sendos rastrillos en sus extremos limpiabarros de las ruedas traseras.

35.- En la parte anterior, existe una chimenea 8, acoplada sobre el mismo eje vertical en el que queda montado el rodillo 9 delantero, cogido por una horquilla 10 solidaria del citado eje, a fin de que este rodillo pueda tener movimientos de giro en dirección.

40.- En un lateral de la carrocería, y a altura media, se ha previsto la colocación de una rueda 11, montada sobre un eje libre, y de forma que esta rueda, quede tangente a una de las laterales 5, con el fin de que al girar ésta, por rozamiento se consiga el giro de la rueda libre 11, dando la impresión de que esta última es la rueda motriz de la máquina.

45.- El conjunto, puede ser de diverso colorido y fabricado en material plástico flexible, procurando al mismo una vistosidad y aspecto exterior totalmente similar al de las apisonadoras reales, además de dar la impresión real en el movimiento de sus ruedas de que el funcionamiento es igual al de éstas últimas.

50.- La forma, materiales y dimensiones, podrán ser variables y en general cuanto sea accesorio y secundario, siempre que no cambie, altere o modifique la esencialidad del objeto que se describe.



REIVINDICACIONES.

1ª.- Una apisonadora de juguete, caracterizada por compren-
55.- der una carrocería en la que se han montado dos ruedas traseras
sobre un mismo eje, y un rodillo delantero montado en una hor-
quilla acoplada a la carrocería por un eje vertical, para con-
seguir el movimiento en dirección, así como por haberse previs-
to el montaje de una rueda libre en un lateral de la máquina,
60.- tangente a una de las ruedas laterales, a fin de que gire por
rozamiento dando la impresión de rueda motriz del conjunto.

2ª.- «UNA APISONADORA DE JUGUETE».

Madrid, 3 ENE. 1902

INDUSTRIAS SHAMBER'S, S. A.

90733

INDUSTRIAS SHAMBER'S, S.A.

HOJA ÚNICA



FIG. 1

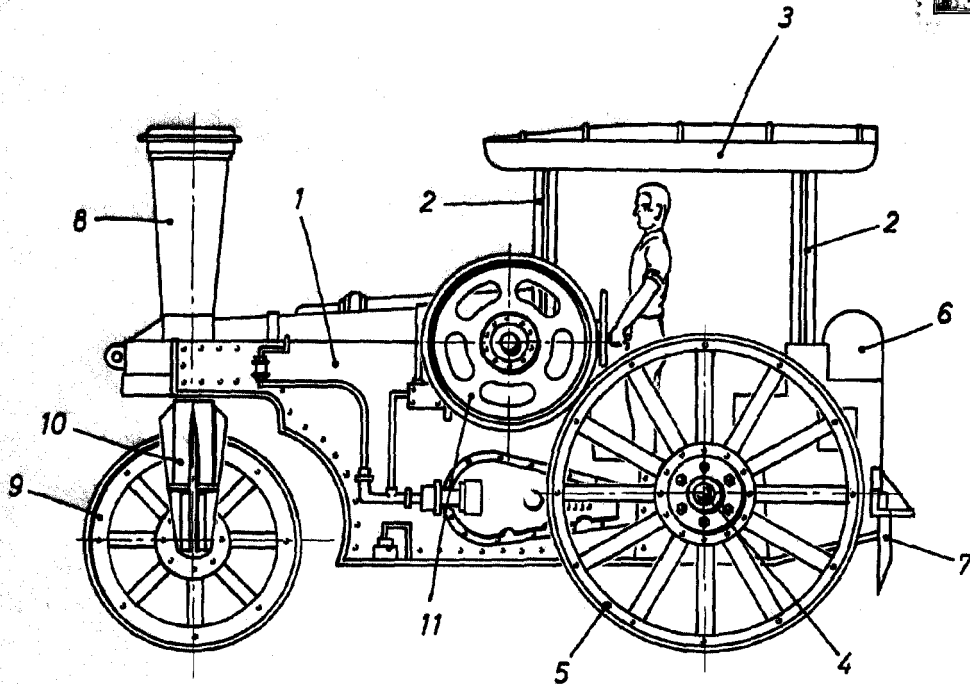
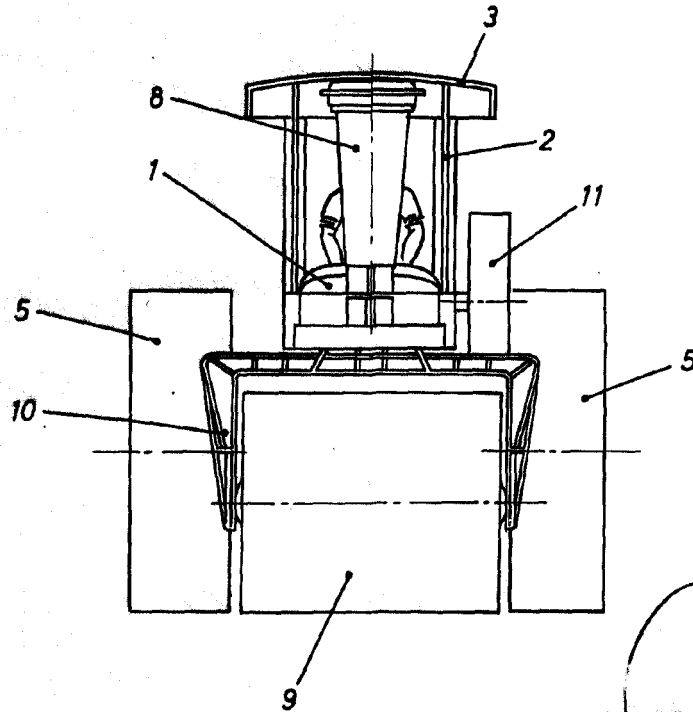

FIG. 2



MADRID, 3 DE ABR. 1962

ESCALA VARIABLE.