

90674



90674

MODELO DE UTILIDAD

que por veinte años, para España y sus Posesio-  
nes, se solicita, a favor de Don José MONTERO  
Rodríguez, de nacionalidad española, domicilia-  
do en Salamanca (España), Calle Gran Capitán, 4,  
por: "UN BASTIDOR PARA ARADO DE DISCOS".

Memoria descriptiva

Corresponde esta Memoria a la descripción  
de un bastidor para arado de discos constituido  
en una sola pieza. Su diseño especial, permite  
su construcción sencilla y a la vez resistente,  
5 en un conjunto hueco, y, por tanto, extremada-  
mente ligero, en el que se hace ostensible la to-  
tal ausencia de tornillos. Toda la construcción  
se realiza mediante soldadura.

Y es, precisamente, el especial diseño del  
10 bastidor que se indica lo que se asegura su efi-



90674

caña, puesta de manifiesto por una estabilidad no lograda hasta ahora en los bastidores conocidos, y también por el bajo costo de producción para una calidad excelente.

15 Las ventajas constructivas hasta aquí indicadas, se complementan con otras de tipo funcional, pues el bastidor que aquí se describe dispone de una cavidad en la que, sin alterar la  
20 correcta línea de trabajo, es posible alojar un lastre, sea arena, agua u otro, para facilitar el trabajo en suelos endurecidos, con las ventajas que ello supone para el operario.

25 Presenta asimismo el objeto de esta Memoria una caja soporte para acoplar un cojinete axial de gran diámetro, sobre el que se apoya el soporte motriz reversible en el que van montados los discos. Con ello se comunica al conjunto  
30 una gran vitalidad, ya que puede realizar las labores correspondientes a los diferentes suelos útiles con un mínimo riesgo de deformaciones o roturas.

35 Este bastidor, en fin, permite lograr un trabajo bien orientado, sin forzar la posición normal de la máquina motriz.



90674

Estas y otras ventajas y características  
podrán ser mejor apreciadas con referencia a  
los dibujos que se acompañan, en los que se re-  
presenta sencilla y esquemáticamente, y solo a  
título de ejemplo no limitativo, una forma de  
40 realización, susceptible de cuantas modifica-  
ciones de detalle no la alteren sustancialmente.

La figura 1 es un alzado lateral del  
bastidor que se describe. En ella se ha su-  
45 puesto rota una placa de flanco en una peque-  
ña superficie para hacer visible el hueco in-  
terior.

La figura 2 es una planta por arriba del  
mismo bastidor.

50 Y finalmente, la figura 3 corresponde  
a un alzado posterior.

Según el ejemplo de ejecución represen-  
tado, el bastidor que se preconiza, presenta un  
cuerpo paralelepípedo hueco -1-, horizontal en  
55 su normal posición de trabajo. Forma una caja  
hueca capaz de sostener el lastre que ha sido  
mencionado anteriormente, llegando a aumentar  
el peso del conjunto en 100 kg., aproximadamente.

60 El paso circular -2- vertical, permite  
alojar el cojinete para el eje de reversibilidad



90674

65 También construída de placas soldadas, la cola posterior -3- del bastidor tiene la curvatura descendente que se aprecia en las figuras 1 y 2, gracias a cuya disposición la brida de acoplamiento rectangular, posterior -4-, en posición vertical, presenta sus alineaciones de agujeros-5- de fijación para el acoplamiento de elementos de dirección posteriores a un nivel más bajo que el cuerpo -1-.

70 Las placas -6-, en forma de trapecios marcadamente obtusángulos, se sueldan a los laterales superiores de -1- por sus extremos frontales y convergen hacia arriba para constituir la torreta, en cuya parte superior va montado el sector de enganche variable. La parte superior de esta torreta va reforzada anterior y posteriormente por las respectivas placas -8- y -7- en trapecios isósceles, también soldadas.

75  
80  
85 Dos placas verticales paralelas al eje de simetría del conjunto, constituyen, a modo de dos orejas alargadas, la parte superior -9- de la torreta y entre ellas va acoplado el sector -10- de enganche variable. Este último dispone de una corona circular de agujeros -11-, el centro de cuya corona coincide con el perno -13- que per-



90674

90 mite el giro de -10- en -9-. Con ello la pro-  
longación superior o apéndice de -10- con su  
agujero centrado -12- de enganche a la máquina,  
pueda adoptar diversas posiciones convenientes  
para el acoplamiento del bastidor a la máquina  
motriz.

95 Los palastros -14-, coplanarios y per-  
pendiculares al eje de simetría, van soldados a  
las aristas frontales de -1- y reforzados por  
detrás mediante los cartabones soldados -15-.

En sus respectivos extremos distales,  
presentan las placas -14- soldados los pates de  
orejas planas, -16-, dotadas de las alinea-  
ciones verticales de agujeros -17-, constitu-  
yendo las placas inferiores de tiro.

100 El sector -10- es retenido en cualquie-  
ra de sus posibles posiciones por los dos ter-  
nillos enfrentados -18-, introducidos en los co-  
rrespondientes agujeros -11-.

105 El funcionamiento de la raja rodada o  
disco que ha de acoplarse a este bastidor,  
está relacionado con las características del  
suelo y del grado de concavidad de los discos.  
el bastidor descrito responde a las mayores ru-  
dezas que derivan del uso de discos 30" y con-

110



1967

90674

cavidad de gran avance sobre suelos arcillosos,  
o ligados y duros, manteniendo aquél una co-  
rrecta posición de trabajo con la cooperación  
de la rueda trasera.

NOTA

115 El Modelo de Utilidad que se solicita  
para España y sus Posesiones, deberá recoger so-  
bre las siguientes



90674

120 1a.- "UN BASTIDOR PARA ARADO DE DISCOS",  
caracterizado esencialmente por estar consti-  
tuido de una sola pieza por soldadura de pla-  
cas de formas adecuadas, presentando un inte-  
rior hueco, susceptible de ser llenado de ma-  
terias diversas para constituir lastre, inclu-  
so con líquidos, presentando una torreta cons-  
tituida por la soldadura a los laterales fronta-  
les superiores del cuerpo principal de sendas  
125 placas que avanzan y convergen simultáneamente,  
soldándose asimismo bajo el arranque de éstas  
dos placas inferiores frontales alineadas, tre-  
forzadas con cartelas posteriores, en los ex-  
tremos distales, de cuyas placas paralelas do-  
tadas de agujeros, constituyendo las placas in-  
130 feriores de tiro.

135 2a.- "UN BASTIDOR PARA ARADO DE DISCOS",  
según reivindicación anterior, caracteri-  
zado por prolongarse posteriormente en una sola,  
también de elementos soldados y huecos, que se  
curva desahdiendo hacia atrás y termina en una  
brida soldada, constituida por una placa verti-  
cal dotada de agujeros para el acoplamiento  
de los dispositivos correspondientes a la rue-  
da posterior.

140

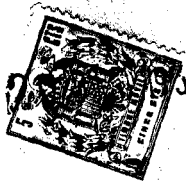

90674

145 3a.- "UN BASTIDOR PARA ARADO DE DISCOS", según reivindicación primera, caracterizado por el hecho de estar el cuerpo principal verticalmente atravesado por un alojamiento para el cojinete que monta el eje de reversibilidad del conjunto de los discos.

150 4a.- "UN BASTIDOR PARA ARADO DE DISCOS", según reivindicación primera, caracterizado por un par de placas gemelas soldadas a modo de orejas paralelas en la parte superior de la torreta en las que puede girar y ser oportunamente retenido en cierta posición un sector que se prolonga superiormente en el tercer punto de enganche.

5a.- "UN BASTIDOR PARA ARADO DE DISCOS".

Todo tal y como queda descrito y reivindicado en la presente Memoria descriptiva que consta de ocho hojas foliadas y mecanografiadas por una sola cara a la que se acompaña de planos para su mejor comprensión.

Madrid, 29 DIC. 1961

*Carlo Pallarino*

*Ben Rodríguez*

JOSÉ MONTERO RODRIGUEZ.

90674

Hoja Única

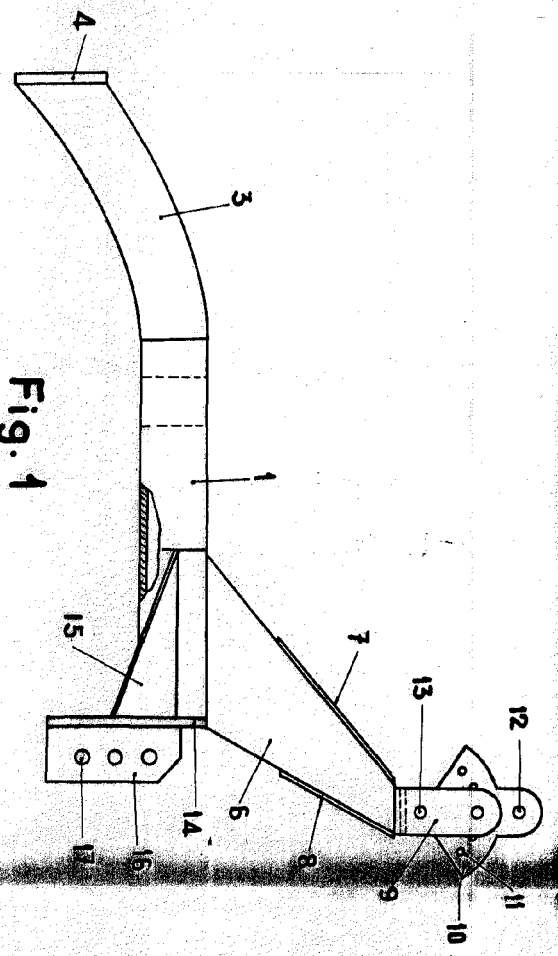

Fig. 1

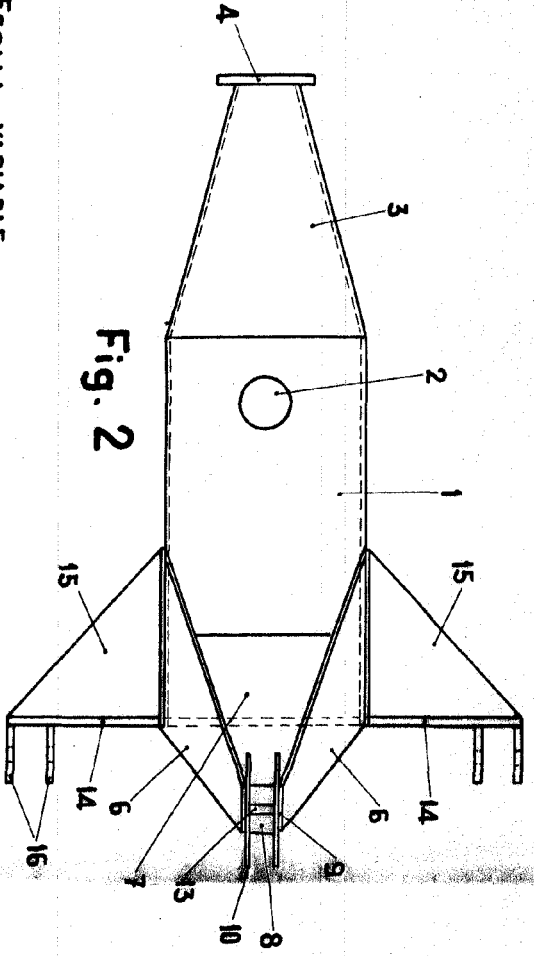

Fig. 2

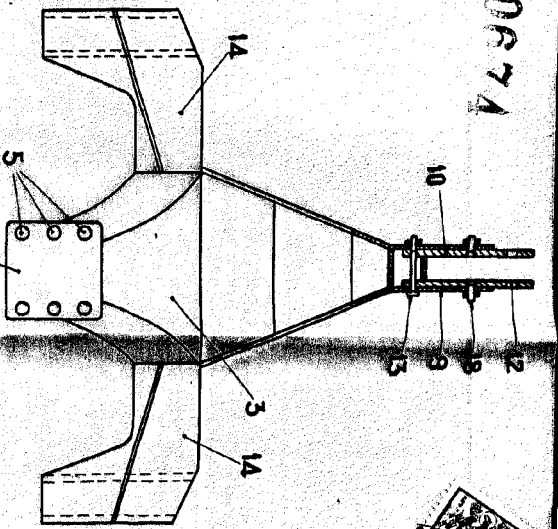
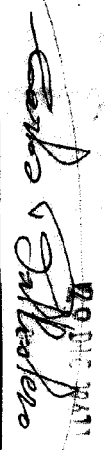

Fig. 3

ESCALA VARIABLE

Madrid,

  
 CARLOS MONTERO RODRIGUEZ

