



90673

MEMORIA DESCRIPTIVA

que se acompaña a la solicitud de

UN MODELO DE UTILIDAD

a favor de Don Gonzalo RUIZ Gutiérrez, de nacionalidad española, residente en TORRELAVEGA(Santander), La Viña, 11

por:

" NUESTRA ALMOHADA MEJORADA "

=====

De acuerdo con su enunciado, la presente memoria corresponde a la descripción de una nueva almohada mejorada a base de un relleno espiral, respondiendo todo el conjunto a una realización muy sencilla que perfecciona el descanso a la vez que aporta interesantes ventajas en cuanto a la duración y al precio de coste.

Las almohadas que se conocen en el ramo con disposición interna similar o tienen suspensión de muelles, que

90673



10 encarece el precio de fábrica al ser la construcción más completa y, además reduce la calidad del funcionamiento, o no tienen la perfección de mullido que caracteriza a la nueva almohada mejorada. Se alarga la duración y se mejora el acabado de la almohada con la elección de un tejido conveniente que cubre totalmente al conjunto a modo de funda.

15 Indistintamente puede aplicarse la almohada que se preconiza a camas sencillas y de matrimonio, siendo apreciada de una manera especial por las grandes organizaciones que disponen de habitaciones para dormir, lo cual se indica a título enunciativo, pero no limitativo.

20 Al ser la masa interna de la almohada una mezcla de lana y fibras artificiales conveniente y conjuntamente arrollada con una lámina de material plástico, puede decirse que dicha masa es perfectamente elástica, lo que significa que desaparece la deformación en cuanto deja de actuar sobre
25 ella la presión. Esta calidad se refleja en el orden práctico y estético al ser la duración prácticamente indefinida y al no presentar la almohada huella alguna después de haber sido utilizada.

30 En esencia la nueva almohada mejorada que inmediatamente se describe y posteriormente se reivindica es un napa de lana y fibras artificiales al que se sobrepone una lámina de material plástico esponjoso, estando el conjunto arrollado en espiral y recubierto por una funda que le confiere protección, cerrando a dicha funda un dobladillo doble.

35 Para la mejor comprensión del conjunto se hará a -
continuación una descripción completa de la nueva almohada -
mejorada con referencia a los dibujos que se acompañan, en -
los que se representa, secilla y esquemáticamente y sólo a -

90673



título de ejemplo, no limitativo, una forma de realización susceptible de cuantas modificaciones no la alteren fundamentalmente.

En dichos dibujos:

La figura 1.- Es una perspectiva de la nueva almohada mejorada, con la cubierta exterior parcialmente retirada y

La figura 2.- Representa una sección transversal de la almohada anterior.

De acuerdo con el ejemplo de realización ilustrado, la masa interna de la almohada está formada por un rectángulo (1) constituido por lana, algodón, fibras artificiales y las posibles combinaciones de dichos materiales, al que se sobrepone otro rectángulo (2) de idénticas dimensiones a manera de lámina, que es de un material plástico muy esponjoso y muy ligero, de extraordinaria flexibilidad, arrollándose el doble rectángulo en espiral alrededor de un eje paralelo a su anchura. Los materiales enunciados confieren al conjunto gran volumen y ligereza, y permiten su hundimiento elástico por la acción de una determinada presión.

Al estar el doble rectángulo arrollado en espiral quedan tangentes capas de (1) con capas de (2) y al ser los materiales elásticos y esponjosos, la adherencia es perfecta constituyendo un conjunto idealmente asociado.

La masa constituida por el doble rectángulo arrollado va recubierto por una funda (3) de un tejido ligero pero resistente, tal que el algodón, y cosida dicha funda (3) mediante un dobladillo doble, que mejora el acabado y encierra perfectamente a la masa interna, impidiendo que parte de ésta pueda salir al exterior.

90673



70

Circunstancialmente puede dotarse a la espiral (1) y (2) en su interior, de una pequeña almohadilla rellena de un material idóneo para la fabricación.

75

La forma, materiales y dimensiones podrán ser variables y en general, cuanto sea accesorio y secundario, siempre que ello no suponga una alteración fundamental para las características esenciales del objeto descrito.

N O T A

EL MODELO DE UTILIDAD que se solicita deberá recaer sobre las particularidades características de las siguientes reivindicaciones:

80

1ª.- Nueva almohadilla mejorada, caracterizada por comprender un cuerpo mullido que constituye el relleno, formado por una lámina de conglomerado de fibras artificiales apropiadas y lana y otra lámina de material plástico muy esponjoso, enrolladas en espiral sobre si mismas, siendo el conglomerado doblemente laminar mullido de por si presentando las características convenientes que la técnica particular permite en cada instante, y estando el conjunto cubierto por una funda mediante un dobladillo doble.

85

2ª.- "NUEVA ALMOHADA MEJORADA".

Todo según queda expuesto en la precedente Memoria que consta de cuatro hojas foliadas y mecanografiadas por una sola cara y hoja de dibujos que a la misma se acompaña

Madrid 29 DIC. 1961

P.A.

M. V. de la Torre
Sanjurjo



90673

FIG. 1.

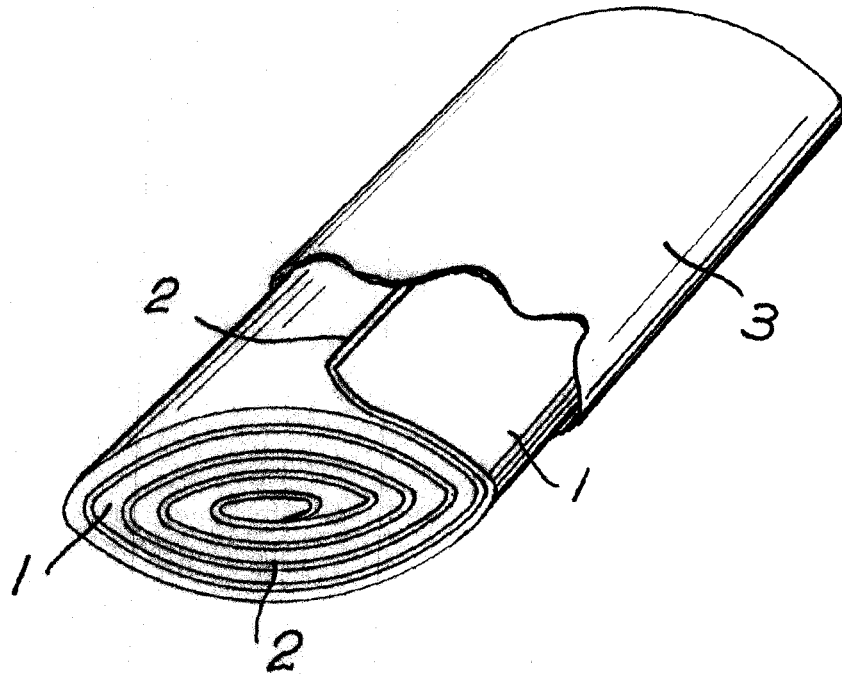
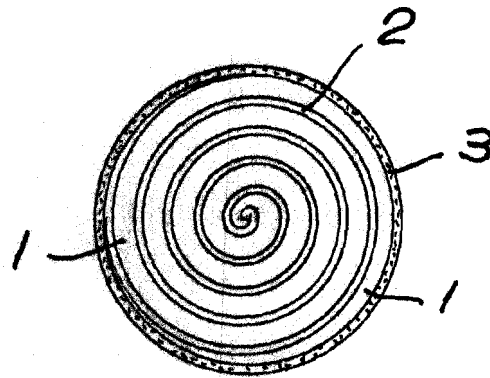

FIG. 2.



Madrid. 29.07.1961

Madrid. Polo
Gonzalez

ESCALA VARIABLE.

Polo