



M E M O R I A \_ D E S C R I P T I V A

QUE SE ACOMPAÑA A UNA PATENTE DE UTILIDAD POR VEINTE AÑOS EN ESPAÑA  
A FAVOR DE :

LA RAZON SOCIAL - MANIPULADOS PLANA.- DOMICILIADA EN MADRID, POR:

NUEVA CARPETA PARA PAPEL Y SOBRES.

El presente modelo de utilidad se refiere a una carpeta de cartulina para envasar papel y sobres para cartas, en la que por ser troquelada de una forma determinada al envasar en ella las cartas queda armada con las migmas, sin tener necesidad de ninguna pegadura.

5 El presente modelo de utilidad tiene la ventaja sobre las carpetas ya existentes de que al ser envasados el papel y sobres, además de armar la carpeta se quedan fijos e inmóviles siempre en la misma posición y en buena presentación, además tiene la ventaja de que al sacar un sobre de la carpeta, no arrastra el papel de carta o viceversa, estando armada  
10 la carpeta, hasta el empleo de su último sobre.

En el presente modelo de utilidad que se puede fabricar en papel ó cartulina, pueden ser envasados desde dos sobres y dos cartas, hasta veinticinco o más.

15 Para la mayor facilidad de comprensión de este modelo de utilidad se ha representado una forma de ejecución del mismo, dado a título de ejemplo de realización en estos dibujos.

La figura, 1, muestra la carpeta desarrollada en la que se vé los hendidos por donde va doblada la carpeta a b c d, los troquelados que cierran la carpeta con los sobres e f g h y el cierre total de la  
20 carpeta por la lengüeta i en la ranura j

La figura 2, muestra la carpeta cerrada por los hendidos b c d coincidiendo los troquelados donde van introducidos los sobres que arman la carpeta e con i y f con h.

25 La figura 3, muestra la carpeta totalmente cerrada por los hendidos a b c d, por la lengüeta i introducida en la ranura j.



El presente modelo de utilidad se comprende las siguientes reivindicaciones.- .NUEVA CARPETA PARA PAPEL Y SOBRES, de cartulina o papel, para envase de sobres y cartas.

30 2.- NUEVA CARPETA PARA PAPEL Y SOBRES, que se caracteriza por el hecho de que al envasar los sobres arman la carpeta sin necesidad de pegadura.

3.- NUEVA CARPETA PARA PAPEL Y SOBRES, que al ser colocados en la carpeta y dejarla armada permanecen inmovilizados y siempre en la misma posición, con una esmerada presentación.

35 4.- NUEVA CARPETA PARA PAPEL Y SOBRES, en la que los sobres por ir fijos, forman bloques aparte del papel para cartas, pudiendo sacar facilmente, un sobre coarta sin alterar el resto del contenido.

40 5.- NUEVA CARPETA PARA PAPEL Y SOBRES, que por su firmeza, y buena presentación, y su forma concebida, se cierra totalmente y es como da para su manejo.

6.- En resumen se reivindica como de exclusiva de invención y como objeto sobre el que ha de recaer la patente que se solicita por veinte años en España.- NUEVA CARPETA PARA PAPEL Y SOBRES PERFECCIONADA.

45 Todo conforme queda descrito en la presente memoria que consta de dos hojas escritas a máquina por una sola cara, las cuales componen cuarenta y seis líneas.

Madrid, 20 de diciembre de 1.961.

"MANIPULADOS PLANA"  
Razón Social

Firmado por el propietario  
D. Felipe Tomás Plana.

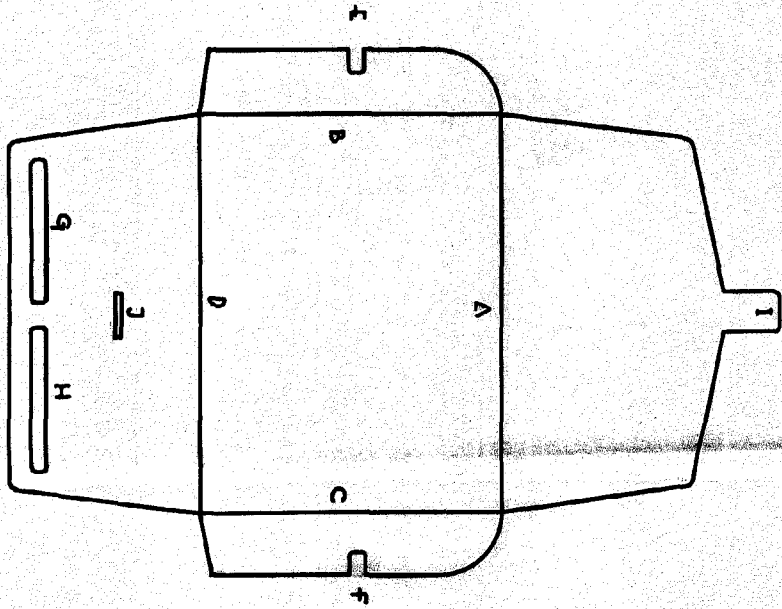

90578

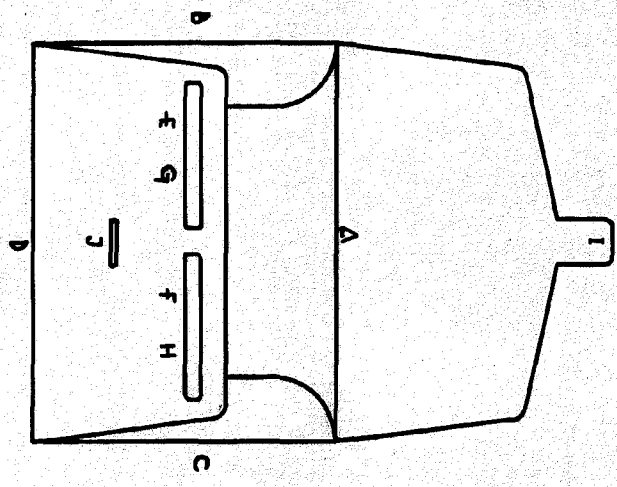

90578

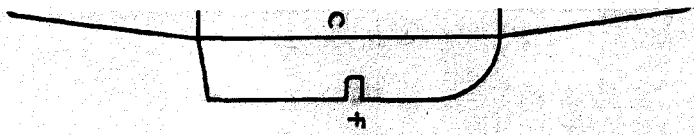
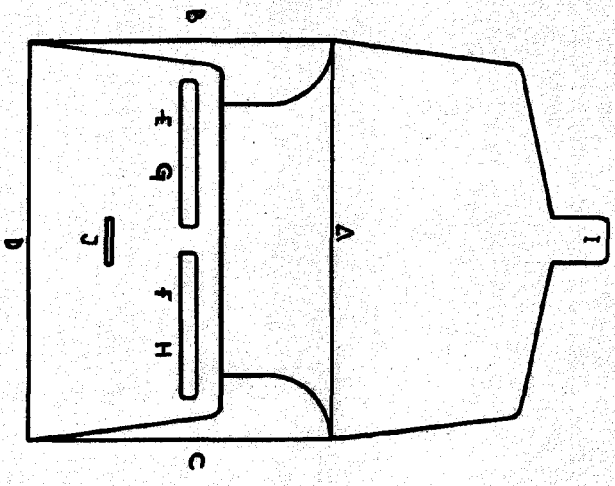
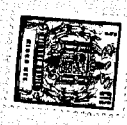

90578

90578

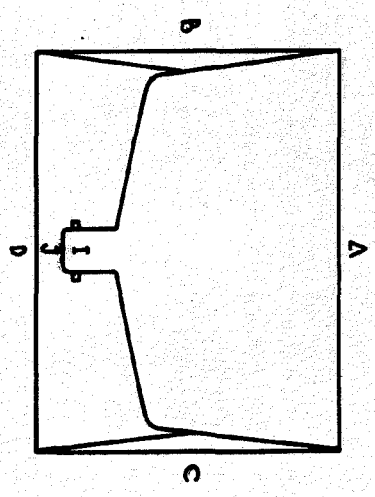
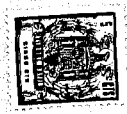

~~Handwritten signature or scribble.~~

J. Rams  
11 XII-61