

210



90563

MEMORIA DESCRIPTIVA

DE

MODELO DE UTILIDAD

EN

ESPAÑA

por veinte años

a favor de PLASTICAS ORAMIL, S. L.

de nacionalidad - Española

domiciliado en SAN SEBASTIAN .- Ibaeta

por : "UN ESTUCHE PARA DETONADORES"



90563

5 La presente Memoria se refiere como su enunciado indica, a un estuche de características especiales, diseñado expresamente para el transporte y almacenamiento de detonadores y multiplicadores, que por su especial constitucion, constituyen siempre un problema en su almacenamiento, ya que puede producirse la detonacion de los mismos, por roces o golpes, así como su inutilización si no están convenientemente aislados de los agentes atmosfericos.

10 En esencia este estuche, está constituido por una caja cilindrica, en la que se cierra por medio de una tapa a rosca, habiendose previsto, un diafragma con orificios para la sujecion de los detonadores aisladamente, existiendo, tanto en el fondo de la caja como en el interior de la tapa una capa protectora de material elástico y aislante.

15 Por el aludido objeto se solicita el correspondiente privilegio de MODELO DE UTILIDAD, conforme y al amparo del Vigente Estatuto sobre Propiedad Industrial, a fin de garantizar a favor del recurrente el derecho de explotacion exclusiva del mismo en toda España.

20 A continuación se hara una detallada descripcion del estuche citado, con referencia a los planos que se acompañan, en los que se representa, a simple titulo de ejemplo, no limitativo una forma preferente de realizacion susceptible de todas aquellas variaciones de detalle que no alteren sustancialmente las características esenciales del mismo.

25 En dichos dibujos:
En la fig. 1 : Vista en seccion longitudinal del estuche completo.
En la fig. 2 : Vista en planta del mismo desprovisto de
30 tapa.



90563

Según el ejemplo de ejecución representado, el estuche que se preconiza, está constituido por una caja (1) cilíndrica, en la que se ha previsto en su zona superior, un rosado (2) exterior, a fin de que en él se acople una tapa (3) a rosca, dotada de un disco (4) de material elástico aislante, que queda acoplado a presión sobre el borde de la caja. (1).

En la citada caja (1), se ha previsto en su zona superior un diafragma (5) dotado de orificios (6) de diametro igual al de los detonadores a almacenar, a fin de que éstos, queden perfectamente sujetos y aislados entre sí, suprimiendo todo riesgo de rozamientos entre ellos.

En el fondo de la caja (1), se ha previsto la colocación de otro disco (7) de material elástico y aislante, similar al existente en la tapa, con el fin de que de esta forma, los extremos de los detonadores queden apoyados sobre estos discos, proporcionando la consiguiente seguridad tanto en cuanto a golpes como en cuanto a impedir la entrada de humedad en el interior del estuche, favoreciendo la conservación de los mismos.

El extremo exterior de la caja y tapa, ésta debidamente extriada favoreciendo la operación de sujetar éste con la mano sin que puedan existir deslizamientos que dieran lugar a caídas con el consiguiente peligro de golpes violentos.

La forma materiales y dimensiones, podrán ser variables y en general cuanto sea accesorio y secundario, siempre que no altere, cambie o modifique la esencialidad del objeto que se describe.

Los terminos en que queda redactada esta Memoria son ciertos y fiel reflejo del objeto descrito, debiendose tomar

90563



con caracter amplio y nunca en forma limitativa.

N O T A

5 Se reivindican como propios y nuevos para que sea ob-
jeto de registro de un Modelo de Utilidad en España, por
veinte años, los puntos siguientes:

10 1.- Un estuche para detonadores, caracterizado por estar
constituido por una caja con tapa a rosca, en la que se ha pre-
visto la colocacion de un diafragma con orificios, para la co-
locacion en ellos de los detonadores, sin que puedan estar en
contacto entre sí.

15 2.- Un estuche para detonadores, segun la reivindicacion
primera, caracterizado por el hecho de haberse previsto en el
fondo de la caja y en la tapa, sendas capas de material elás-
tico y aislante, para preservar a los detonadores de golpes
y agentes atmosfericos exteriores.

3.- UN ESTUCHE PARA DETONADORES.

20 Todo conforme se describe en la memoria que antecede, se
ilustra como ejemplo de ejecucion en los planos unidos a ella
y se reivindica en sumota.

Esta memoria consta de cuatro hojas foliadas y escritas a
máquina por una sola cara y planos que se acompañan.

Madrid, 21 de Diciembre de 1961

PLASTICAS ORAMIL, S. L.

P.A.
ERNESTO BOJELLA MONTOYA
S. P.

90563

2

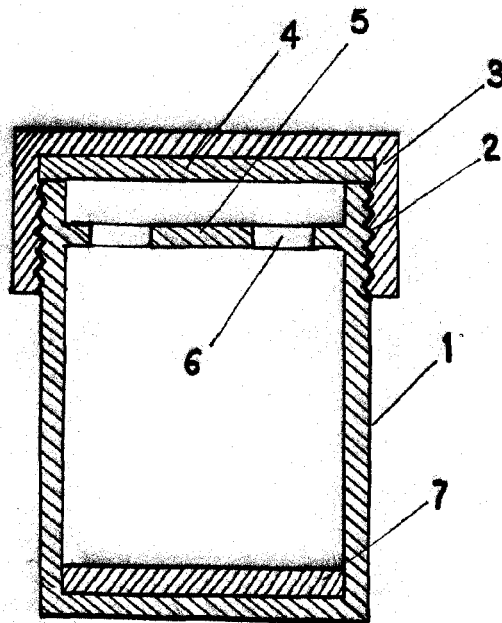

FIG. 1.

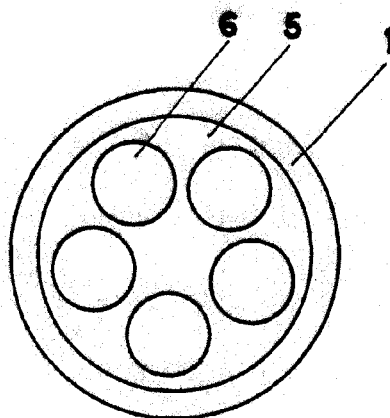

FIG. 2.

ESCALA VARIABLE
Madrid 2 DIC. 1967
P. A.
ERNESTO BOTELLA MONTOYA
P. A.