



90549-

#### MODELO DE UTILIDAD

por veinte años, a favor de don LUÍS LLONGUERAS BATLLE, de nacionalidad y residencia españolas, domiciliado en Barcelona, calle de la Diputación número 88, por CARRITO AUXILIAR DE TRABAJO, EN ESPECIAL PARA PELUQUERÍAS E INSTITUTOS DE BELLEZA.

#### MEMORIA DESCRIPTIVA

El presente modelo de utilidad se refiere a un carrito auxiliar para facilitar tareas, agrupando los útiles de trabajo al alcance de la mano.

Está destinado, el modelo, a eliminar con gran  
5 ventaja los tocadores, vitrinas y muebles similares característicos sustituyéndolos por el carrito auxiliar objeto del mismo, trasladable y de cómodo manejo, que presenta diversas ventajas, las más destacadas de las cuales son las siguientes:

10 a) pueden disponerse en las bandejas del carrito todos los utensilios de trabajo, en departamentos adecuados, así como los elementos y utilajes complementarios precisos.

b) permite la utilización de cada grupo de utensilios en cada fase del trabajo, solo cambiando las bandejas  
15 en forma de que los mismos queden a una altura adecuada para su rápida utilización evitando molestias innecesarias, en gestos y desplazamientos.

c) la serie de bandejas intercambiables de que va provisto están divididas en compartimientos de distinta pro-



fundidad, para que se pueda coger más fácilmente los accesorios o utensilios depositados en cada uno de ellos según su tamaño.

5 d) va provisto de unos elementos de rodamiento locos que permite su fácil traslado al lugar más adecuado.

e) está construido en forma de "tente en pie" que no puede volcarse aunque involuntariamente se le dé algún golpe, a lo que ayuda su forma circular y su movimiento giratorio deslizable.

10 Seguidamente se describe con todo detalle el modelo de que estamos tratando, adjuntándose, para su mejor comprensión, una lámina de dibujos.

15 En el dibujo se muestra, en su figura única, un carrito auxiliar del indicado tipo, con una sola de las varias bandejas de que va provisto, a fin de que pueda verse mejor su especial construcción.

20 Consiste en un armazón que comprende una base circular maciza -1- de bastante peso, dotada de dos soportes cilíndricos verticales -2- situados en posición diametralmente opuesta, que llevan fijados unos cercos -3- horizontales y uno o varios discos -4-, estando destinados los cercos a sostener unas bandejas -5- que presentan varios compartimientos -6-. Estas bandejas son intercambiables, a fin de situar en el cerco superior, a la altura de las manos, la  
25 bandeja con los utensilios que se precisan en cada momento.

En los discos o platos se disponen útiles no deslizables, tales como ropa, toallas o elementos similares.

30 En el cerco superior van fijados dos asideros -7- que al propio tiempo que cumplen su cometido, sirven para colgar en ellos toallas secamanos.

90549



Completa el carrito cuatro rodamientos cilíndricos de giro loco -8-, que permiten su fácil traslado.

El modelo, dentro de su esencialidad, puede ser llevado a la práctica en otras formas que difieran en detalle de la indicada a título de ejemplo, a las cuales alcanzará igualmente la protección que se recaba. Podrá, pues, fabricarse en cualquier tamaño y con los materiales más adecuados, por quedar todo ello comprendido en el espíritu de las reivindicaciones contenidas en la siguiente nota.

10

N O T A

Se declaran de propiedad, novedad y utilidad, para todo el territorio nacional y sus posesiones, las siguientes reivindicaciones:

15 1ª.- Carrito auxiliar de trabajo, en especial para peluquerías e institutos de belleza, para poner útiles de trabajo al alcance de la mano, caracterizado esencialmente por consistir en un armazón compuesto de una base circular maciza, dotada de dos soportes verticales situados en posición diametralmente opuesta, que lleven fijados unos cercos horizontales y un disco, destinados aquéllos a sustentar unas bandejas intercambiables, en las que se disponen los utensilios y accesorios del trabajo, disponiéndose materiales no resbaladizos ni deslizables en el disco.

20

25 2ª.- Carrito auxiliar, según la anterior reivindicación, caracterizado por ir fijados, en el cerco superior, dos asideros de amplitud suficiente para que, aparte de su especial cometido, puedan utilizarse como colgadores para paños o toallas secamanos; completando el carrito unos rodamientos de giro loco para su fácil traslado.

- 4 - 90549



3ª.- Carrito auxiliar de trabajo, en especial para peluquerías e institutos de belleza.

5 Todo tal y conforme queda descrito y reivindicado en la presente memoria descriptiva, que consta de cuatro hojas foliadas y escritas a máquina por una sola de sus caras, y una hoja de dibujos.

Madrid, a 21 DIC. 1961

LUIS LLONGUERAS BATLLE  
P.º  
F. SÁNCHEZ VALLADARES  
P.º

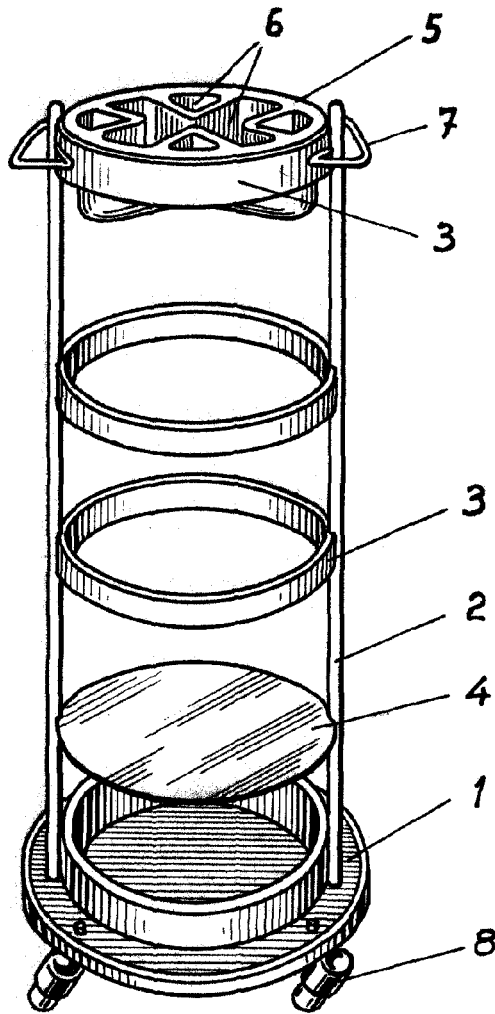

24 DIC 1961  
F. SANCHEZ VALLEDARES  
P. P.

Escala variable