

90488



MODELO DE UTILIDAD

por V E I N T E años
a favor de Comercial Toarba, S.A.
entidad española
establecida en Barcelona, Independencia, 365
por: "UN JUEGO DE HABILIDAD"

M e m o r i a d e s c r i p t i v a

5.- El presente registro de Modelo de Utilidad, tal y como su enunciado indica, recae sobre un juego de habilidad, que al constituir una verdadera novedad sobre los conocidos hasta el presente, la entidad recurrente pasa a ponerlo al amparo de las Leyes que en materia de Propiedad Industrial rigen en nuestro País.

10.- Una de las características esenciales del juego cuyo registro se preconiza, es su absoluta moralidad y total imposibilidad de poderse con el mismo realizar ninguna clase de apuesta o interés, lo que le pone al alcance de cualquier per-



sona, incluso niños.

Con su utilización se ponen a prueba los reflejos de cada persona, siendo muy ameno y no provocando ningún cansancio físico o mental.

5.- Su construcción es sencilla, así como su aplicación y funcionamiento, no existiendo ningún riesgo en su manejo.

10.- Para mejor comprensión de este objeto, se adjunta a la presente memoria descriptiva, una hoja de planos en la que a título de ejemplo, se representan todas y cada una de las partes que lo forman y relación que guardan entre sí.

En la citada hoja de dibujos, queda representado:

FIGURA PRIMERA.- Muestra una vista frontal del elemento básico del juego.

15.- FIGURA SEGUNDA.- Corresponde a una vista frontal con ligera perspectiva y en sección transversal del elemento deslizante sobre el marco base.

En las citadas hojas de dibujos, se aprecian las siguientes referencias:

20.- 1.- Marco propiamente dicho, constituido por una pieza cerrada siendo su configuración sensiblemente cuadrangular, presentando sus ángulos interiores y exteriores curvados y ondulaciones en los bordes intermedios.

2.- Perfil constituido perifericamente en el borde interior y que refuerza la estructura general.

25.- 3.- Dentado previsto perifericamente en el reborde reforzado exterior.

Estos dientes son exactamente iguales entre sí y dispuestos en perfecta simetría y equidistantes.

30.- Dichos dentados transversales con arreglo al eje de figura, permiten el engrane y deslizamiento de una pieza doble



circular, y cuya ejecución constituye la finalidad del juego.

4.- Corresponde a uno de los planos circulares de la pieza deslizante.

5.- Muestra el otro círculo montado paralelamente al primero, pero en posición excentrica, según se aprecia en la sección transversal, por cuya razón al acoplarse el eje dentado -6- sobre los dientes -3-, se produce independientemente del desplazamiento giratorio un movimiento de balanceo que produce un sugestivo efecto, el que es aumentado por la disposición en los planos circulares de unas espirales.

10.- Eje dentado, cuya finalidad ya ha sido citada.

15.- La realización del juego se produce al situarse el elemento circular por su eje sobre los dientes -3- e inclinando los bordes dentados -3-, se conseguirá el desplazamiento a todo lo largo de la zona dentada, teniendo en cuenta que en las zonas angulares los desplazamientos serán mas rápidos y el elemento deslizante puede salirse, la inclinación del cuadro base debe ser en cada caso el mas conveniente.

20.- Este juego será fabricado en cualquier clase de material conveniente, con especial preferencia plasticos y en las dimensiones mas adecuadas.

25.- Descrita suficientemente la naturaleza del presente registro de Modelo de Utilidad, se considerará incluida dentro de esta protección en tanto que no altere o modifique esencialmente su finalidad característica.

N O T A

Por ultimo, se declaran de novedad y utilidad, las siguientes:

R E I V I N D I C A C I O N E S

30.- 1ª.- Un juego de habilidad caracterizado esencialmente



5.- por comprender como elemento básico, una estructura cerrada de forma sensiblemente cuadrangular, presentando sus ángulos y laterales proyectados en curvaturas adecuadas, comportando este marco en los bordes correspondientes y en disposición periférica, unas pestañas de refuerzo, estando el rebordeado exterior dentado en toda su longitud, cuya disposición permite el desplazamiento de dos discos unidos en superposición.

10.- 2º.- Un juego de habilidad, según la anterior reivindicación, caracterizado esencialmente por comprender un elemento deslizante por gravedad, al ser inclinada la superficie correspondiente del aro soporte, desplazándose estos círculos montados en superposición y en posición ligeramente excéntrica, por los dentados transversales mencionados, por medio de un vástago estriado longitudinalmente que engrana con los dientes citados y que al propio tiempo realiza la unión inseparable de ambos discos, los que presentan en sus planos exteriores, unas figuras espiroidales previstas para determinar un efecto óptico en la fase de desplazamiento del elemento móvil sobre el fijo.

20.- 3º.- UN JUEGO DE HABILIDAD.

Todo ello tal y como se describe y reivindica en la memoria que antecede, que consta de CUATRO hojas escritas a máquina por una sola cara y dibujos que la ilustran.

Madrid, 18 de Diciembre de 1961

FIG. 1^a

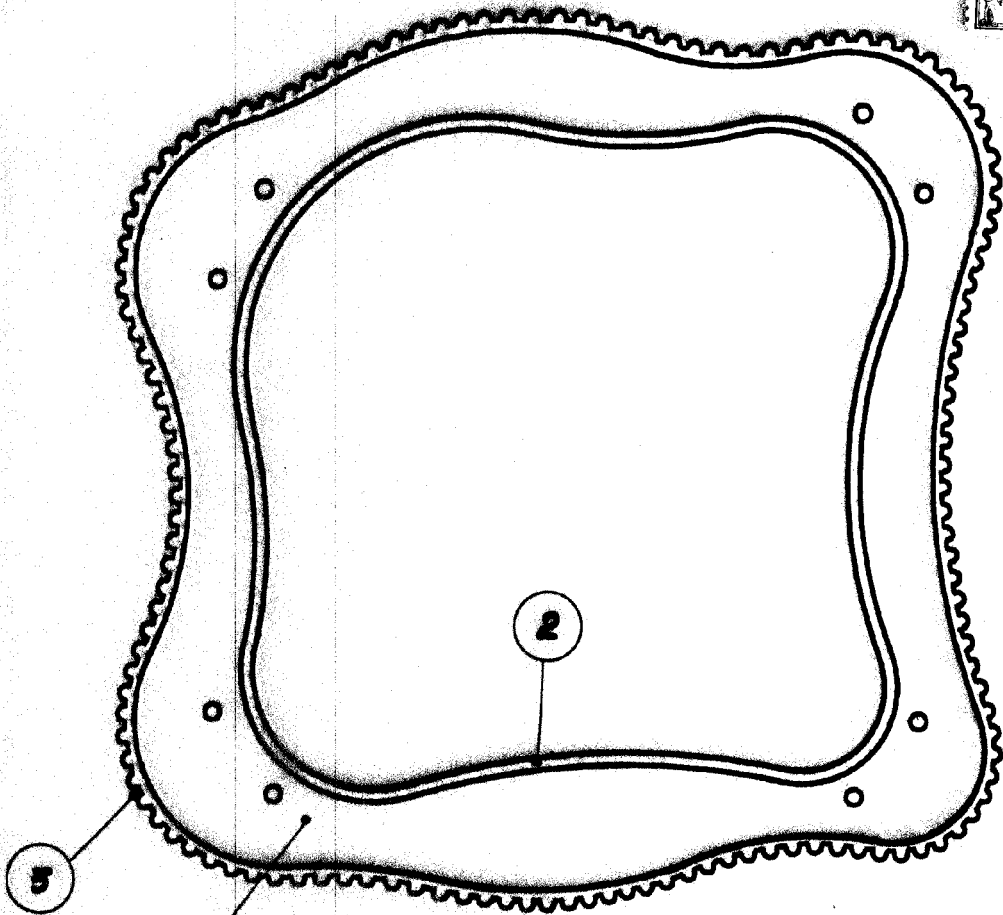
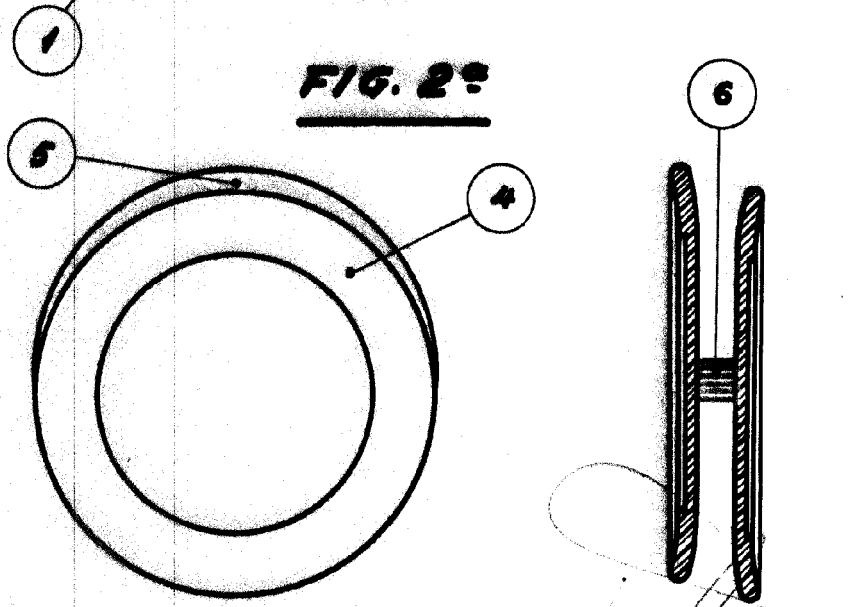

FIG. 2^a



ESCALA VARIABLE