



10 los animales o traqueteo de los vehículos mecánicos.

Actualmente los juguetes con cierta similitud
al que presentamos, están montados sobre un balancín, lo
cual, presenta cierto peligro en caídas de los niños, y
tambien resulta molesto en alto grado a los vecinos de
15 las viviendas colindantes por el ruido que el balancín
produce al hallarse en movimiento; con el nuevo juguete
que nos ocupa, quedan soslayados tales inconvenientes,
puesto que el soporte o caballete, se mantiene fijo sobre
el suelo, evitando caídas y lesiones de una parte, y sien
20 do completamente silencioso puesto que los muelles que
soportan la figura, son los únicos elementos sobre los
que recae todo el esfuerzo.

Por todo lo anteriormente expuesto, considera-
mos a este nuevo juguete de suspensión elástica con su-
25 ficientes merecimientos para que a su titular se le otor-
gue el privilegio de exclusividad, referente a la fabri-
cación del mismo y venta en España.

Acompañamos a la presente memoria descriptiva,
una hoja de dibujos, en la cual, hemos plasmado un ejem-
30 plo de realización práctica, haciendo constar, que los
dibujos en cuestión deberán servir únicamente de ejemplo
aclaratorio, y que la figura sobre la que se deberá sen-
tar el niño, es una de las tantas que puede representar,
pudiendose pintar en el exterior de ella, la figura que
35 se estime conveniente, y por tanto los dibujos menciona-
dos han de ser interpretados con amplio criterio y sin
carácter limitativo alguno.

En la citada hoja de dibujos, queda represen-
tada la figura 1, que es una proyección en perspectiva



40 del juguete epigrafiado, siendo la figura 2, una vista posterior en proyección horizontal del mismo.

Las llamadas situadas en los distintos puntos de los dibujos, señalan otras tantas partes del juguete, de acuerdo con las descripciones que de ellas hacemos a
45 continuación, y así vemos que -1- es el soporte o caballete que puede ser de tubo, y que en los extremos de los largueros inferiores -2-, se han situado unas planchitas -3- de asiento sobre el suelo, observándose en un punto intermedio de los tubos verticales y sujetos a ellos, unos
50 tirantes -4- donde se fijarán por un extremo los muelles tensores -5-, que por su extremo opuesto, quedarán montados a los extremos de las barras -6- que atraviesan la plancha curvada -7-, imitando esta plancha, cualquier animal o vehículo.

55 Las barras -6-, presentarán en el interior de la plancha -7- y en dos puntos situados junto a ella, otros tantos pasadores -8-, en evitación de cualquier posible deslizamiento y caída del muchacho que monte sobre el juguete.

60 En la parte posterior y sobre el lomo de la plancha -7-, se ha situado un sillín -9- de asiento, y saliendo por el interior de la curvatura de la misma plancha -7- por su parte posterior, observamos un apéndice -10- a modo de cola, en el caso que la figura represente un animal, pudiendo estar sustituido este apéndice -10-
65 por cualquier otra figura representativa según se trate lo presentado en la plancha -7-.

Asímismo sobre el lomo de la expresada plancha -7- y en la parte anterior, se observa un saliente -11-,



70

con unas varillas -12- a ambos lados, siendo estas varillas de agarre o apoyo de las manos para mantener el equilibrio del que lo monte.

75

Finalmente, consideramos una apreciable ventaja en este juguete, el que puede desmontarse totalmente, ocupando en esta forma un reducido espacio, siendo por tanto su traslado sumamente cómodo y sencillo.

80

Suficientemente descrito el nuevo juguete de suspensión elástica que presentamos a su registro, solo nos resta manifestar que sus distintas partes podrán ser fabricadas en variedad de materiales, tamaños y formas, con la posibilidad de introducir en su constitución cuantas variaciones de menor cuantía aconseje su puesta en práctica, siempre y cuando no sean capaces de alterar su esencialidad, puesta de manifiesto en la siguiente

85

N O T A
=====

En el presente Modelo de Utilidad, se reivindicán como no conocidos ni practicados en España los siguientes puntos:

90

1º.- Nuevo juguete de suspensión elástica, caracterizado porque está constituido por un soporte de tubo a modo de caballete, que en su parte inferior tiene dos largueros curvados por sus extremos, que ascienden en posición ligeramente inclinada de acercamiento y se unen por su parte superior adoptando la posición horizontal, presentando en los extremos de los largueros donde se inicia la curvatura y en su parte inferior, unas planchitas solidarias de los mismos para el apoyo del juguete en el suelo.

95

2º.- Nuevo juguete de suspensión elástica, ca-

=90445

=90445

- 5 -



100 racterizado porque en un punto intermedio de los tubos
ascendentes del soporte de la precedente reivindicación,
hay dispuestos unos tirantes que se unen a los extremos
de unos muelles tensores, quedando fijados sus extremos
opuestos, a unas barras que atraviesan una plancha cur-
105 vada que representa el cuerpo de suspensión del juguete,
ostentando dichas barras en dos puntos recayentes en el
interior de la plancha y junto a ésta, unos orificios
para el montaje de sendos pasadores para evitar desliza-
mientos entre la barra y la plancha curvada, presentando
110 esta plancha en la parte superior-posterior de su lomo,
un sillín de asiento y en la anterior, un saliente que
soporta a ambos lados unas barras a modo de asideros para
conservación del equilibrio del que monta sobre el juegue-
te. Y

115 3ª.- "NUEVO JUGUETE DE SUSPENSION ELASTICA",
de conformidad en un todo en lo esencial y fines indus-
triales a lo descrito en la precedente memoria descrip-
tiva y gráficamente representado en los adjuntos planos
para su mejor comprensión.

Esta memoria consta de CINCO hojas escritas o
mecanografiadas por una sola cara a doble espacio en 119
líneas.

Valencia, 9 de Diciembre de 1961
Por autorización del interesado.-

90445

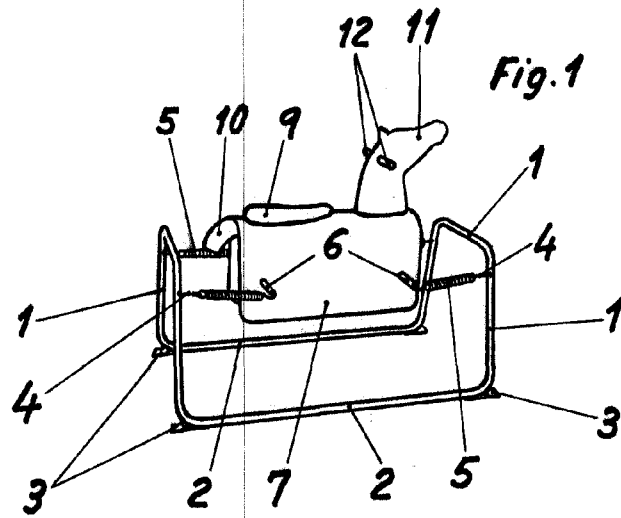

Fig. 1

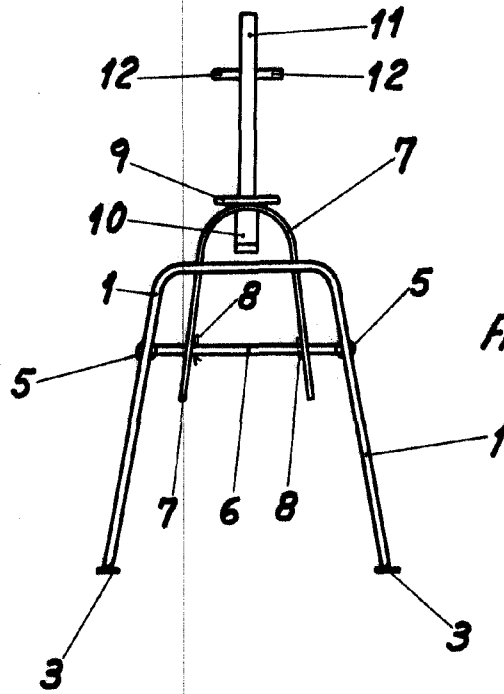

Fig. 2

Escala variable
Valencia, Diciembre 1961

P.A.
JOSE LOPEZ
P. P. Lopez