

=90433

15 D



90433

MEMORIA DESCRIPTIVA

de un

MODELO DE UTILIDAD

por:

"SUJETADOR PARA TAPONES DE BEBIDAS ESPUMOSAS".

Cuyo registro se solicita por 20 años, con protección para todo el territorio nacional, a nombre y favor de Don José Mestres Manobens, de nacionalidad española, residente en San Sadurní de Noya (Barcelona), Plaza del Generalísimo nº 8.

Es sabido que los tapones utilizados para obtener botellas de bebidas espumosas, particularmente aquellas que tienen mucha fuerza como las sidras y los champañas, son introducidos en los golletes a presión, ya que sólo de esta manera pueden verificar el cierre contrarrestando la natural tendencia a la expansión determinada por el carácter gaseoso de los líquidos contenidos.

Sin embargo, y pese a la resistencia que ejercen los tapones de esta forma introducidos, ocurre con frecuencia que es mayor la presión del líquido que se contiene en las botellas y los tapones salen despedidos de modo intempestivo y ruidoso, ocasionando sobresaltos y derrames prematuros, con la consiguiente pérdida de gran parte de las bebidas contenidas.

Para evitar ésto, y muy especialmente en las botellas que



20 contienen bebidas con mucha fuerza y presión, tales como las ya mencionadas de vinos espumosos, suelen disponerse sujetadores de los propios tapones que impiden que se escapen cuando se manipula con las botellas con independencia de la voluntad del manipulador. Pero estos sujetadores, habitualmente constituidos por simples entramados de alambre, resultan poco seguros y muy engorrosos de quitar, por lo que complican excesivamente la tarea de abrir la botella cuando llega el momento de destaparla.

25 El presente modelo de utilidad, por el contrario, está referido a un nuevo tipo de sujetador para los tapones de esta clase de botellas que, en razón de su ingeniosa concepción y peculiar estructura, resulta extremadamente práctico para el fin propuesto, ya que, además de reunir condiciones de gran seguridad, ofrece una extraordinaria comodidad tanto para su colocación como para su retirada cuando se desea extraer el tapón y proceder a la apertura de la botella, realizando incluso la presentación de esta última por su vistosidad y cuakidades ornamentales.

35 Esencialmente, el sujetador que nos ocupa está constituido por una pieza única, de naturaleza metálica y configuración general en "U", que viene a determinar una especie de horquilla o tenaza comprensiva de un cuerpo superior, a modo de puente, que presenta en uno de sus lados una muesca de forma semicircular y en el lado opuesto, en exacta correspondencia con esta muesca en cuanto a su ubicación, una pestaña a manera de apéndice y doblada en ángulo con respecto al cuerpo del que emerge y del que es prolongación, cuya pestaña determina una uñeta con función de tope y asimismo configurada en media luna.

45 Los brazos de esta pieza, que vienen a ser como las patillas de la horquilla o tenaza que resulta de su peculiar

=904333

15



50

estructura, aparecen como proyecciones casi en ángulo recto con respecto al puente superior del que constituyen prolongaciones reales, pero muestran una inclinación ligeramente convergente, confirmando al conjunto, visto de frente, una apariencia trapecial y llevando ambas sus terminales inferiores revertidos hacia dentro en una breve porción para conformar sendos bordes ondulados.

55

Para mejor comprensión de cuanto antecede, únicamente a título ejemplario, desprovisto de todo alcance limitativo, los adjuntos gráficos ilustran una forma de ejecución práctica:

60

La fig. 1 nos ofrece una vista del sujetador considerado como pieza aislada.

La fig. 2 es una vista del propio sujetador incorporado sobre el tapón de una botella para cumplir su función específica.

65

En ambas figuras, vemos: el puente (1) que forma la pieza en su parte superior, con la muesca (2) practicada en uno de sus lados y el apéndice (3) doblado en ángulo y previsto como prolongación del propio cuerpo al lado contrario; las patillas (4) en ángulo recto con respecto al cuerpo y los revertidos (5) en que rematan por abajo estas patillas.

70

De lo expuesto, complementado con la observación de los dibujos, fácilmente se deduce la funcionalidad del dispositivo: sentado el hecho de que el modelo se ha concebido especialmente para los tapones de plástico que se emplean con los vinos espumosos, cuyos tapones presentan una cabeza muy ensanchada que es la única porción de los mismos emergente del cuello de las botellas, para colocar el sujetador en su emplazamiento se le desliza transversalmente sobre la parte superior del tapón hasta que su uñeta o apéndice (3)

75



=90433

80 hace tope con el borde del mismo, en cuyo momento los rever-
 tidos (5) de las patillas (4) quedan engarfiados bajo el
 aro que forman los golletes de las botellas cerca de su bo-
 ca, dejando afianzado al sujetador.

85 Para extraerlo, basta imprimir al sujetador un movimien-
 to también transversal, pero contrario, presionando al efec-
 to sobre la muesca (2) practicada en el puente (1), con lo
 que se le induce el necesario deslizamiento para desenca-
 jarlo.

90 Lo dicho constituye un reflejo fiel de la invención, de-
 bido considerarse con el sentido más amplio, nunca con
 criterio restrictivo, y siendo indiferentes las circunstan-
 cias en que el modelo se construya en cuanto a tamaños,
 formas, colores, proporciones y materiales empleados, siem-
 pre y cuando no se alteren ni modifiquen las característi-
 cas fundamentales que le definen, le tipifican y se reivin-
 95 dican.

NOTA .

Se reivindican a nombre y favor de Don José Mestres Ma-
 nobens, de nacionalidad española, los términos siguientes:

100 1.- Sujetador para tapones de bebidas espumosas, carac-
 terizado por comprender una pieza única, de naturaleza me-
 tállica y configuración general en "U", que viene a determi-
 nar una especie de horquilla o tenaza formada por un cuer-
 po superior, a modo de puente, que presenta en uno de sus
 105 lados una muesca semicircular y en el lado opuesto, en
 exacta correspondencia con esta muesca en cuanto a su ubica-
 ción, una pestaña a manera de apéndice y doblada en ángulo
 con respecto al cuerpo del que emerge y del que es prolon-
 gación, cuya pestaña determina una uñeta con función de
 110 tope y asimismo configurada en media luna.

15



=90433

115

2.- Sujetador, según reivindicación precedente, caracterizado porque los brazos de la pieza, que vienen a ser las patillas de la horquilla o tenaza que la propia pieza forma, aparecen como proyecciones casi en ángulo recto con respecto al puente superior del que constituyen prolongaciones reales, mostrando ambas cierta inclinación convergente que presta al conjunto visto de frente apariencia trapecial y presentando los terminales inferiores de las propias patillas revertidos hacia dentro en breves porciones que vienen a configurar sendos bordes o pestañas de perfil ondulado.

120

3.- SUJETADOR PARA TAPONES DE BEBIDAS ESPUMOSAS.

125

Todo conforme queda descrito en la presente Memoria, que consta de CINCO HOJAS mecanografiadas por una sola cara, foliadas y diujos que se acompañan.

Madrid, 15 de Diciembre de 1961.

Carlo Lucarelli



=90433

15 D

FIG. 1

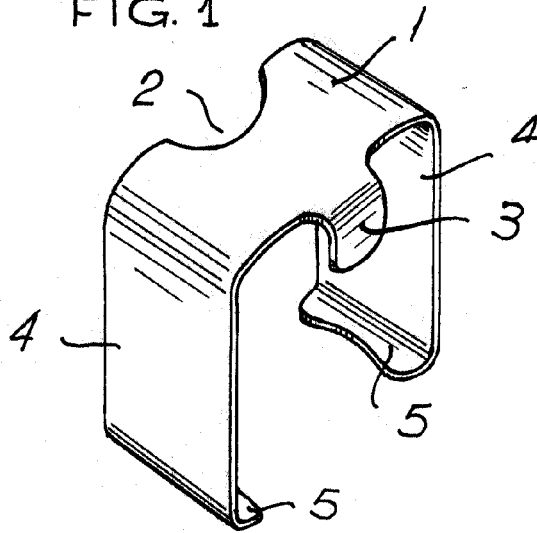
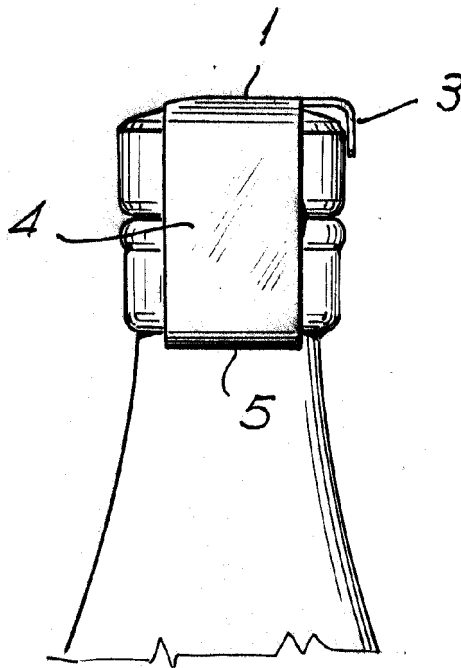

FIG. 2.



Madrid. 15 DIC. 1961

Jose Mestres Manobens

ESCALA VARIABLE