

90419



M O D E L O
D E
U T I L I D A D

por "FARO-PILOTO PARA BICICLETAS CICLOMOTORES, MOTOCICLETAS Y VEHICULOS SIMILARES", a favor de NACIONAL MOTOR, S.A., con residencia en BARCELONA, Via layetana, 135.

= . =

MEMORIA DESCRIPTIVA

El presente modelo de utilidad se refiere a un fero piloto para bicicletas y vehículos similares.

En el modelo se ha previsto la realización según la unión útil de un fero con un complemento de montaje aplicable sobre la curva del guardabarros, constituyendo este montaje, a conveniencia, motivo de adorno que embellece el conjunto de la máquina.

Consiste el modelo en un soporte que aloja las conexiones y que presenta en la zona superior una embocadura hacia atrás en la que se aloja la pieza transparente a tra-

14 DIC.



vés de la cual emite su luz el faro piloto. La pieza puede ser decorada de forma que constituya un adorno vistoso sobre el guardabarros, pudiéndose realizar a la anchura y tamaño convenientes.

5. Para facilitar la explicación se acompaña a la presente memoria descriptiva de una lámina de dibujos en la que se ha representado un caso de realización que se cita a título de ejemplo.

En el dibujo:

10. La figura 1, representa una vista lateral del modelo aplicado sobre el guardabarros.

La figura 2, es una vista en perspectiva del mismo.

15. Haciendo referencia a las figuras, se aprecia un soporte lo que representa una zona curvada -2- para su ajuste al arco del guardabarros -3-, y que en su parte superior lleva una embocadura -4- hacia atrás, para alojar el elemento -5- transparente que permite el paso de la luz.

20. El modelo dentro de su esencialidad puede ser llevado a la práctica en otras formas de realización que difieran en detalle de la indicada a título de ejemplo en la descripción. Podrá, pues, construirse en cualquier forma y tamaño con los materiales más adecuados, por quedar todo ello comprendido en el espíritu de las reivindicaciones.

90419

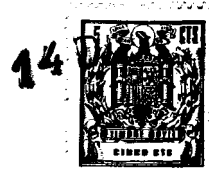

N O T A

Descrito el objeto y utilidad de la presente invención, lo que se declara como no divulgado ni practicado en España, comprende las siguientes reivindicaciones:

5. 1. Faro piloto para bicicletas, ciclomotores, motocicletas y vehículos similares, caracterizado esencialmente por estar constituido por un soporte cuya base presenta una curvatura apta para su colocación al guardabarros, y que aloja las conexiones, llevando en su zona superior una parte encumbra formando una embocadura dirigida hacia la parte posterior, en la cual forma el frente de la misma una pieza transparente apropiada para hacer la función de faro piloto.

10. 2. Faro-piloto para bicicletas, ciclomotores, motocicletas y vehículos similares.

15. Según se describe y reivindica en la presente memoria que consta de tres páginas foliadas y escritas a máquina por una sola de sus caras, acompañadas de una lámina de dibujos.

Madrid. 14 DIC. 1961

NACIONAL MOTOR S.A.

20.

p. a.

JAIMÉ ISERN MONTALBÁN
P. P.

90419



Fig. 1

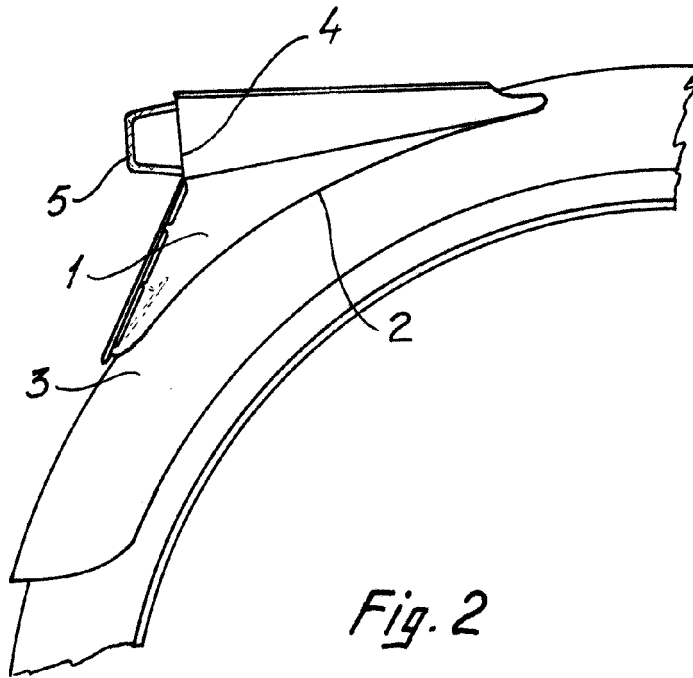
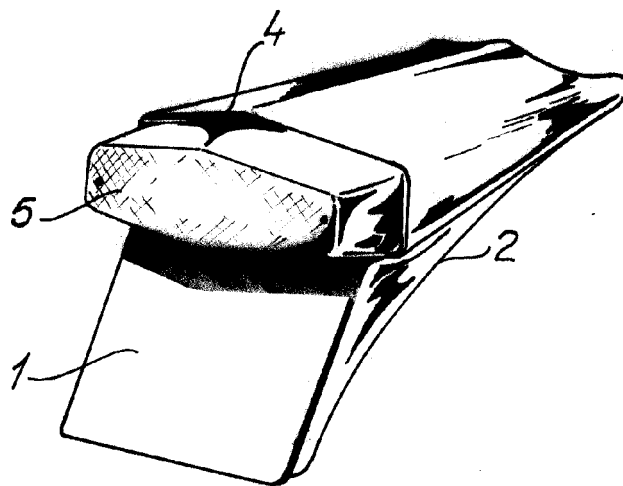

Fig. 2



Madrid, 4 de Julio de 1961
Jaime Isern

p.p. *[Signature]*