



14 DE 90411

90411

# MEMORIA DESCRIPTIVA

que se acompaña a la solicitud de un

.....  
MODELO DE UTILIDAD

por VEINTE años en España, por " SUJETADOR PARA  
CAMAS Y OTROS MUEBLES "

.....  
.....  
a favor de

Don Joaquin Rebanal Rubayo

domiciliado en TORRELAVEGA (Santander) Jose Maria Pereda  
nº 97 - 4º izqda.

80411

- 2 -



La invención a que se refiere la presente Memoria constituye una novedad industrial con características y ventajas que la hacen merecedora del privilegio de explotación exclusiva que por ella se solicita, de acuerdo con las prescripciones del Estatuto vigente de la Propiedad Industrial de fecha 26 de Julio de 1.929, texto refundido, publicado el 30 de Abril de 1.930.

Según el invento, éste se contrae como su enunciado indica, a un sujetador para camas y otros muebles cuya finalidad es la de hacer rápida, segura y económica la sujeción de los largueros de cama, con la cabecera y piecera de la misma.

Este sujetador, además de las camas, sirve para armar otros varios muebles, la práctica lo irá aconsejando; pudiéndose fabricar en hierro, metal, bronce, aluminio o en cualquiera otra aleación metálica, pudiéndose también fabricar en materiales plásticos, fundido o troquelado y en diferentes tamaños para sus diferentes aplicaciones.

La descripción se efectúa con ayuda de los dibujos que se adjuntan a base de los cuales se expone la estructura del sujetador al propio tiempo que su funcionamiento.

En el plano, la Fig. 1ª muestra las piezas de que se compone el sujetador acopladas respectivamente en el pié y en el larguero, y la Fig: 2ª un detalle de la unión.

Se compone esencialmente de una pieza angular (1) que lleva un taladro rasgado (3) con un canto vuelto, de manera que forme un entallado donde encaja la pieza (2), y tres taladros (4) avellanados para su fijación con tirafondos a los pies (8) de la cama; de una pieza (2) que lleva un tornillo (6) roscado, para su fijación con la pieza (1). Este tornillo (6) lleva la cabeza exagonal para que su apriete se haga con llave, y el otro extremo del mismo va remachado, para impedir que se salga y extravíe cuando esté suelto, y tres taladros (5) avellanados para su fijación con tirafondos a la cara interior del larguero (7).

90411

- 3 -



5 Para armar la cama, según muestra la Fig. 2ª, no hay más que colocar la pieza (1) en la cabecera o piecera (8) de la misma, con los tres tirafondos, y la pieza (2) en la cara interior del larguero (7) con sus tirafondos. Aproximar una pieza a la otra, de modo que el tornillo (6) encaje dentro del entallado (3) de la pieza (1), y apretar seguidamente dicho tornillo.

El sujetador descrito no necesita espigas en los largueros, ni realizar mortajas en los pies de los muebles, economizando este trabajo y el de la máquina.

10 Otra de sus ventajas es la rapidez de colocación, ya que los cuatro sujetadores que precisa una cama para su armado se disponen en un tiempo mínimo, resultando además de una fortaleza extraordinaria.

15 Hecha la descripción precedente, hemos de añadir, que los detalles de realización de la idea expuesta, pueden variar, sin que por ello cambie la esencia de la invención, que es la que se desprende de los párrafos que anteceden y la que se reivindica en la siguiente

N O T A

En resumen: El Modelo de Utilidad que se solicita, recaerá sobre las reivindicaciones siguientes:

20 1ª.- SUJETADOR PARA CAMAS Y OTROS MUEBLES, caracterizado porque, está constituido esencialmente por dos piezas, una de las cuales está destinada a fijarse al elemento vertical del mueble y la otra al horizontal; para lo que la primera está formada por un angular en el que hay practicado un taladro rasgado con un canto vuelto, de manera que forme un entallado en el que encaja un tornillo roscado de cabeza

25 hexagonal y extremo remachado que está incorporado a la segunda pieza, que al igual que la anterior dispone de orificios avellanados para su sujeción por medio de tornillos.

30 2ª.- Se reivindica por último, como objeto sobre el que ha de recaer el Modelo de Utilidad que se solicita: " SUJETADOR PARA CAMAS Y OTROS MUEBLES ".

90411

- 4 -



Todo conforme queda descrito y reivindicado en la presente memoria que consta de cuatro páginas mecanografiadas y dibujos adjuntos.

Madrid, 14 de diciembre de 1961

ALFONSO UNGRIA

*Alfonso Ungria*

5



90411

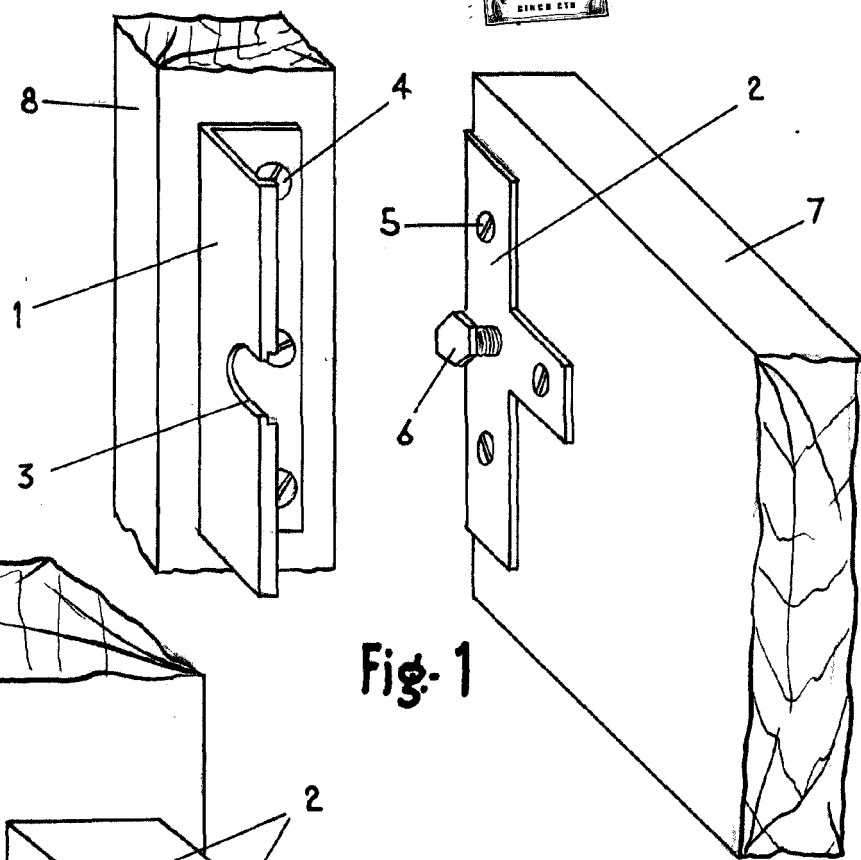

Fig-1

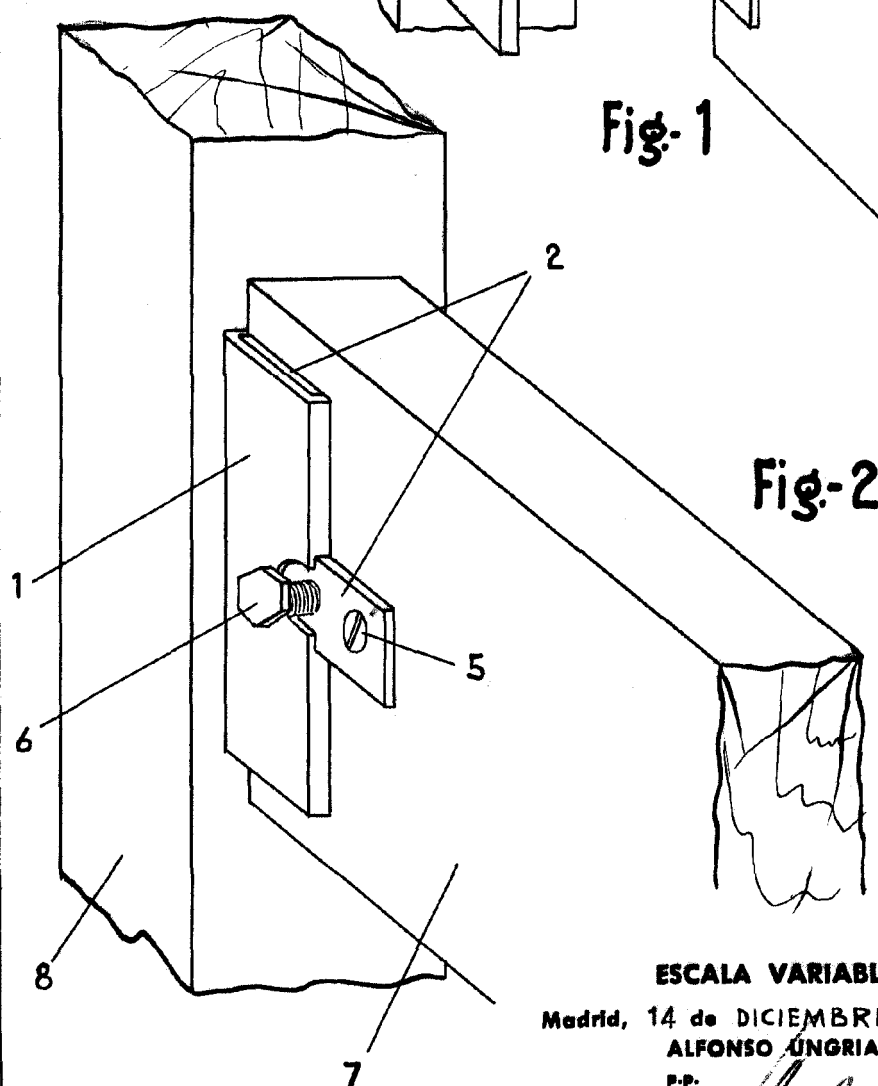

Fig-2

ESCALA VARIABLE

Madrid, 14 de DICIEMBRE de 1961

ALFONSO UNGRIA

P.P.