

90393

90393



90393

MEMORIA DESCRIPTIVA

Correspondiente al registro de Modelo de Utilidad que, por veinte años, se solicita para España y sus Colonias, a favor de Don Jaime TORRENTS OLLE, de nacionalidad española, residente en Barcelona, calle de Valencia, nº 661-663 - - - - -

5.

p o r

"NUEVO ESTUCHE PARA OBJETOS DE ESCRITORIO"

El presente Modelo de Utilidad tiene por objeto un estuche para objetos de escritorio cuya novedad viene determinada, además de su forma singular, por contener un caleidoscopio en el que los tres espejos del mismo quedan definidos por la superficie interna bruñida de un prisma tubular que ocupa longitudinalmente el interior del estuche y que, a la vez, divide a éste en dos compartimentos distintos.

10.

15.

Aunque los detalles de fabricación, así como los acabados, materiales empleados, tamaño y proporciones del estuche



DTG 1961

-90393

pueden ser muy variables, es oportuno exponer la descripción de una forma preferida de realización que, sin carácter limitativo, se indica a continuación refiriéndolo a una hoja de dibujos que se acompaña y en los que:

5. La figura 1, muestra una vista en perspectiva del nuevo estuche, en posición abierta.

La figura 2, indica un corte transversal del mismo estuche, en posición cerrada.

10. La figura 3, es un detalle seccionado de uno de los extremos del estuche, en el que se refleja una de las disposiciones del cuerpo giratorio en cuyo interior se contienen varios fragmentos de forma irregular cuyas imágenes, multiplicadas simétricamente, forman figuras que varían cada vez que se mueve dicho cuerpo y se mira por el orificio del extremo opuesto del mismo estuche.

15. Según muestran dichas figuras, la realización representada como ejemplo, consiste en un estuche que es de sección sensiblemente ovalada y de longitud conveniente, fabricado preferiblemente con materiales resinoplásticos adecuados, que comprende el estuche propiamente dicho (1) y una tapa abatible (2) que se halla articulada al primero mediante unos pequeños tetones extremos (3) que se alojan en los respectivos orificios practicados en unas aletas (4) de la misma tapa (2), quedando parcialmente alojadas dichas aletas entre el paramento interno de las paredes extremas (5) y una patilla (6) que resulta paralela a aquél, completándose esta tapa con una faja en relieve (7) por uno de sus lados, que se aplica, a través de un engatillado de su reborde (8), al cierre del estuche.

20. El nombrado estuche (1), aparece dividido en dos com-



-90393

partimentos, separados por un elemento longitudinal (9) cuya sección transversal es la de un triángulo isósceles al quedar unido por sus bordes extremos al fondo del mismo estuche, siendo dicho elemento tubular y presentando sus superficies internas, como las del lado del fondo del estuche coincidente con ellas, un ruido que les transmite una cualidad análoga a la de sendos espejos unidos a las mismas, quedando axialmente alineado este prisma tubular, con un orificio (10) practicado en el lado extremo(5') del estuche, y con un cuerpo giratorio (11) que ocupa el lado opuesto (5).

Este cuerpo giratorio está formado por un casquillo (11), de periferia parcialmente moleteada, uno de cuyos lados queda cerrado por un disco laminar translúcido (12), mientras que el lado opuesto lo es mediante una lámina transparente (13), quedando contenidos entre ambas láminas una cantidad conveniente de fragmentos de piedras o análogos (13'), de distintos colores, que, en el curso de las rotaciones del cuerpo, adquieren múltiples posiciones y forman diversas combinaciones, a cuya variedad y abundancia cooperan una pluralidad de aletas radiales (14) que sobresalen de la periferia interna del propio casquillo (11), siendo visibles las imágenes formadas por dichas combinaciones, multiplicadas simétricamente por las superficies reflectantes internas del prisma (9), desde el orificio (10) practicado en el lado opuesto (5') del mismo estuche.

A los efectos propuestos, el casquillo (11) figura incorporado debidamente a uno de los lados extremos del estuche, tanto en su parte interna como externa, y en una garganta (15) intermedia o extrema del mismo queda introducido holgadamente el correspondiente borde anular de su elemento sus-



90393

tentante que forma parte del conjunto del estuche el cual, presentando cuidadosos acabados y unas proporciones armónicas, ofrece un particular atractivo, especialmente en el ámbito infantil.

5. La descripción expuesta se refiere únicamente a una forma preferida de realización del estuche objeto de este Modelo y, en general, se sobreentiende que serán variables cuantos detalles de construcción y acabado, no alteren, cambien o modifiquen la esencia de la invención.

10.

N O T A

Descrito el objeto y utilidad de la invención, lo que se declara como no divulgado ni practicado en España, comprende las siguientes reivindicaciones:

15. 1ª.- Nuevo estuche para objetos de escritorio, formado por la disposición de dos partes cóncavo-convexas abatibles, mutuamente articuladas, de las que una de ellas se establece como tapa y la restante como cuerpo del estuche, caracterizado por hallarse éste dividido longitudinalmente en dos compartimentos distintos mediante un prisma tubular que queda axialmente alineado con un orificio practicado en una de las tapetas extremas del estuche, y con un casquillo giratorio caleidoscópico en el opuesto, resultando éste visible desde el orificio situado en la tapeta opuesta del estuche, así como sus fragmentos que forman imágenes multiplicadas simétricamente por las superficies bruñidas interiores del prisma tubular.

25.

2ª.- Nuevo estuche para objetos de escritorio, según la primera reivindicación, en el que presenta unido a uno de sus extremos, un cuerpo giratorio que forma parte del mismo



1961

-90393

estuche y que se mueve digitalmente para alterar la posición de los fragmentos de materias sólidas de distintos colores contenidos en su interior, cooperando a una mayor abundancia de las combinaciones formadas por dichos fragmentos, unas aletas que, en sentido radial, sobresalen de la periferia interna del mismo cuerpo giratorio y cuya longitud queda limitada entre dos láminas discoidales de las que una de ellas es translúcida y la restante transparente, quedando encerrados entre ambas los aludidos fragmentos sólidos.

5.

3a.- NUEVO ESTUCHE PARA OBJETOS DE ESCRITORIO.

Según se describe y reivindica en la presente Memoria descriptiva, que consta de cinco hojas foliadas y escritas por una sola cara y acompañada de una hoja de dibujos.

Madrid, a 18 de Diciembre de mil novecientos sesenta y uno.

P.A.,
 Antonio Ariza
 p. p. *Antonio Ariza*



Fig. 1

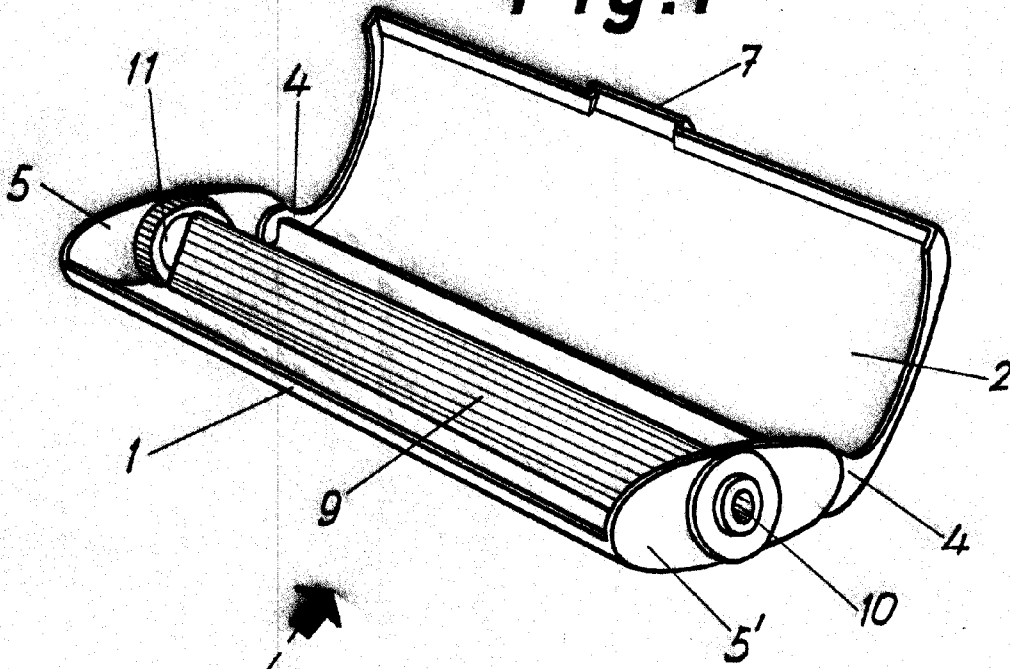

Fig. 2

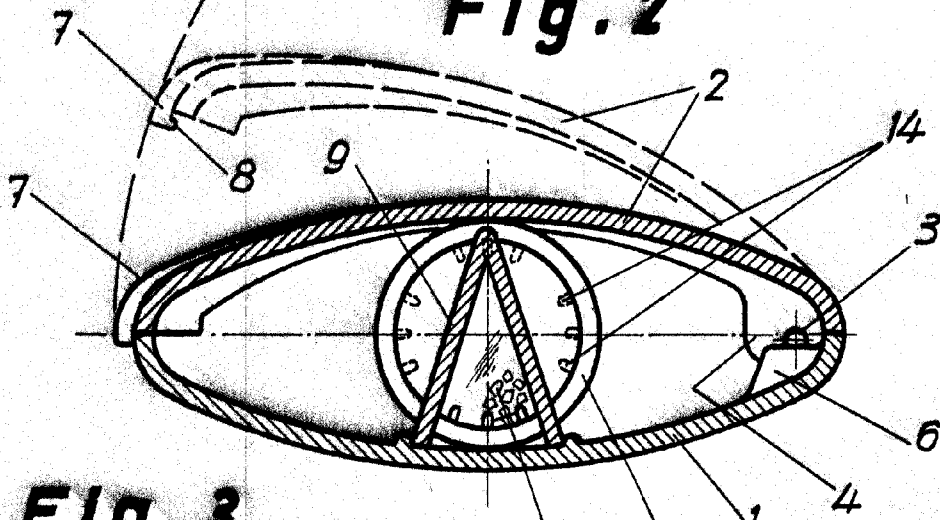
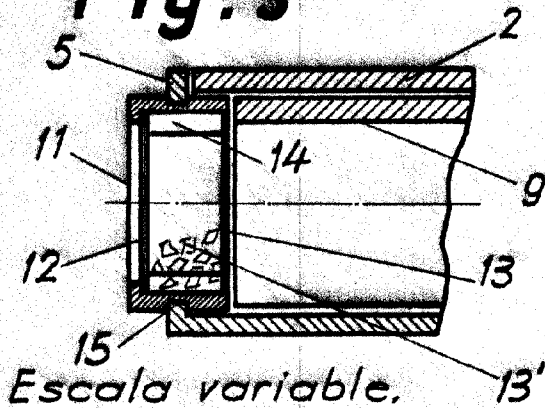

Fig. 3



Madrid, 18 Diciembre 1961

p. a. *Travels*