

90384



MEMORIA DESCRIPTIVA

que se acompaña a la solicitud de

UN MODELO DE UTILIDAD

a favor de D. Manuel CORONIL Aragón, de nacionalidad española, residente en UBRIQUE (Cádiz), Auditor Bohorquez, nº 19,

por:

" PITILLERA PERFECCIONADA "

=====
Corresponde la presente Memoria, de acuerdo con su enunciado, a la descripción de una nueva pitillera que aporta positivas ventajas de índole práctica.

5 Muchos cigarrillos pierden parte de su tabaco o, simplemente, se estropean por no ir convenientemente empaquetados, o por ser las cajas de cigarrillos demasiado frágiles.

Esta nueva pitillera los conserva en perfecto estado, presentando la novedad con respecto a lo conoci-



10 do en la materia de que al abrir la pitillera un mecanismo apropiado hace subir a los cigarrillos, facilitando en extremo la extracción de uno o varios de ellos.

La disposición interna de la pitillera que se preconiza es de gran sencillez, por lo que puede ponerse a la venta a un precio nada elevado y presentarse, además, de acuerdo con una extensa gama de colores, puesto que el material que la constituye es sólido, resistente, bastante rígido aunque de fácil doblado, tal como la piel o imitaciones plásticas, siendo el enunciado de dichos materiales únicamente ilustrativo, más no privativo.

En esencia, la nueva pitillera es un cuerpo con conformación de caja en la que ajusta el paquete de cigarrillos, siendo la cara posterior más alargada para hacer de tapa, y llevando dicha tapa solidaria una pieza en cuyos dos extremos se articula otra pieza en forma de U, rec-
25 ta que es la que asciende al paquete de cigarrillos.

Para mejor comprensión del conjunto se hará a continuación una descripción de la nueva pitillera con referencia a los dibujos que se acompañan en los que se representa, sencilla y esquemáticamente, y solo a título de ejemplo, no limitativo, una forma de realización susceptible de cuantas modificaciones no alteren la esencia-
30 lidad del objeto descrito.

En dichos dibujos:

35 La fig. 1ª, corresponde a una perspectiva de la nueva pitillera cerrada.

La fig. 2ª, representa la misma perspectiva de la pitillera parcialmente abierta, y

40 La fig. 3ª, es otra perspectiva igual de la pitillera en la que se ha supuesto transparente la cubierta que está a modo de caja.



De acuerdo con el ejemplo de realización ilustrado, la nueva pitillera comprende un cuerpo en forma de caja (1) dentro del cual ajusta el paquete de cigarrillos, teniendo la cara posterior prolongada hacia arriba para doblarse hacia adelante y sobreponerse en una pequeña superficie a la cara anterior para hacer de tapa (2) de la caja (1).

Las caras laterales de la caja tiene, en su extremo superior, una forma curvada sobre la que se adapta (2), presentando en su parte media una escotadura en forma de U (3) en la que ajustan respectivamente las arandelas (4).

Cubre la tapa (2) una pieza rectangular (5) que se prolonga lateralmente por dos piezas (6) que le son perpendiculares, en forma de L curvada, y que presentan un orificio en su extremo. Por dicho orificio pasa el tornillo (7) que articula las extremidades (6) a una pieza en forma de U rectangular (8). Entre la cabeza del tornillo (7) y la pieza (8) va encajada la arandela (4) de la que se ha hablado.

Al abrir la tapa retroceden las extremidades (6) girando alrededor de (7) y haciendo ascender a la pieza (8) y, por lo tanto, al paquete de cigarrillos. Al cerrar la tapa se realiza la operación inversa, descendiendo el paquete con la pieza (8).

La forma, materiales y dimensiones pueden ser variables y, en general, cuanto sea accesorio y secundario, siempre que ello no suponga una alteración fundamental para las características esenciales del modelo propuesto.



Los términos en que queda redactada esta Memoria son ciertos y fiel reflejo del objeto descrito, debiéndose tomar con carácter amplio y nunca en forma limitativa.

75

N O T A

El MODELO DE UTILIDAD que se solicita recaerá sobre las particularidades características de las siguientes reivindicaciones:

80 1ª.- Pitillera perfeccionada, constituida por una caja paralelepípedica abierta por una de sus caras menores, caracterizada por presentar la cara mayor, constituida en posterior, una prolongación de su superficie por la zona de la abertura, cuya prolongación es flexible, de tal forma que puede quedar conformada sobre la
85 abertura adaptándose a cierta curvatura que presentan los flancos de aquella, en cuya zona la parte abatible presenta dos pequeñas orejas en las que se articulan sendas bielas que determinan el ascenso o descenso, acompañando los movimientos de la parte flexible, de un perfil
90 en U introducido y deslizante en la pitillera, adaptado a su interior y constituyendo un fondo desplazable que eleva el contenido de la misma pitillera al ser abierta la mencionada tapa flexible.



2ª.- "PITILLERA PERFECCIONADA".

· Todo según queda expuesto en la precedente Memoria que consta de cinco hojas foliadas y mecanografiadas por una sola cara y hoja de dibujos que a la misma se acompaña.

Madrid, 13 de Diciembre de 1961

P.A.

Modesto P. de

J. J. J. J.

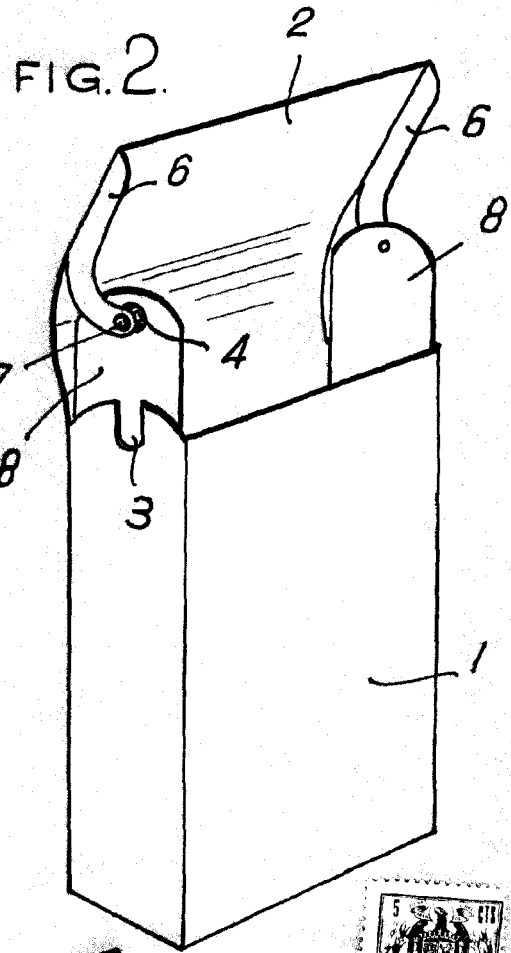
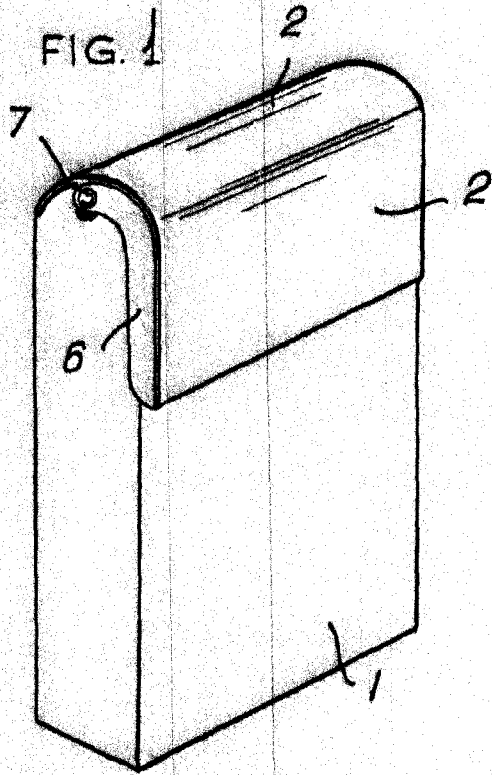
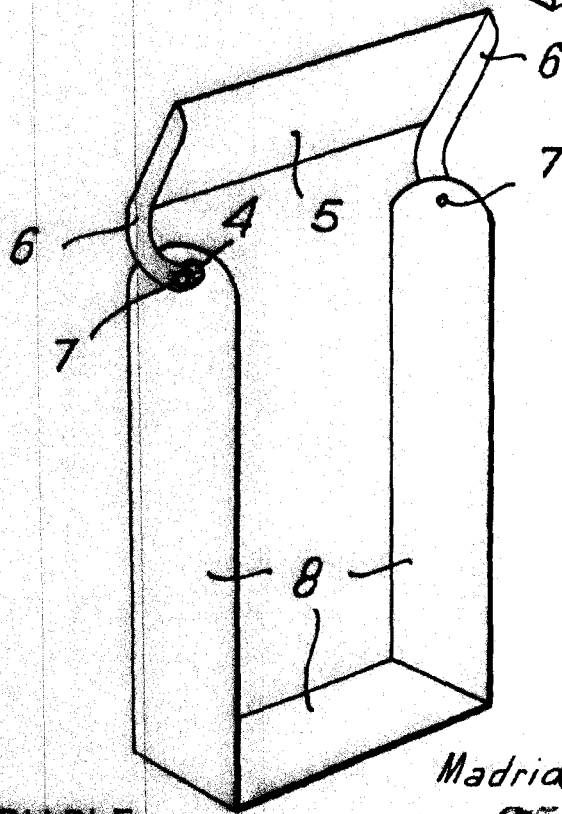

FIG. 3.



ESCALA VARIABLE.

Madrid *Manuel Coronil Aragon* 1904
Modesto de Pina