

90349 -



90349

MODELO DE UTILIDAD
POR VEINTE AÑOS
EN ESPAÑA

solicitado a favor de D^a Josefina Posadas Escalona, de nacionalidad española, domiciliada en Valencia, calle de Calvo Sotelo nº 9,

p o r

==;= ==;= ==;= ==;= ==;= "NUEVO JUGUETE" ==;= ==;= ==;= ==;= ==;=

MEMORIA DESCRIPTIVA
=====

En la presente memoria descriptiva, presentamos a su registro acompañada de los adjuntos dibujos, un nuevo juguete, que debido a su novedad en España, lo consideramos con fundamento suficiente para serle otorgado a su titular el privilegio de exclusividad referente a su fabricación y venta en España.

Este juguete, se fabricará preferentemente en plástico soplado, siendo de gran tamaño, y presentando en su base dos depresiones unidas por una central mas



10 profunda hasta unirse en la cubierta del juguete, que-
dando ésta parte considerablemente reforzada a fin de que
el niño que se sienta en su parte superior, tenga un asien-
to resistente a su peso.

15 La depresión de la parte anterior, contendrá
un rodillo montado en un soporte en forma de horquilla
con su eje giratorio, presentando el eje del rodillo una
prolongación lateral con el extremo acodado en forma de
brazo que asoma por la parte lateral, para su dirección,
y la depresión posterior, tendrá situado en su interior,
20 un rodillo de mayor extensión y fijo por sus extremos
a unos soportes mediante su eje.

Al objeto de facilitar la comprensión respecto
a las particularidades y funcionamiento del nuevo juegue-
te, que puede representar una canoa o similar y presen-
tando además el atractivo que durante la época estival
se podrá utilizar asimismo sobre el agua sobre la que
flotará por estar herméticamente cerrado y con una exten-
sa cámara de aire en su interior, hemos creído convenien-
te acompañar una hoja de dibujos, en la cual, a título
25 de ejemplo, hemos representado un caso de realización -
práctica, bien entendido, que los dibujos en cuestión han
de ser observados con amplio criterio y sin carácter li-
mitativo alguno.

30 En la hoja de dibujos adjunta, la figura 1, es
una vista en perspectiva del juguete por su cara de asien-
to en el suelo, siendo la figura 2, una sección A-B de
la figura 1, y la figura 3 y última, representa una sec-
ción C-D de la figura 1.

Entrando en la descripción de las distintas



40 partes de que se compone el juguete que presentamos a su
registro, hemos señalado con llamadas sus partes que des-
cribimos a continuación, a fin de que sea mas cómoda su
localización, y así vemos que -1- es el cuerpo del jue-
te que en su parte inferior presenta la depresión -2-,
45 en la que se ha montado la horquilla -3-, fijada por su
centro por la varilla -4-, permitiendole un movimiento
giratorio, quedando fijado entre los laterales de la hor-
quilla -3-, un rodillo -5-, cuyo eje -6- tendrá una pro-
longación por uno de los lados -7- finalizada en un bra-
50 zo acodado -8- desde el que se maniobrará hasta conse-
guir la dirección deseada.

La depresión -9- situada en la parte posterior,
contendrá los soportes -10-, fijados al fondo del cuerpo
del juguete mediante los remaches -11-, habiendose situa-
55 do entre los soportes -10-, un rodillo -12- de gran ta-
maño por su eje -13- con libertad de rotación,

Entre las depresiones -2- y -9-, hay una de-
presión -14- mas profunda que se une con la cara superior
del juguete, reforzando considerable esta parte que se
60 utilizará para apoyarse o sentarse el que lo maneja.

Suficientemente descrito este nuevo juguete,
solo nos resta indicar que sus distintas partes podrán
ser fabricadas en variedad de materiales, tamaños y for-
mas, con la posibilidad de introducir en su constitución
65 cuantas variaciones de detalle se consideren oportunas,
siempre y cuando éstas, no sean capaces de alterar su
esencialidad puesta de manifiesto en la siguiente

N O T A

=====

En el presente Modelo de Utilidad, se reivindi-



70

can como no conocidos ni practicados en España, los siguientes puntos:

75

1º.- Nuevo juguete, caracterizado porque está compuesto por un gran cuerpo hueco que en su parte inferior presenta dos depresiones en su centro, unidas por otra depresión mas profunda, cuya pared se une con la pared de la parte superior del juguete reforzándola considerablemente, presentando una de las depresiones citadas en primer lugar, en la parte anterior y la otra hacia la parte posterior, llevando montadas en dichas depresiones, dos rodillos giratorios sobre su correspondiente eje dispuesto en los apropiados soportes fijos en el cuerpo del juguete.

80

85

2º.- Nuevo juguete, caracterizado porque el soporte del rodillo situado en la parte anterior, está compuesto por una horquilla con un eje giratorio, estando el eje del rodillo, prolongado lateralmente acodándose para formar un brazo que asome por la parte lateral y en sentido hacia arriba para su dirección. Y

90

3º.- "NUEVO JUGUETE", de conformidad en un todo en lo esencial y fines industriales a lo descrito en la precedente memoria descriptiva y gráficamente representado en los adjuntos planos para su mejor comprensión.

Esta memoria consta de CUATRO hojas escritas o mecanografiadas por una sola cara a doble espacio en 92 líneas.

Valencia, 1 de diciembre de 1961
Por autorización de la interesada.

JOSE LOPEZ
P. P.

90349



Fig. 1

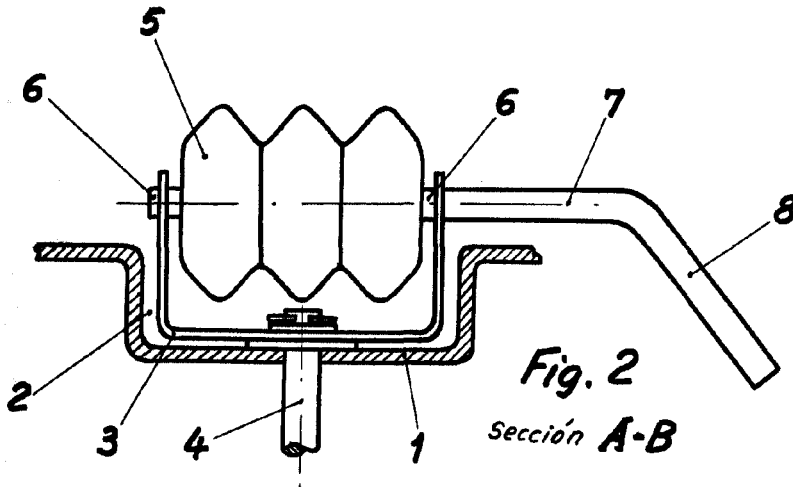
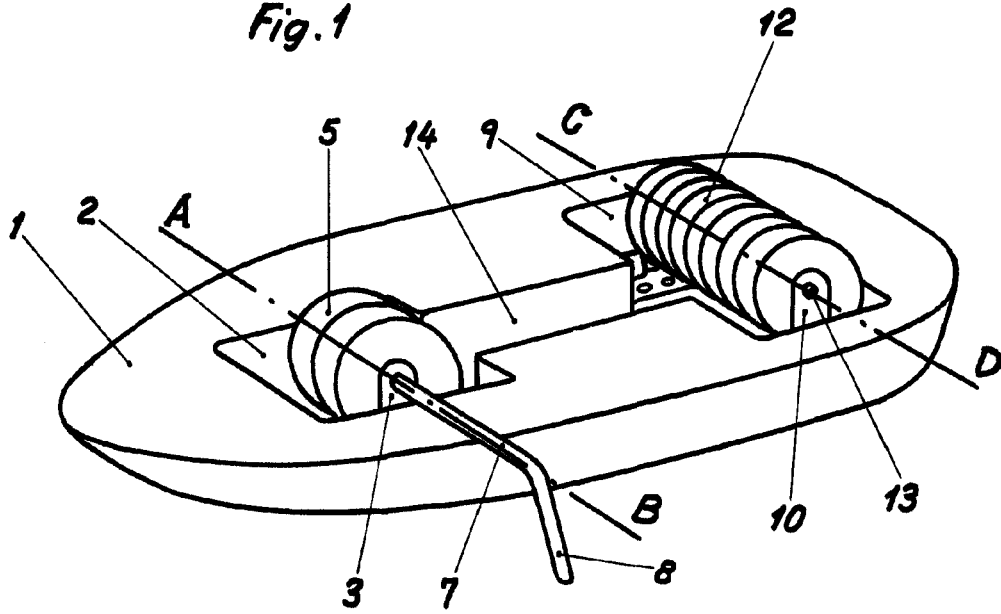

Fig. 2

Sección A-B

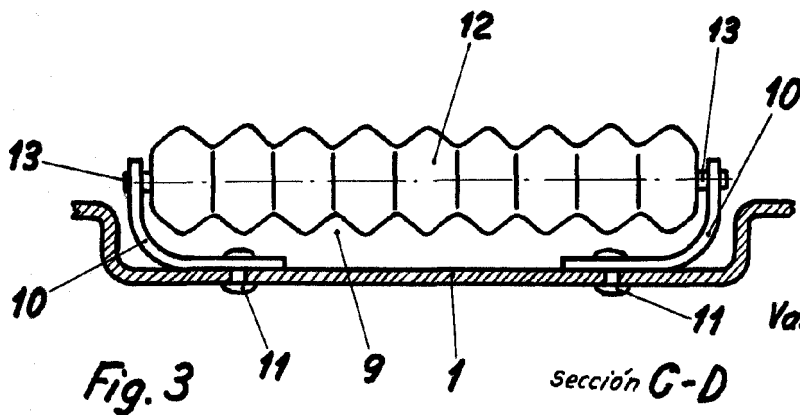

Fig. 3

Sección C-D

Escala variable
Valencia, Diciembre 1961
P.A.