

90311

M O D E L O
D E
U T I L I D A D

por "UN TAPON CON DOBLE BOQUILLA COMBINABLE", a favor de INVESTIGACIONES DROGAS Y APLICACIONES S.A., con residencia en BARCELONA, c/ Tuset, 8 y 10.

= . =

MEMORIA DESCRIPTIVA

El presente modelo de utilidad se refiere a un tapón con doble boquilla combinable.

5. En el tapón se ha previsto un casquillo de contorno estriado, con rosca interior dotado en su parte superior de dos boquillas, una achaflanada dispuesta para rociado oblicuo y otra con perforación axial para salida normal del líquido.

10. El casquillo presenta un apéndice radial laminar que lleva en su extremo una tapa circular con faldón en cuyo fondo hay dos elementos cilindricos huecos operativa-

90311

7 DI



mente dispuestos para alojar las boquillas del casquillo constituyendo una segunda tapa hermetica debido a que los citados elementos presentan respectivamente un chaflan y un núcleo que obturan a las boquillas correspondientes.

5.

En el modelo se perfora una de las dos boquillas, según convenga pero nunca las dos, quedando por lo tanto una ciega, presentando el modelo la ventaja de que en un mismo tapón pueden obtenerse dos realizaciones distintas.

10.

Con el fin de facilitar la explicación, se acompaña a la presente memoria descriptiva de una lámina de dibujos en la que se ha representado un caso de realización que se cita a título de ejemplo.

En el dibujo:

15.

La figura 1, representa una vista en perspectiva del modelo.

La figura 2, es una sección lateral del mismo.

Haciendo referencia a los dibujos, se aprecia un tapón formado por un casquillo -1- y una tapa circular -2- unida al anterior por medio de un apéndice laminar -3- flexible.

20.

El casquillo -1- presenta una rosca -4- interior y un estriado vertical -5- exterior. En el plano superior del casquillo -1- hay dos boquillas -6- y -7-, una de ellas presentando un chaflán -8- con ranura +9- y la otra un orificio -10-, para salida del líquido, pero estando o bien ranura

25.

u orificio cegado, obteniendose para cada caso una realización distinta.

30.

La tapa -2- dotada de faldón -11- en cuyo fondo hay dos elementos cilindricos -12- y -13-, huecos, que al cerrar la tapa obturan herméticamente las boquillas -6- y -7- mediante el chaflán -14- y el núcleo -15-.

90311

27 DIC



5. El modelo dentro de su esencialidad puede ser llevado a la práctica en otras formas de realización que difieran en detalle de la indicada a título de ejemplo en la descripción. Podrá, pues, construirse en cualquier forma y tamaño, con los materiales mas adecuados por quedar todo ello comprendido en el espíritu de las reivindicaciones.

= . =

10.

N O T A

Describe el objeto y utilidad de la presente invención lo que se declara como no divulgado ni practicado en España, comprende las siguientes reivindicaciones.

15.

1. Un tapón con doble boquilla combinable, caracterizado esencialmente por estar constituido por un casquillo de contorno estriado, rescado interiormente y cerrado por su parte superior según un plano horizontal en el cual hay dos boquillas, una que presenta un chaflán con ranura para rociado oblicuo y otra con perforación axial para salida normal del líquido, estando vinculado el casquillo mediante apéndice laminar a una tapa circular con faldón, en el interior de la cual hay dos elementos cilindricos huecos operativamente dispuestos para que al cerrar la tapa encajen en ellos las boquillas, quedando hermeticamente obturadas, debido a un chaflán y núcleo que llevan respectivamente los cilindros.

20.

25.

30.

2. Un tapón con doble boquilla combinable, según anterior reivindicación, en el cual en el moldeo se perfora según convenga, una u otra boquilla, dejando la otra ciega,

90311

7 DIC



obteniendose dos realizaciones distintas en un mismo tapón.

3. Un tapón con doble bequilla combinable.

Según se describe y reivindica en la presente memoria descriptiva que consta de cuatro páginas foliadas y escritas a máquina por una sola de sus caras, acompañada de una lámina de dibujos.

5.

Madrid, - 7 DIC. 1961

INVESTIGACIONES DROGAS Y APLICACIONES, S.A.

p. a.

JAIME ISERN MIRALLES
P. P.



Fig. 1

90311 e701

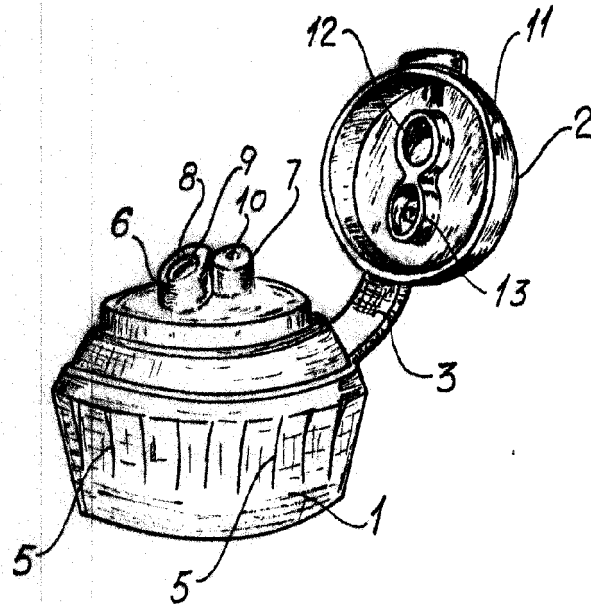
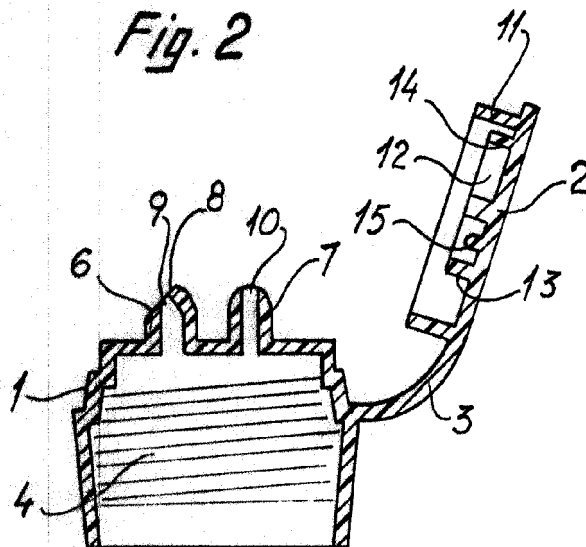

Fig. 2



Madrid, - 7 DIC. 1961
Jaime Isern

p.p.