

90257-



-5 D

90257

MEMORIA DESCRIPTIVA.

MODELO DE UTILIDAD.

PAIS : ESPAÑA.

DURACION : 20 AÑOS.

OBJETO : «UN SERVILLETERO CON MOTIVOS
«PUBLICITARIOS».

A nombre de : DON JOSE SANTATECLA FERNANDEZ.

Residente en : GANDIA (Valencia), San José de Calasanz, 1.

Nacionalidad : ESPAÑOLA.

(M. U. 1.327, A-R).

90257

- 5 D



En todos los establecimientos públicos de bebidas y comidas, se emplean servilleteiros, para contener servilletas de papel, siendo éstos de diferentes formas y con distintos usos, y la presente Memoria se refiere como su enunciado indica a un nuevo servilleteiro, de características especiales, que, además de contener un motivo publicitario de aspecto exterior llamativo, tiene la cualidad de poder asumir al tiempo diversas acepciones, como las de palillero y envase para contener pajas para sorber líquidos.

En esencia está constituido por un platillo, en el que existe un vástago central, perpendicular al mismo, hueco, y sobre el cual se coloca un cuerpo en forma de botella, en el cual se ha previsto una ranura longitudinal en uno de sus laterales, a fin de extraer por ella las servilletas intruducidas en el interior de la botella, y plegadas de forma que la extracción de una de ellas lleve consigo el arrastre de la siguiente para que su borde quede en el exterior de la ranura.

Un tapón hueco colocado sobre la misma y apoyado en el extremo del vástago interior, permite utilizarlo como palillero, y quitado el tapón, el mismo vástago sirve como alojamiento a pajas de sorber líquidos.

Por el aludido objeto se solicita el correspondiente privilegio de Modelo de Utilidad conforme y al amparo del vigente Estatuto sobre Propiedad Industrial, a fin de garantizar a favor del recurrente el derecho a la explotación exclusiva del mismo en toda España.



A continuación se hará una detallada descripción del servilletero que se cita, con referencia a los planos que se acompañan, en los que se representa a simple título de ejemplo, no limitativo una forma preferente de realización susceptible de todas aquellas variaciones de detalle que no supongan una alteración fundamental de las características esenciales del mismo.

En dichos dibujos se ilustra:

En la figura 1, vista exterior del servilletero.

En la figura 2, sección longitudinal del mismo.

35.- Según el ejemplo de ejecución representado, el servilletero que se preconiza, está constituido por un platillo 1 en el que en su centro, mediante un tornillo 2 se fija perpendicularmente un vástago hueco 3.

40.- El fondo del platillo 1 está provisto de un rebaje 4 en el que se encaja la base 5 de un cuerpo 6 en forma de botella, según las características especiales de la bebida que haya de ser objeto del motivo de publicidad, quedando esta botella, fija por acoplarse su cuello al extremo superior del vástago central 3.

45.- En la citada botella 6, se ha previsto una ranura longitudinal 7, a fin de que por ella asome el borde de una de las servilletas introducidas en su interior, y debidamente plegadas de forma que la extracción de la primera, arrastra la siguiente, dejando su borde asomando por dicha ranura 7.

50.- En el extremo superior del vástago 3, se ha previsto un tapón hueco 8 cerrado por su base, para que apoyados en él puedan quedar unos palillos introducidos en el mismo, cumpliendo la misión dicho de tapón de palillero.

55.- La extracción del tapón 8, deja abierto el extremo superior del vástago 3, y por tanto, debido a su longitud, adecuado como alojamiento para la introducción en él de pajas para



7
sorber líquidos.

La botella 6, podrá ser de la forma y características adecuadas al motivo publicitario, resultando una copia y reproducción exacta de las utilizadas por el artículo que se trate.

60.- La reposición de servilletas cuando se agoten, se efectúa de forma sencilla, ya que basta levantar la botella y volver a llenarla, procediendo a su encaje sobre el platillo l posteriormente para volver a dejar el conjunto en disposición de ser utilizado.

65.- La forma, materiales y dimensiones, podrán ser variables y en general cuanto sea accesorio y secundario, siempre que no altera, cambie o modifique la esencialidad del objeto que se describe.

REIVINDICACIONES.

70.- 1ª.- Un servilletero con motivos publicitarios, caracterizado por estar constituido por un platillo, en el que se fija en su centro, perpendicularmente al mismo, un vástago hueco, y sobre él un cuerpo asimismo hueco, en forma de botella de forma y características adecuadas al producto que haya de anunciarse, do-

75.- tada de una ranura longitudinal para la extracción de las servilletas que debidamente plegadas se introducen en su interior.

2ª.- Un servilletero con motivos publicitarios, según reivindicación primera, caracterizado por haberse previsto un tapón sobre el extremo superior del vástago central, a fin de formar

80.- en la boca de la botella un alojamiento para palillos, y mediante la extracción del mismo, utilizar el vástago hueco como alojamiento para pajas de sorber líquidos.

3ª.- "UN SERVILLETTERO CON MOTIVOS PUBLICITARIOS".

Madrid, - 5 DIC. 1961

JOSE SANTIESTEVA FERNANDEZ.

90257



-5 DÍG.

FIG. 1

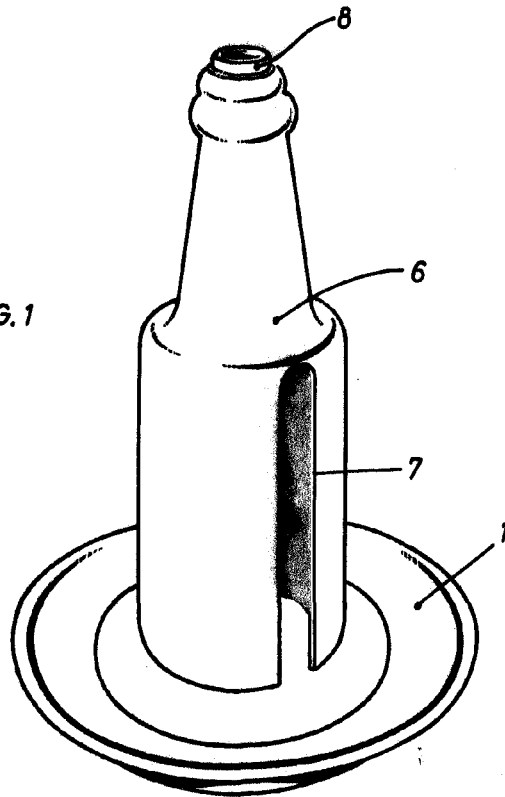
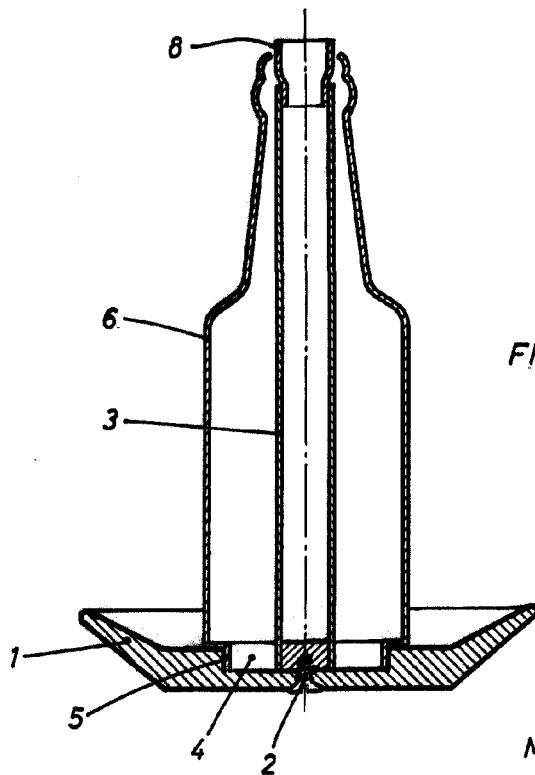

FIG. 2



MADRID, 5 DÍG. 1964
P.A.

ESCALA VARIABLE.