



30 NO

90178

**M O D E L O
D E
U T I L I D A D**

por "ESCALERA -DESCANSILLO SUPLETORIO PARA ESCALERAS DE MANO",
a favor de D. JUAN PALOMA SUÑE", residente en Noucassa-Reixach,
c/ Barcelons, 15.

• • •

MEMORIA DESCRIPTIVA

El presente modelo de utilidad se refiere a una esca-
lera-descansillo supletorio para escaleras de mano.

5. En el modelo se ha previsto unrellano supletorio
constituído por dos gualders paralelas a escuadra que soportan
un tablero, formando el conjunto una pequeña plataforma, esta
para ser colgada de uno de los peldaños de la escalera por un
doblado en U que presentan los extremos de las gualders, y
quedando retenida por el peldaño inmediato inferior debido a
la fuerza de gravedad, siendo esta retención mas segura cuanto
10. mayor sea el peso que descanse sobre el tablero, ya que la pre-



sión contra el travesaño será mayor. Por dicho motivo la altura de la gualdora será igual a la separación entre peldaños de una escalera de mano corriente.

5. Con el presente modelo, el usuario dispone de un amplio espacio para apoyo de los pies, en lugar del exceso que le proporcionaba el travesaño redondo que constituye el peldaño de las escaleras de mano, utilizadas tan corrientemente en obras o trabajos similares, y en las que tanto abundan los accidentes por dicha causa.
10. Con el fin de facilitar la explicación se acompaña a la presente memoria descriptiva de una lámina de dibujos en la que se ha representado un caso de realización que se cita a título de ejemplo.
- En el dibujo:
15. La figura 1, es una vista seccionada del modelo acoplado a una escalera en la que se aprecia su colocación y apoyo.
- La figura 2, es una vista en perspectiva del modelo.
- Haciendo referencia al dibujo, se aprecian dos gualdoras en U -1-, a escuadra y paralelas unidas por un travesaño -2-, las cuales soportan un tablero -3- que constituye el apoyo de los pies. Los lados a escuadra de las gualdoras -1- están unidos por un tornapuntas -4- y sus extremos superiores doblados según -5- para constituir un asidero. El modelo se suspende del travesaño -6-, según figura 1, y queda retenido por el inmediato inferior -7- debido a la fuerza de gravedad.
20. El modelo dentro de su esencialidad puede ser llevado a la práctica en otras formas de realización que difieran en detalle de la indicada a título de ejemplo en la descripción. Podrá
25. más, construirse en cualquier forma y tamaño, con los materiales
- 30.

90178

30 NOV



más adecuados por quedar todo ello comprendido en el espíritu de las reivindicaciones.

. . .

NOTA

10.

Describe el objeto y utilidad de la presente invención, lo que se considera como no divulgado ni practicado en España, comprende las siguientes reivindicaciones:

15.

1. Escalera - descansillo supletorio para escaleras de mano, caracterizado esencialmente por estar constituido por dos gualdaras paralelas en U dobladas a escuadra y unidas entre sí por un travesaño, que soportan un tablero reposapiés, constituyendo sus extremos un asidero apto para colgar de un peldano de la escalera, quedando el conjunto retenido por el inmediato inferior.

20.

2. Escalera-descansillo supletorio para escaleras de mano.

25.

Según se describe y reivindica en la presente memoria descriptiva que consta de 3 páginas foliadas y escritas a máquina por una sola de sus caras, acompañadas de una lámina de dibujos.

Madrid,

30 NOV. 1961

D. JUAN PALOMA SUNE

P. e.

JAIME ISERN MIRALLES

R. P.

190178

30



Fig. 1

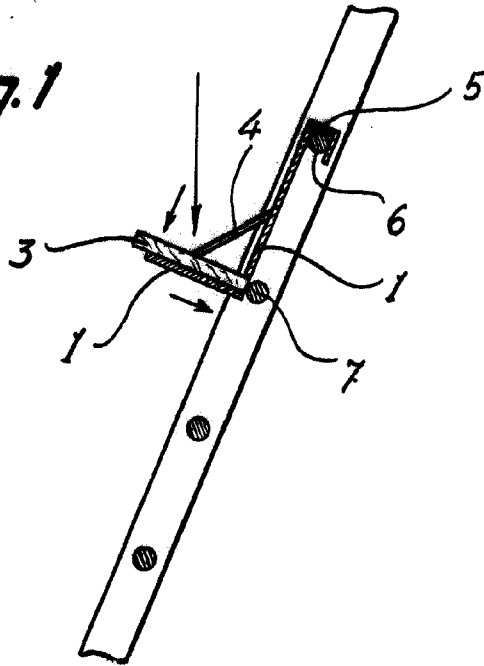
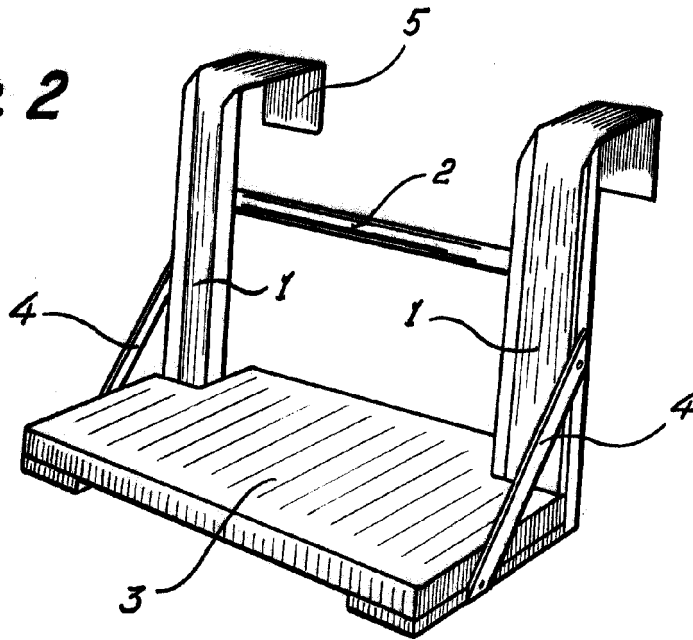

Fig. 2



Madrid, 30 NOV. 1961
Jaime Isern

p.p.