

MODELO DE UTILIDAD
=====

H. StG 1130.
=====

90162



Memoria Descriptiva

sobre:

" Resistencia eléctrica graduable sobre placa base
de cerámica".

=====

Solicitante:

STEATIT-MAGNESIA AKTIENGESELLSCHAFT, entidad alemana,
residente en Lauf (Pegnitz), Alemania,

=====

5. La innovación se refiere a resistencias de capas eléctricas regulables (resistencias Trimer o también potenciómetros de capa) especialmente a las clases de construcción previstas para su montaje en conexiones impresas. Se emplean tanto como elementos



90162

de regulación individual separados como también como elementos adicionales para el complemento regulador de resistencias fijas.

5. El montaje de muchos consumidores de energía en un espacio mínimo hace necesario que los materiales a utilizar sean ininflamables debido a los incrementos de la temperatura que se presenta durante el servicio así como también en el caso de un cortocircuito. Esta exigencia no se cumple en
10. algunos de los materiales hasta ahora utilizados para el cuerpo portador principal eléctricamente aislante de tales resistencias de capas, por ejemplo en el papel duro o en las masas prensadas de resina sintética. Otros materiales que ya se emplean, por
15. ejemplo, materiales compuestos de fibras de cristal y siliconas, si bién son ampliamente sólidos a la temperatura y difícilmente inflamables, resultan sin embargo más caros y costosos con respecto a la preparación de su superficie para la ulterior aplicación de la capa de resistencia.
- 20.

- De acuerdo con la presente invención el cuerpo portante aislante es un cuerpo cerámico calcinado. Este puede estar compuesto de porcelana, esteatita o similares; en casos de exigencias muy
25. elevadas a la carga eléctrica pueden emplearse óxidos de aluminio o berilio o también masas cerámicas que sean por lo menos igual de buenos conductores térmicos.

- El ejemplo del dibujo se refiere a una ejecución así llamada "sin eje" de una resistencia
30. de regulación de giro, tal y como se describe en la

30 N
- 3 90162



patente alemana DBP 1.036.986. Por lo tanto en el adjunto dibujo significan:

- Pieza 1 el cuerpo portador de material cerámico
5. Pieza 2 la vía de la resistencia, por ejemplo, de una capa de laca de carbón aplicada por rociado
- Pieza 3 un casquillo de asiento del eje sujetado en la pieza 1 por rebordeado
10. Pieza 4 el brazo deslizante
- Piezas 5,6 y 7, cada una, una brida de chapa, doblada cada vez al final
- Pieza 8 el órgano de contacto central eléctrico
15. Piezas 9 y 10 los órganos de contacto eléctricos para el principio resp. el final de la vía de resistencia 2
- Pieza 11 el brazo de tope para el brazo deslizante 4
20. Pieza 12 un anillo de chapa como base para el reborde de la pieza 3

25. Las piezas 4,5 6 y 7 están, como descrito en la patente mencionada, estampadas del mismo trozo de chapa y terminadas de formar mediante curvado.

Lo mismo vale para las piezas 8, 11 y 12. Las piezas 8, 9 y 10 están adaptadas en sus distancias entre sí a la trama de una conexión impresa.

30. La fabricación del cuerpo principal 1 de material cerámico asegura la inflamabilidad y per-



5. mite además una aplicación por rociado de la capa 2 sin un proceso de trabajo preparatorio. Al emplearse óxido de aluminio o de berilio para la pieza 1 se logra, debido a la buena conductibilidad térmica, adicionalmente una elevada sensibilidad de carga eléctrica de la correspondiente resistencia de regulación.

N O T A

10. Descrita suficientemente la naturaleza del invento, así como la manera de realizarlo en la práctica, debe hacerse constar que las disposiciones anteriormente indicadas son susceptibles de modificaciones de detalle en cuanto no alteren su principio fundamental. También se hace constar que el
15. invento se refiere a una solicitud de patente presentada en Alemania con fecha 23 de diciembre de 1960; nº St. 13043/21c 6m; acogiéndose, por lo tanto, a los beneficios que conceden los Convenios Internacionales en vigor y siendo lo que constituye
20. la esencia del referido invento y por lo que se solicita Modelo de Utilidad por 20 años en España: " RESISTENCIA ELECTRICA GRADUABLE SOBRE PLACA BASE DE CERAMICA"; caracterizándose por lo siguiente:

25. 1ª.- Resistencia eléctrica graduable sobre placa base de cerámica, en la que el cuerpo portador aislante es una placa de cerámica calcinada que se compone de óxido de aluminio o de berilio y también material cerámico, que sea igualmente buen aislante
30. térmico y eléctrico, caracterizada porque el material que forma la resistencia propiamente dicha,

7 5 90162 30 NOV.



esta situado según una corona circular, de casi 360°, cuyos extremos están en contacto eléctrico con las bornas de entrada y salida de la corriente eléctrica.

5. 2ª.- Resistencia, según lo especificado en las reivindicaciones anteriores, caracterizada por poseer un cursor, giratorio, cuyo extremo se desliza sobre la corona circular, cerrando el circuito por su parte central.

10. 3ª.- Resistencia, según lo especificado en las reivindicaciones anteriores, caracterizada por poseer un tope, que al final de la corona circular que forma la resistencia, impide el movimiento del cursor.

15. 4ª.- Resistencia eléctrica graduable sobre placa base de cerámica; tal y como queda sustancialmente descrito en la presente memoria e ilustrado en el adjunto dibujo.

Esta memoria consta de cinco hojas escritas a máquina por una sola cara.

Madrid, 30 NOV. 1954

STEATIT-MAGNEIA A.G.

J. GOMEZ ACEBO Y MODY

90162

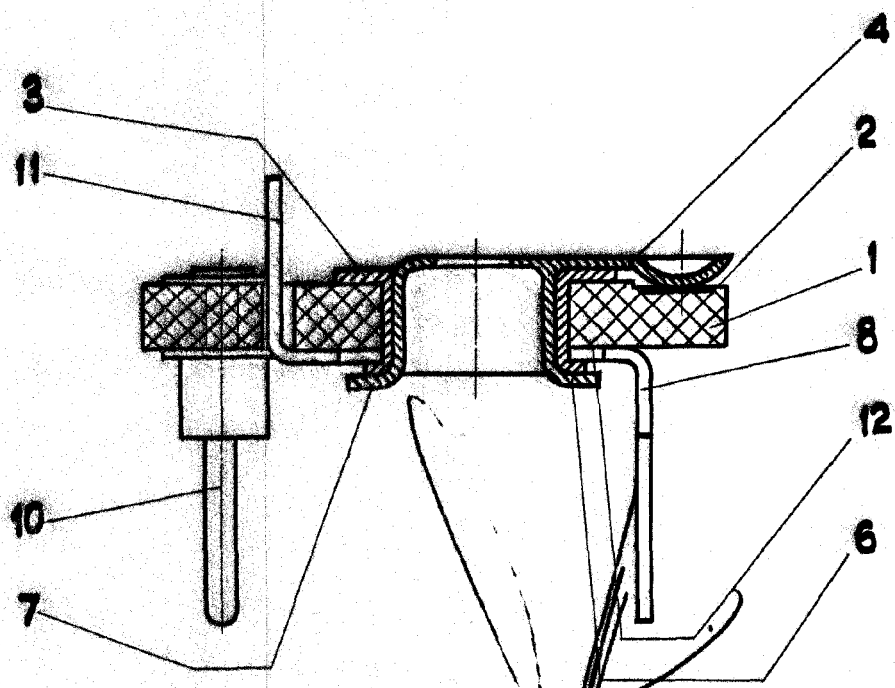
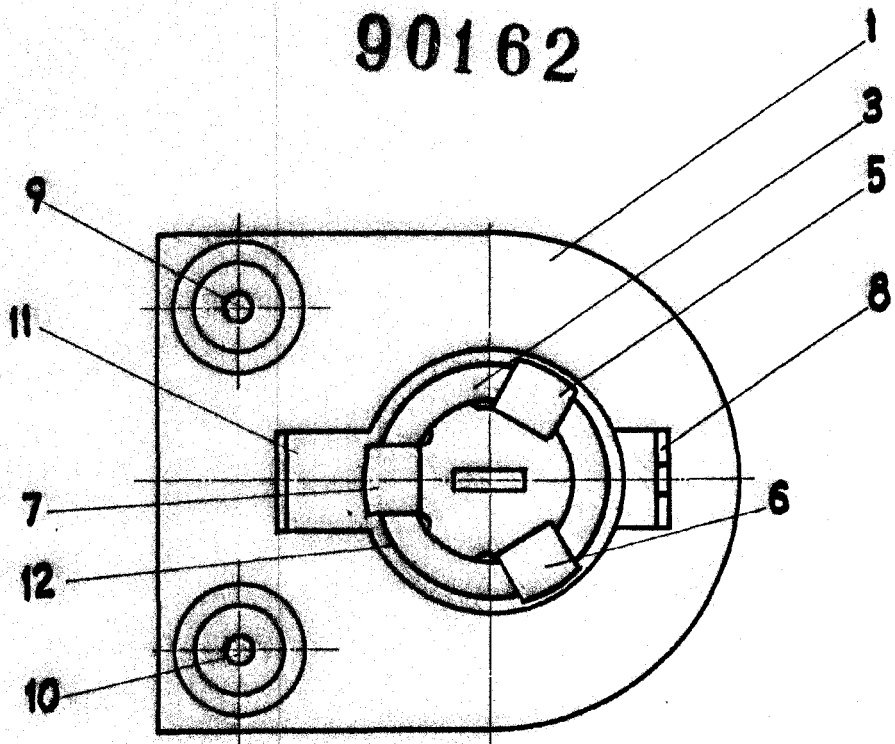
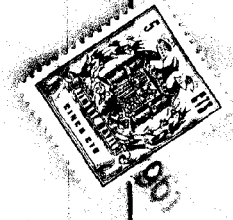

1961
MADRID DE 1961.
STENTIT-MAGNESIA
AKTIENGESELLSCHAFT
DISEÑADO POR EL MODELO

ESCALA VARIABLE.