



361

89970

MEMORIA DESCRIPTIVA
DE UNA PATENTE DE DERECHO DE UTILIDAD POR VEINTE AÑOS EN
ESPAÑA A FAVOR DE DON RAFAEL MARTI CEBOLLERO, DE NACIONAL-
LIDAD ESPAÑOLA, RESIDENTE EN BARCELONA, Julio Verne 15.

sobre:

NUEVO SODRETE-CLISTO INHIBIDOR DE PRODUCTOS.



5.- Con la presente solicitud se trata de proteger un nuevo soporte-cesto exhibidor de productos, el cual presenta características muy particulares, como principalmente la de ser plegable y reducirse al mínimo volumen, pudiéndose almacenar cómodamente hasta su uso por quedar convertido en un objeto plano.

10.- Además, dado el material en que va construido, en sus paredes y caras se puede imprimir cualquier tipo de propaganda del producto que se desea exponer, así como igualmente proporcionar una imitación de otra cosa real, figurando como si el soporte fuera un cesto de alambre, por ejemplo.

15.- Su construcción puede ser en infinidad de tamaños y proporciones, así como emplear materiales ligeros y fácilmente transformables, como por ejemplo el cartón ondulado, en todas sus características y fortalezas.

Para mejor comprensión de la descripción que sigue se adjuntan dibujos a los cuales se hará constante referencia a lo largo de la misma, siempre a título de ejemplo no limitativo.

20.- La Figura 1ª., es una vista del soporte una vez totalmente plegado.

La Figura 2ª., es una vista del soporte medio desplegado, visto superiormente, y

25.- La Figura 3ª., es una vista en perspectiva del soporte una vez adquirida ya su forma de uso.

30.- Consiste la presente invención en un nuevo soporte-cesto exhibidor de productos, caracterizado porque el mismo está constituido por unas superficies planas, de las cuales mediante simples dobleces se llega a conseguir una configuración como de cesto especial, presentando el conjunto unas solapas laterales (1) con un doblez central (2) que son las que luego otorgan la estructura de los lados al soporte según figura 3ª., La parte central, por su base, denota cuatro



dobleces, de manera que al darle la forma armando el soporte se provoca como un hendidido central (3), formándose así el hueco para llenarlo de productos, cuya base la conforman dos superficies rampantes (4) en forma trapezoidal.

5.- La sujeción de las solapas laterales se verifica mediante grapado o cualquier otro procedimiento ya conocido, siendo ésta la única unión que lleva el soporte.

10.- Si bien la forma de ejecución aquí descrita constituye aplicación preferente de la presente invención, podrán introducirse modificaciones de forma y de detalle sin que por ello varíe la esencialidad de la misma, la cual se reivindica en la siguiente

N O T A

15.- En resumen, la presente solicitud recaerá sobre las siguientes reivindicaciones.

1a.- Nuevo soporte-cesto exhibidor de productos, caracterizado porque el mismo está constituido por unas superficies planas que mediante simples dobleces llegan a conseguir una configuración como de cesto sin asa, presentando unas solapas laterales con un dobles central y que son las que luego otorgan la estructura de los lados al soporte.

2a.- Nuevo soporte-cesto exhibidor de productos, según la reivindicación anterior caracterizado porque la parte central, por su base, denota cuatro dobleces, de manera que al darle la forma correspondiente a la posición del uso se provoca como un hendidido central que da lugar a formar el hueco apto para llenarlo de productos sobre una base formada por dos superficies rampantes, en forma trapezoidal.

3a.- NUEVO - SOPORTE-CESTO EXHIBIDOR DE PRODUCTOS.

30.- Según se describe en la presente memoria que consta de tres hojas escritas a máquina por una sola cara y dibujos.

Madrid a 18 de octubre de 1961



fig.1

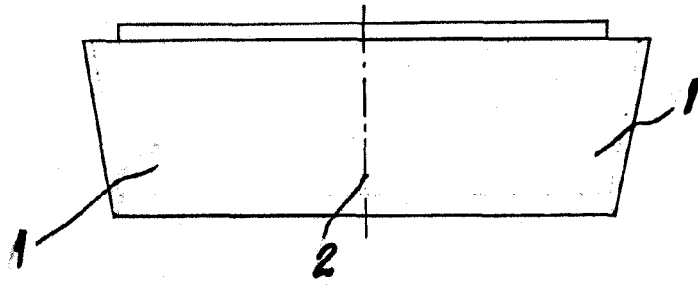

fig.2

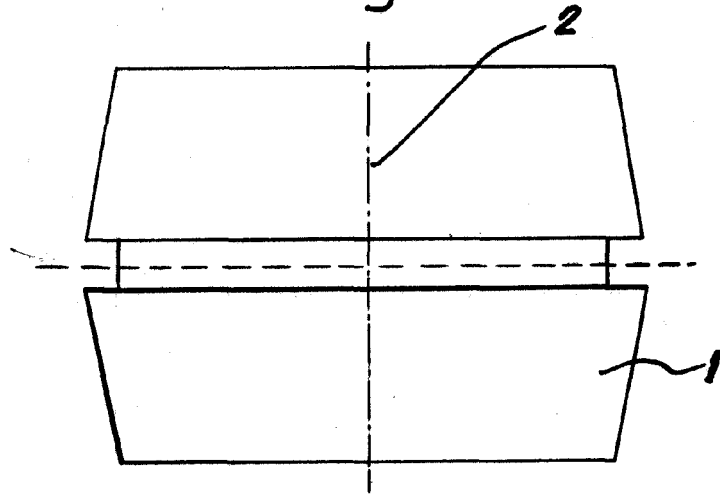
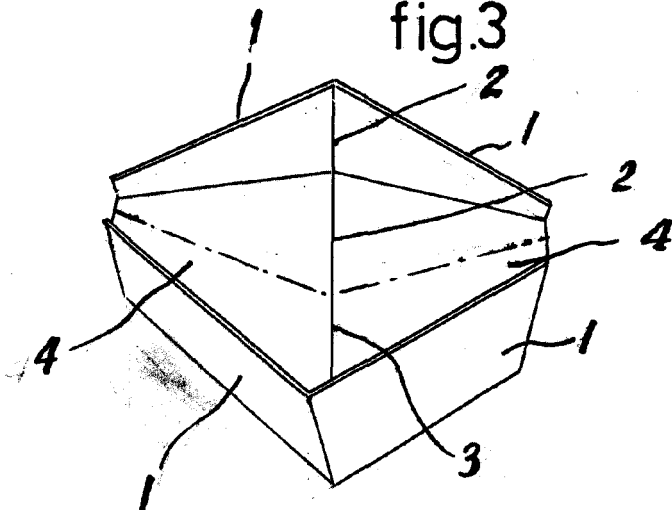

fig.3



ESCALA VARIABLE
Madrid, de 18 NOV. 1961 de 19.....