

89 854



MODELO DE UTILIDAD

=====

M E M O R I A D E S C R I P T I V A

S o b r e :

" UN FICHERO ROTATIVO DOBLE "

- - - - -

Solicitante: Don José Luis DIAZ IRIBARREN, de nacionalidad española, domiciliado en Madrid, calle Jacome-trezo núms. 4 y 6.

- - - - -

Corresponde la presente memoria a la descripción de un fichero rotativo de constitución doble mediante la cual ofrece positivas ventajas cuando, tal como ocurre en el objeto de ésta descripción, se conjunta en una mesa de



14

5: trabajo en la que permite tener a mano en cualquier momento todo el conjunto de fichas por simple giro de uno u otro de los tambores horizontales que las contienen adecuadamente clasificadas.*

10. Un tambor capaz para fichas de tamaño apreciable ocupa necesariamente un gran espacio bajo la mesa debido a la importante profundidad de aquél.

15. Esto imposibilita o limita ciertas realizaciones de gran capacidad en la línea constructiva que se preconiza, debido fundamentalmente a la incomodidad que representa tropezar constantemente con las rodillas en la cara frontal-lateral del tambor porta-fichas.

20. Con objeto de obviar éste inconveniente se ha concebido el fichero que a continuación se describe dotado de dos tambores prácticamente tangentes por el exterior, montados con posibilidad de giro en eje vertical bajo el tablero superior de una mesa apropiada, dotado de sandas ventanas que permiten la extracción de fichas de ambos tambores.

25. A cierta distancia no muy grande de la zona de tangencia la separación entre las superficies laterales de los tambores es suficiente como para permitir el cómodo alojamiento para las piernas de la persona sentada a la mesa soporte. Y ello con independencia de la profundidad de los tambores, con lo que no queda limitado el tamaño de las fichas que los mismos puedan contener.

30. Se detallarán seguidamente otras peculiaridades y ventajas del aludido fichero rotativo, con referencia a los dibujos que se acompañan, en los que se representa, sencilla y esquemáticamente y sólo a título de ejemplo, no limitativo, una forma preferente de realización, susceptible de



35. cuantas modificaciones de detalle no la alteren sustancialmente.

En dichos dibujos:

La figura 1 es una planta en la que se ha cortado caprichosamente el tablero superior con objeto de hacer visible gran parte de los tambores giratorios portadores de fichas.

La figura 2 es un alzado del mismo objeto representado en la figura 1, seccionado parcialmente por el lado derecho, para la mejor comprensión de ciertos detalles.

45. De acuerdo con la realización ilustrada, un fichero rotativo doble se compone de una estructura configurada como mesa de despacho, de preferencia metálica, con un tablero superior -1- y un fondo -2-.

Las patas -3- soportan y estructuran en parte el conjunto.

Dos tambores cilíndricos -4- y -5- pueden girar alrededor de sendos ejes verticales, para lo que presentan los oportunos rodamientos no representados.

Están comprendidos éstos tambores, entre las superficies -1- y -2- soportando las cargas cualquiera de ellas o ambas. En ellos se han formado los recintos anulares periféricos -4'- y -5'- respectivamente por medio de unos tabiques interiores también cilíndricos y coaxiales con el conjunto de sus tambores correspondientes y particularmente con sus paredes exteriores.

Los mencionados recintos se destinan al depósito permanente de fichas, adecuadamente clasificadas por cualquier medio convencional. Las fichas así depositadas quedan ocultas bajo el tablero superior, estrecho en el área



65. de un estrecho sector comprendido por cada una de las ventanas en trapecios radiales -6- y -7- respectivamente a través de las que se pueden extraer las fichas con ellas enfrentadas.

Tambien a través de éstas ventanas puede imprimirse a cada tambor un movimiento de giro sobre su eje vertical hasta hacer coincidir bajo aquéllas las fichas deseadas que pueden a continuación ser fácilmente extraídas y posteriormente depositadas.

Los tambores -4- y -5- pueden hallarse tan próximos como sea conveniente, de acuerdo con las dimensiones o características del mueble, hasta la casi tangencia.

En la zona de ésta última el tablero o cubierta inferior presenta un entrante en ángulo curvilíneo que resigue el contorno de los dos tambores para formar un vacío -8- que facilita la colocación de las piernas del usuario cuando éste se halla sentado a la mesa que comprende el fichero.

Como se aprecia, la disposición es en extremo simple y práctica, haciendo posible una solución constructiva sólida, elegante y de la máxima economía.

La distancia del borde de trabajo de la mesa a cada una de las ventanas de paso es tal que el brazo sea normalmente extendido para efectuar aquella operación.

Ambos o uno de los tambores, tal como muestran las figuras, pueden sobresalir del nivel superior del tablero, siendo el volumen sobrante cubierto por una carcasa cilíndrica en cuya base superior va dispuesta la ventana de paso .

89 854

14 NOV



95. Con tal ampliación y con la posibilidad de llegar los tambores hasta el nivel del suelo sin entorpecer la disposición de las piernas, se hace posible el archivo de carpetas de gran tamaño, grandes planas o mapas, radiografías, etc.

100. Podrán ser variables los sistemas de suspensión y rodamiento de los tambores en sus ejes verticales, así como la forma del conjunto, los materiales, las dimensiones y en general, cuanto por ser accesorio o secundario no suponga una alteración fundamental en las características del objeto descrito.

N O T A

105. El Modelo de Utilidad, que se solicita por veinte años, para España, de acuerdo con la vigente Legislación, deberá recaer sobre: "UN FICHERO ROTATIVO DOBLE", según las siguientes:

R E I V I N D I C A C I O N E S

110. 1ª.- Un fichero rotativo doble, caracterizado por estar esencialmente constituido por un mueble en configuración de mesa, dotado de un tablero superior al que se asigna la función correspondiente a la mesa, y de un tablero inferior, existiendo en el recinto comprendido entre ambos tableros dos tambores cilíndricos, montados de forma que pueden girar alrededor de sendos ejes verticales, mediante las oportunas soluciones prácticas genéricas, quedando ambos tambores montados uno junto a otro de manera que se disponga entre ellos de un recinto entrante de sección en ángulo curvilíneo precisamente en la zona ocupada normalmente por las piernas de la persona sentada a la mesa.

120. 2ª.- Un fichero rotativo doble, según reivindicación anterior, caracterizado por disponer cada uno de los tambores de unos tabiques interiores, coaxiales con las su-

89 854



- perficies cilíndricas exteriores, que determinan espacios
125. anulares de anchura apropiada y profundidad equivalente a la de cada tambor, cuyos espacios, como la totalidad de ambos tambores, quedan ocultas bajo el tablero superior, excepto en el área correspondiente a cada una de las dos ventanas de disposición esencialmente radial que presenta el mismo
130. tablero superior dispuestas para permitir a su través la introducción y extracción de fichas y la realización de los esfuerzos que determinan el giro de los tambores.

3ª.- UN FICHERO ROTATIVO DOBLE.

- Según queda sustancialmente descrito en la presente memoria descriptiva, que consta de seis hojas, escritas a máquina por una sola cara y dibujos.
- 135.

Madrid, 14 de Noviembre de 1961

Don JOSE LUIS DIAZ IRIBARREN
P. P.

FRANCISCO GARCIA CABRERIZO
P. P.

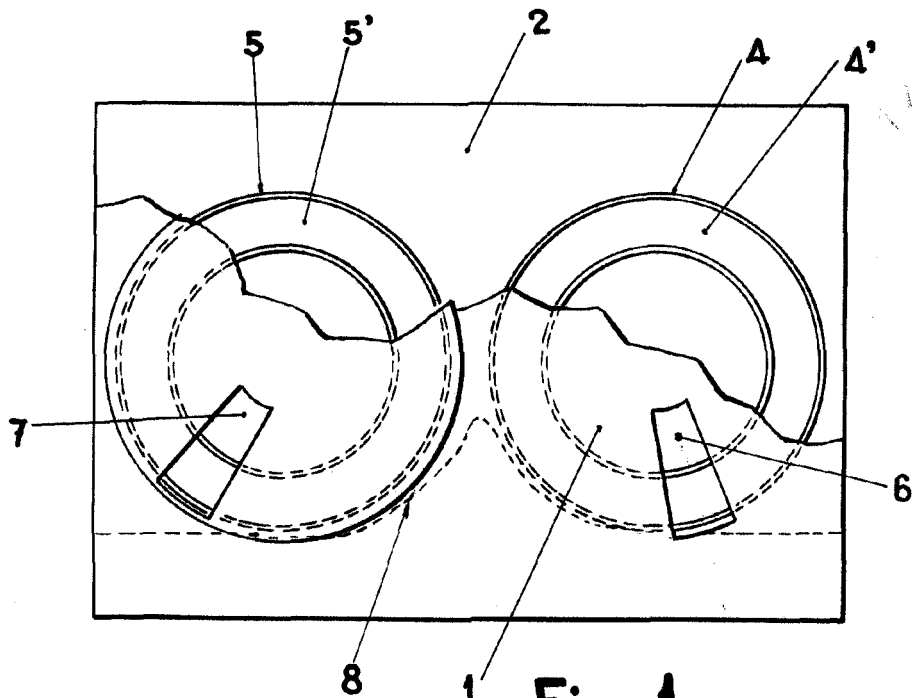

Fig. 1

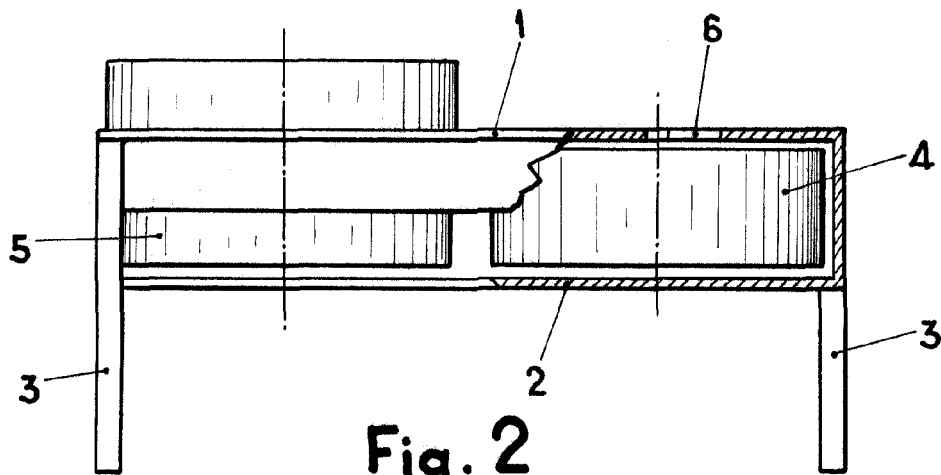

Fig. 2

Madrid, 14 NOV. 1967
JOSE LUIS DIAZ IRIBARREN
P. P. FRANCISCO GARCIA CABRERIZO
E. P.

ESCALA VARIABLE