

89844



MODELO DE UTILIDAD

Que por veinte años se solicita a favor de D. Miguel GARCIA BAEZA, domiciliado en Madrid, calle de Ciudad Real , 20, y que ha de recaer sobre "TIRADOR-PORTAETIQUETAS PARA CAJONES".  
=====

5

Memoria descriptiva

El registro del Modelo de Utilidad que se solicita tiene por objeto garantizar la explotación exclusiva en todo el territorio nacional y sus posesiones un tirador-portaetiquetas para cajones, conforme se describe a continuación y se representa gráficamente en el adjunto dibujo, a título de ejemplo.

10

En multitud de ocasiones es necesario proveer los cajones o puertas de los muebles no solo con tiradores que faciliten su apertura y cierre, sino también con portaetiquetas indicadoras del contenido del cajón o del departamento cerrado por la puerta en cuestión.

15

El modelo de utilidad a que se refiere esta memoria



tiene por objeto un tirador especial que sirve al propio tiempo de portaetiquetas, lo cual supone diversas ventajas.

En primer lugar ventajas en el costo de fabricación, ya que el dispositivo está diseñado en forma que puede ser fabricado prácticamente al mismo precio que el simple tirador.

En segundo lugar ventajas en el montaje, ya que se requiere la colocación de un solo elemento.

Finalmente ventajas de orden estético, ya que el mueble adquiere un aspecto menos recargado y más nítido. Además cuando se trata de pequeños cajones o puertas de poca superficie, se resuelve el problema del espacio, ya que en ciertos casos la superficie útil no permite la colocación de un tirador y además un portaetiquetas.

Un tirador del tipo indicado consiste en una pieza de sección en U, una de cuyas caras presenta una superficie plana de contacto con el mueble, mientras que la otra, preferentemente convexa, presenta en su superficie externa dos guías paralelas para la introducción de la etiqueta y de una lámina de material transparente fuerte y flexible. La superficie interna sirve para el apoyo de los dedos al tirar del cajón.

La cara plana va provista de dos orificios para el paso de los tirafondos que han de sujetar la pieza de mueble, y la cara que sirva de portaetiquetas y de apoyo para los dedos, en los casos en que se prolongue hacia abajo hasta un nivel que dificulte el acceso a los orificios de la otra cara, puede ir, a su vez, provista igualmente de orificios que confronten con aquellos. Estos orificios, una vez colocada la etiqueta, no son visibles desde el exterior.

En el adjunto plano se representa un ejemplo de realización, en perspectiva.



La pieza está constituida per las caras 1 y 2, formando U. La cara 2, convexa, va provista de las ranuras 3 y 4 que sirven para la introducción y sujeción de la etiqueta y de la lámina transparente 5.

5 La cara 1 va provista de los orificios 6 para el paso de los tirafondos. Los orificios 7 facilitan el acceso a los orificios 6. Si la cara 1 tiene mas altura y su borde inferior desciende notablemente per debajo del borde inferior de la cara 2, entonces no es preciso proveer a esta última de los orificios 7.

10 La cara 2 podría ser eventualmente también plana o bien en ángulo, es decir quedar sustituida per dos caras formando ángulo, colocándose las ranuras portatiqueta en una u otra de dichas caras, o en ambas, lo cual permitiría la colocación de dos etiquetas.

#### NOTA DE REIVINDICACIONES

Se reivindica como propio y nuevo en España a favor de D. Miguel Garcia Baeza, con domicilio en Madrid, Calle de Ciudad Real nº 20, lo especificado en las siguientes reivindicaciones.

20 PRIMERA.- Tirador-portatiquetas para cajones caracterizado por estar constituido per una pieza de sección aproximada a una U, una de cuyas caras presenta una superficie exterior plana para su adosamiento a la superficie del mueble y orificios para el paso de los tirafondos que han des servir de sujeción, mientras que el resto de la superficie exterior de la pieza va provisto de ranuras paralelas para la introducción y sujeción de una etiqueta y de una lámina transparente que la cubra.

SEGUNDA .- TIRADOR-PORTAETIQUETAS PARA CAJONES.

89844

- 4 -

Tal y como se jeda descrito en la memoria precedente que censta de cuatro hojas foliadas y mecanografiadas por una sola de sus caras y un plane.

Madrid, 11 de Noviembre de 1.961

P. A. de Don Miguel Garcia Baeza

Victor Gil Vega

A handwritten signature in dark ink, appearing to read 'V. Gil Vega', with a horizontal line drawn underneath the name.

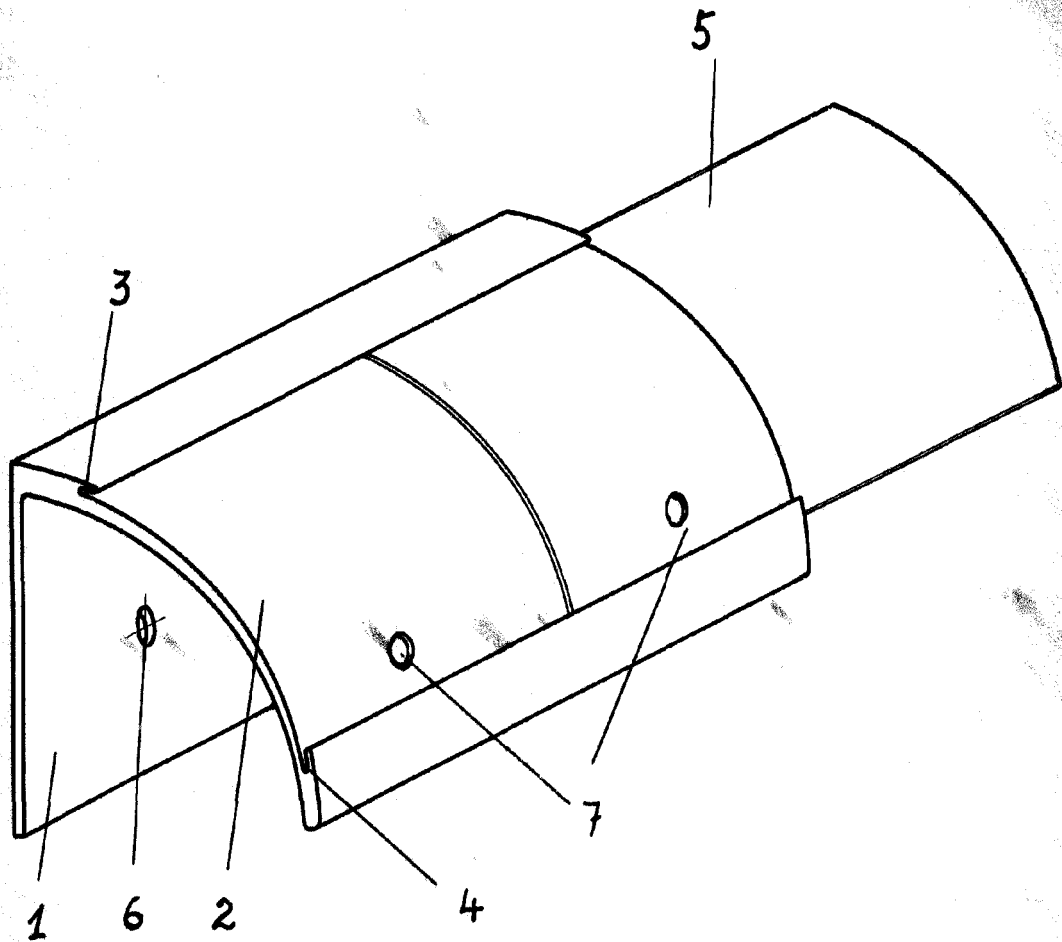

Madrid, 3.11.1961  
P.A.

Escala variable