

99 NOV. 1961



89833

MODELO DE UTILIDAD

que por veinte años para España y sus Posesiones, se solicita a favor de DON ALBERTO PAYA SILVESTRE, de nacionalidad española, residente en MURO DE ALCOY (Alicante), por: «UN NUEVO ENVASE». - - - - -

- Memoria descriptiva -

La presente solicitud tiene por objeto la protección y registro de un nuevo envase del material que se desee así como tamaños y medidas.

5 El envase que nos ocupa posee diversidad de aplicaciones tanto prácticas como higiénicas y económicas, ofreciendo al mismo tiempo gran vistosidad por su estética y forma, por lo que sustituye la vulgaridad de los conocidos hasta el momento.

10 El referido envase reúne las siguientes ventajas-aparte de las ya citadas: que al estar constituido por cinco bastidores y tapa desmontable todos ellos espigados, dichos bastidores en las cuatro caras interiores de cada uno de ellos, le dá estas cualidades una extraordinaria resistencia, muy superior a los usados normalmente y de tipo económico. En términos generales su peso disminuye en un 60% por lo que redundaría en beneficio de los consumidores al abonar menos de la mitad de portes en sus envases. Dicho envase además reúne una condición
15 inmejorable, nueva y beneficiosa para el comercio y es la de poder des



montar dichos envases y reducir su volumen al 95% lo cual supone un ahorro extraordinario en cuanto al envío de envases vacíos se refiere.

Dicho envase puede fabricarse en el tamaño, medida y material que se desee y se caracteriza por ser un cuerpo formado por cinco bastidores desmontables (Fig.1 y Fig.2-A-B-C-D) y (Fig.3-A-E-F-G). Dichos bastidores van chapados en su cara interior (Fig.2-B).

Como se puede apreciar por la hája de planos que se acompaña a la presente solicitud de modelo de utilidad, los bastidores de formas rectangulares^{van} con láminas chapadas, ensambladas, encoladas, espigadas o grapadas (Fig.1-D). Asimismo los bastidores de los extremos van espigados en sus alturas de vértice a vértice como se aprecia en la (Fig.2-E). Dichas espigas entran en el vaciado que llevan los dos bastidores laterales (Fig.3-C-B) y (Fig.1-A).

La tapa según (Fig.2-F) es de corredera, corriendo dicha tapa a lo largo del vaciado que lleva el bastidor (Fig.2-G) llevándose dicha tapa dos tirantillas (Fig.2-I-H) que dan una mayor solidez a la tapa y facilitan la labor de apertura del envase merced a que los extremos de dichas tirantillas que van colocadas en la parte superior de la tapa como puede apreciarse en la (Fig.2-H-I), apoyan sus extremos sobre la cara longitudinal de los bastidores laterales (Fig.2-J).

El fondo de la caja va espigado en sus cuatro lados y las espigas de sus lados se alojan en el vaciado inferior de los cuatro bastidores (Fig.1-E).

Descrita suficientemente la naturaleza y objeto de éste modelo de utilidad, se declara que los puntos sobre los que ha de recaer el presente invento, cuya propiedad y explotación exclusiva se solicita, están en las siguientes

- REIVINDICACIONES -

1ª.- Un nuevo envase caracterizado por estar constituido por seis piezas desmontables, cuatro de estas que forman los lados y una el fondo, formadas a su vez por cuatro listones unidos por medio de ensambladuras y cubiertos estos por una lámina del tamaño del bastidor y otra com-



50 puesta por una lámina espigada en sus dos lados y fortalecida ésta por dos tirantillas.

2^a.- «UN NUEVO ENVASE».

Consta la presente memoria descriptiva de tres hojas numeradas y mecanografiadas por una sola cara a las que se acompaña una de planos para su mejor comprensión.

Madrid, 11 de noviembre de 1.961.-

Rodolfo de la Torre

p. p.

89 833

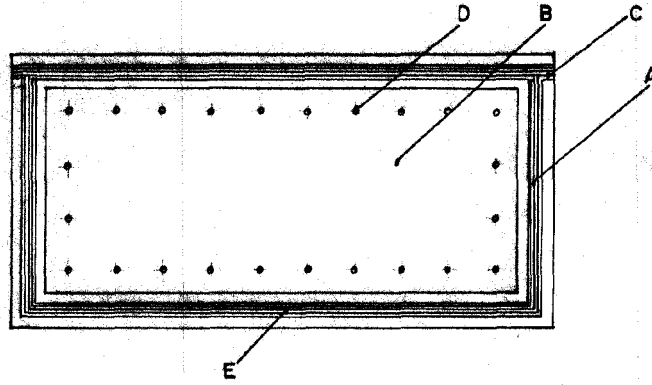
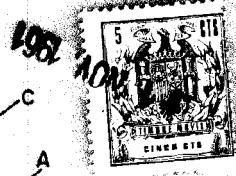

FIG. 1.

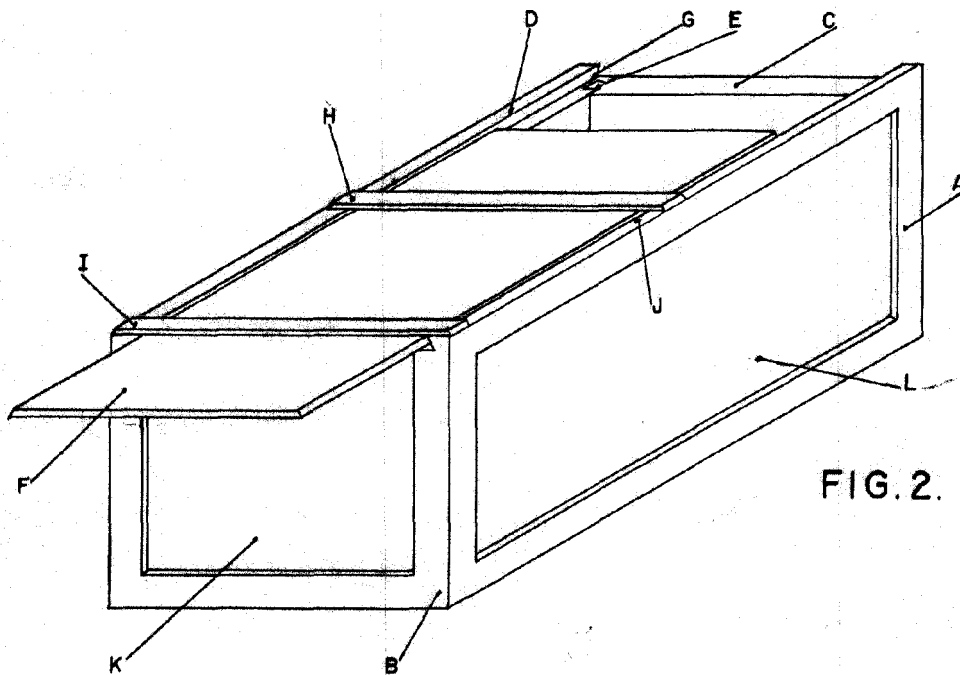

FIG. 2.

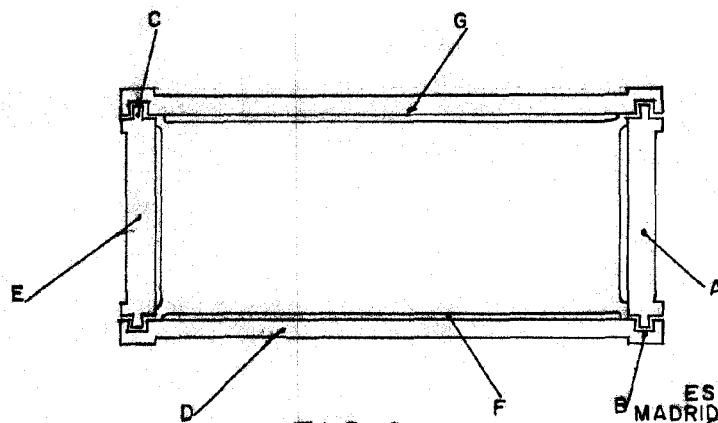

FIG. 3.

ESCALA VARIABLE
MADRID, 28 SEPTIEMBRE 1961

Rodolfo de la Cruz
p. p. [Signature]