

89792<sup>1</sup>



89792

89792

MEMORIA DESCRIPTIVA

que se acompaña a

la solicitud de un

MODELO DE UTILIDAD, por veinte años en ESPAÑA, a favor de los Sres. DON EDUARDO VERT SANZ, DON JOSE VILLAR FURIO y DON BIENVENIDO MARTINEZ MELIA, todos ellos de nacionalidad española, con residencia en VALENCIA, calle de Martín el Humano, núm. 15

por

"UNA ESTRUCTURA PREFABRICADA PARA CUBIERTAS"

-----  
-----

89792

- 2 -



89792

5 La invención a que se refiere la presente Memoria constituye una novedad industrial, con características y ventajas que la hacen merecedora del privilegio de explotación exclusiva que por ella se solicita, de acuerdo con las prescripciones del Estatuto vigente sobre Propiedad Industrial, de fecha 26 de Julio de 1.929, texto refundido publicado el 30 de Abril de 1.930.

10 En la presente Memoria se va a describir una estructura prefabricada para cubiertas de aplicación general en la construcción.

15 Las principales características que diferencian y distinguen al nuevo modelo de una estructura prefabricada de sus similares conocidos, son el hecho de comprender unos pilares que en su extremo superior presentan una extensión angulada con su lado superior dispuesto para recibir la viga que ha de soportar la cubierta. Llevan, tanto la extensión angular como la viga, orificios apropiados para que mediante tornillos se fije la viga a la parte angulada del pilar de forma que la viga sobresalga también por detrás.  
20 Teniendo previsto que el extremo más alejado de la viga tenga orificios pasantes para unirse a la viga oponente, mediante elementos apropiados.

25 Los dibujos que se adjuntan son una realización práctica del objeto descrito, y tienen como misión servir de aclaratorios para la mejor comprensión de los detalles y ventajas del modelo que se solicita. Por lo tanto, dado el caracter aclaratorio de los dibujos, deberán tomarse estos en el sentido más amplio y sin criterio restrictivo ni limitativo alguno.

30 En la lámina que se adjunta, podemos observar en



89792

la figura 1ª, una perspectiva del despiece de la estructura que nos ocupa. Y en la figura 2ª, vemos una perspectiva de la estructura una vez montada.

35

Teniendo en cuenta los dibujos adjuntos y haciendo referencia a los mismos en todo momento, podemos describir la estructura prefabricada que nos ocupa como constituida por dos columnas paralelas -1- que presentan una extensión angulada convergentes -2- que sirven de base a dos vigas -3- que se unen en el centro mediante una brida -4- y que a su vez van unidas mediante tornillos -5- a las extensiones anguladas -2- de las cuales sobresalen un poco.

40

El montaje de este tipo de estructura es fácil y rápido, bastará colocar sobre las extensiones anguladas -2- de las columnas o pilares -1- las vigas -3- haciendo coincidir los orificios y colocando para su fijación los tornillos -5-. Después se colocará mediante tornillos también la brida -4- que sujeta la unión de las dos vigas -3-. Para desmontarla se procederá a la inversa.

45

Las principales ventajas del modelo que se desea solicitar son:

50

1ª.- Un considerable ahorro de tiempo en la construcción de cubiertas; puesto que se trata de piezas prefabricadas.

55

2ª.- Un considerable ahorro de trabajo y por ende de dinero, puesto que no hay que montar encofrados, ni estructuras metálicas de varilla para luego rellenarlo de cemento.

60

3ª.- Se puede trabajar rápidamente cualquiera sean las condiciones climatológicas, puesto que no hay necesidad de esperar a que frague y seque el cemento.

89792



65 Hecha la descripción precedente es necesario añadir que los detalles de realización de la idea expuesta pueden variar, sin que por ello cambie la esencia de la invención, que es lo que se desprende de los párrafos que anteceden y lo que se reivindica en la siguiente

NOTA

En resumen: El Modelo de Utilidad que se solicita, ha de recaer sobre las reivindicaciones siguientes:

70 1ª.- UNA ESTRUCTURA PREFABRICADA PARA CUBIERTAS, caracterizada esencialmente por el hecho de comprender un pilar que en su extremo superior presenta una extensión angulada con su lado superior dispuesto para recibir a la viga que sobresale por los dos extremos en la extensión correspondiente a la cubierta que ha de soportar, previéndose orificios transversales respecto de la extensión angulada del pilar y en una zona determinada de la viga para el encaje respectivo mediante el paso de tornillos; estando previsto que el extremo más alejado de la viga tenga orificios pasantes también para unirse a la viga oponente.

80 2ª.- Se reivindica por último, como objeto sobre el que ha de recaer el Modelo de Utilidad que se solicita "UNA ESTRUCTURA PREFABRICADA PARA CUBIERTAS".

85 Todo tal y como queda descrito y reivindicado en la presente Memoria que consta de cuatro hojas escritas a máquina por una sola cara y dibujos que se acompañan.

Madrid, 9 de Noviembre de 1.961

ALFONSO UNGRIA

89792



figura 1ª

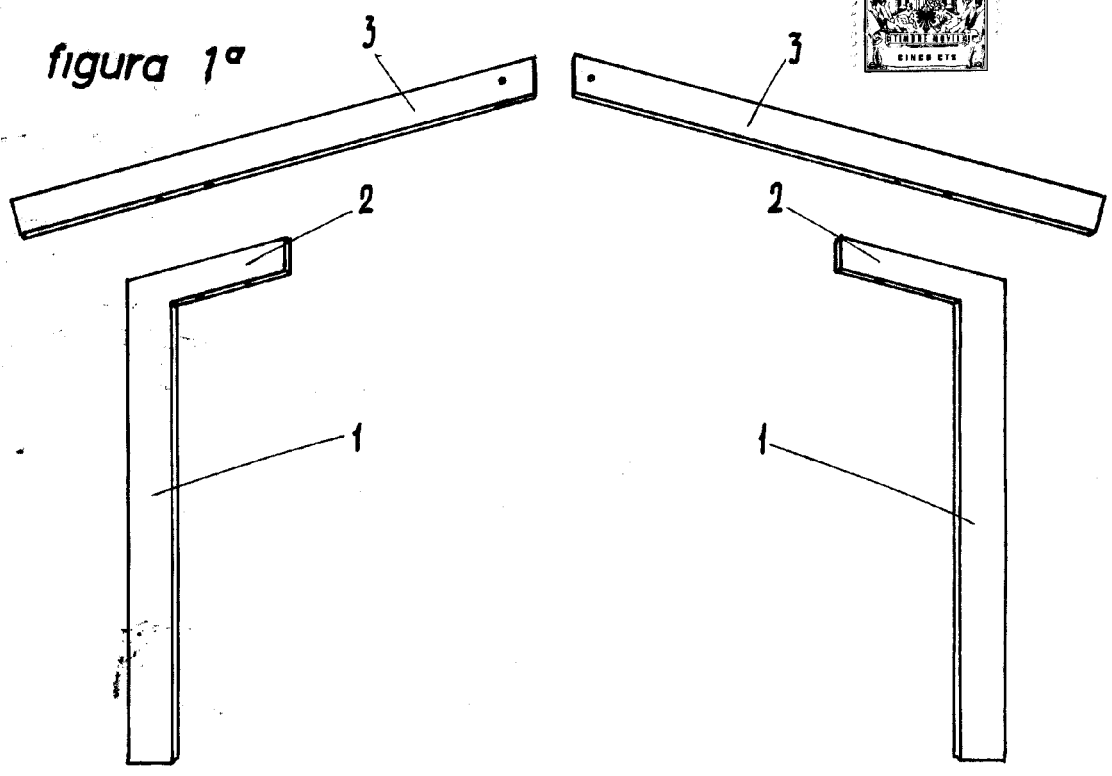

figura 2ª

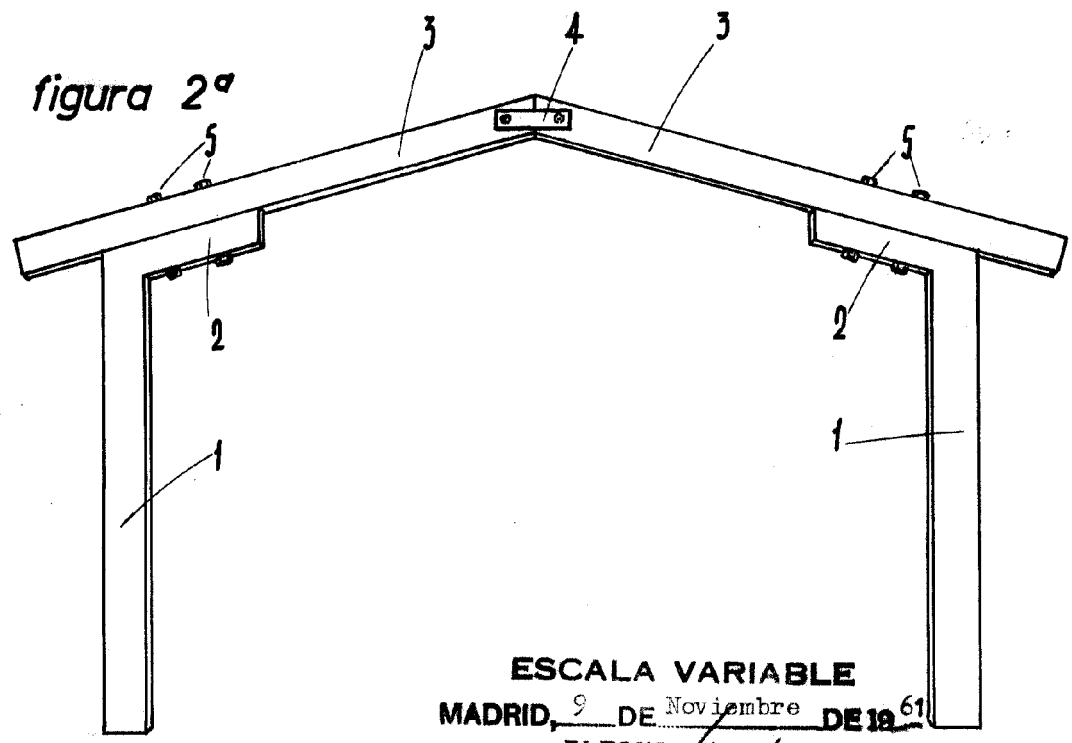

ESCALA VARIABLE  
MADRID, 9 DE Noviembre DE 18 61  
ALFONSO UNGRÍA