

89762 =

89762



MEMORIA      DESCRIPTIVA

Correspondiente a un MODELO DE UTILIDAD cuyo registro se solicita por veinte años.

A favor de

D.Pablo y D.Francisco GRANDIOUX OLIVA, de nacionalidad española.

Residentes en ALCOBENDAS (Madrid).-Avda.Generalísimo, 3

p o r :

"DESPRENDEDOR DE CAPSULAS DE CIERRE DE BOTELLAS"

-----



La presente memoria descriptiva tiene como fin la declaración del objeto sobre que ha de recaer el privilegio de explotación industrial y comercial exclusiva en el territorio nacional de un Modelo de Utilidad, conforme a la legislación

5.- vigente en materia de Propiedad Industrial que, según expresa el enunciado, trata de un dispositivo abridor de botellas cerradas con cápsulas a presión.

Como es sabido, las botellas que contienen cervezas, refrescos y otros productos similares se cierran mediante cápsulas metálicas dobladas que permiten mantener el producto a la presión adecuada.

Para abrir estas cápsulas se necesita un aparato abridor independiente. El hecho de necesitar un util para abrir las botellas origina a veces no pocos contratiempos al extraviarse éste o en el momento oportuno, cuando se desea abrir una botella, carecer de este útil.

El objeto del presente modelo de utilidad es precisamente un útil para el desprendimiento de la cápsula, cuyo util tiene la principal característica de ir acoplado permanentemente al cuello de la botella, cerca del gollete, es decir, forma parte por así decir, de la botella. Por consiguiente, no es posible un extravío u olvido, puesto que no se puede desprender de la botella y por otra parte su funcionamiento es mucho más cómodo que el de los útiles corrientes.

25.- Con el fin de facilitar la interpretación más exacta del objeto sobre que ha de recaer el presente privilegio, en el plano adjunto complementario de la presente exposición, se representa una forma práctica para la realización industrial y únicamente a título de ejemplo y, por consiguiente, sin carácter exhaustivo sino meramente informativo.

30.-

En este plano:

Fig. 1ª, dibujo en perspectiva del abridor acoplado al go-



llete de la botella.

Fig. 2ª, vista lateral del abridor.

35.- Fig. 3ª, vista en planta del abridor.

En las expresadas figuras, las referencias corresponden:

- (1).-Abrazadera.
- (2).-Sujeción de la abrazadera.
- (3).-Palanca.
- 40.- (4).-Eje de la palanca.
- (5).-Pestaña de empuje.
- (6).-Levantador de la cápsula.

Como se aprecia en el gráfico adjunto el abridor se compone de una abrazadera (1) de forma tronco-cónica que se acopla al gollete de la botella, cerrándose por medio del remache (2). Esta abrazadera queda firmemente sujeta al gollete.

En posición diametral al cierre de la abrazadera se fija por medio de un eje-remache (4) la palanquita (3). Esta palanca presenta su extremo superior curvado acoplándose a la forma de la cápsula. El extremo inferior (3) presenta una pestaña doblada para facilitar el accionamiento.

Nótese que la longitud del brazo inferior es superior a la del brazo superior, es decir, en (6) la fuerza es un múltiplo de la que se ejerce en (5).

55.- Para abrir basta girar hacia un lado la palanca (5), para levantar la cápsula que se desprende fácilmente.

Naturalmente, la forma de la abrazadera depende del contorno de la botella, así como la forma de fijación.

60.- Descrita suficientemente la naturaleza del invento y su forma de realización práctica, únicamente cabe añadir que en el conjunto y partes independientes constitutivas del todo son susceptibles modificaciones y cambios de materias, forma y disposición en cuanto estas alteraciones no desvirtúen el fundamento esencial del mismo.

89762



65.-

REIVINDICACIONES

1ª).-"DESPRENDEDOR DE CAPSULAS DE CIERRE DE BOTELLAS" que se caracteriza por estar constituido por una abrazadera que se acopla fuertemente al gollete de la botella, cuya abrazadera tiene acoplado lateralmente una palanca giratoria por medio de un eje-remache, en la que su brazo superior, de menor longitud que el inferior, presenta su borde extremo arqueado para acoplarse a la curvatura de la cápsula de cierre, cerca de cuyo borde inferior queda situado, y el brazo inferior con una doblez que actúa de pestaña para facilitar su empuje, para que al girar, con mayor fuerza por efecto de la diferencia de brazos, se apoye el extremo superior contra la cápsula y levante a ésta abriendo la botella.

2ª).-"DESPRENDEDOR DE CAPSULAS DE CIERRE DE BOTELLAS" que se caracteriza porque la abrazadera que soporta la palanca, según la anterior reivindicación, está abierta para facilitar su montaje en el gollete y se acopla fuertemente a éste por medio de un remache que une los dos extremos de la abrazadera.

3ª).-"DESPRENDEDOR DE CAPSULAS DE CIERRE DE BOTELLAS".

La presente memoria descriptiva consta de cuatro hojas foliadas y mecanografiadas por una sola cara, componiendo un total de ochenta y seis líneas, incluidas éstas.

Madrid, 8 de Noviembre de 1.961.-

89762

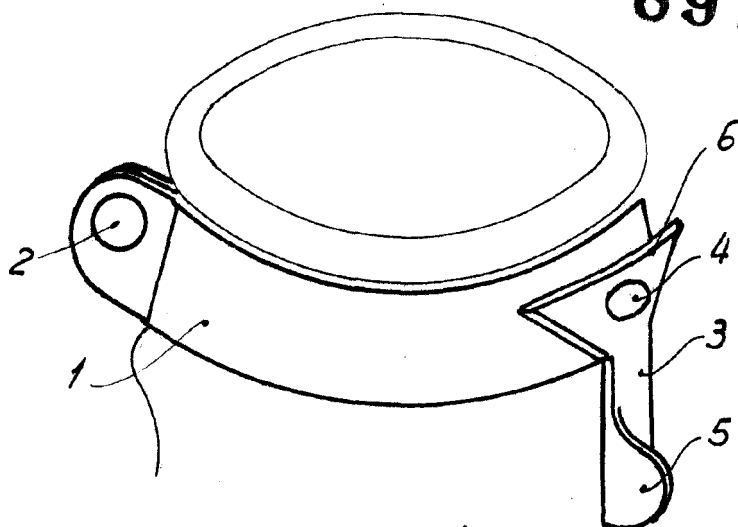

Fig. 1

89762

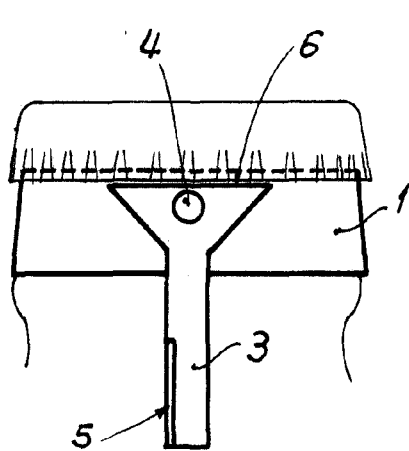

Fig. 2

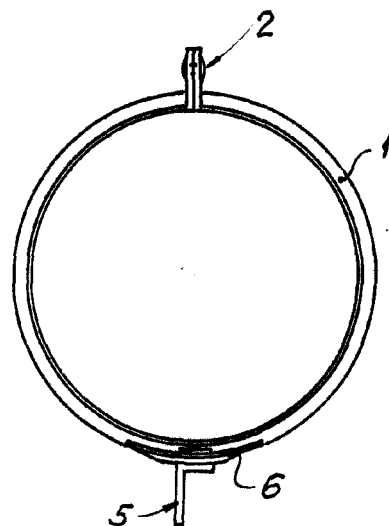

Fig. 3

Madrid, 8 de Noviembre de 1.961