

89 149



-7

MODELO DE UTILIDAD

que por veinte años, para España y sus Posesiones, se solicita a favor de DON ANTONIO DIAZ FLORIDO, de nacionalidad española, residente en MALAGA (ESPAÑA), Cuarteles, 2 y 4, por: "UNA NUEVA BRAGA-FAJA".

Memoria Descriptiva

El presente modelo de utilidad se caracteriza por constituir una nueva braga-faja de gran utilidad y ventaja práctica, pues por la forma en que está concebida y desarrollada en su construcción y por los tejidos elasticos de que va confeccionada, se
5 consigue obtener una braga-faja de excelente resultado práctico como tal braga-faja, pues la opresión y recogida que hace sobre el vientre y caderas, la efectúa por igual, no molestando nada en absoluto a la señora que la use.

Esta braga-faja cuyo registro se solicita, presenta entre
10 otras, la ventaja de estar su cuerpo construido por cuatro piezas, construidas de material elastico, dos de ellas que cons-



tituyen el delantero, y las otras dos que forman la parte trasera, llevando además dos piezas interiores iguales, que le sirven de refuerzo a la parte delantera que seran de hilo, seda, nylon, etc. y otras dos tambien de éste mismo material, una exterior más corta y ancha, y otra interior más estrecha y alargada, aplicadas en la parte baja de la braga que cubren las entrepiernas.

Esta braga-faja lleva su cuerpo formado por cuatro piezas principales, iguales entre sí, de dos en dos, dos delanteras (1-figs.1-3) construidas en material elastico de corte especial con sus laterales (2-3-fig.3) un poco curvados, su parte superior (4-fig.3) en recto, y la inferior (5-fig.3) inclinada y ligeramente curvada, llevando sobre su esquina inferior derecha un pequeño corte arqueado (6-figs.1-3) en sentido ascendente, estando unidas éstas dos piezas delanteras (1-figs,1-3) entre sí, por un cosido especial (7-fig.1) a modo de randa con lo que le facilita al vientre transpiración, llevando aplicadas sobre ellas interiormente mediante un cosido (8-fig.1) dos piezas suplementos (9-figs.1-5) de refuerzo, de corte especial en forma triangular siendo iguales entre sí y construidas en un material de hilo, seda, nylon etc. que son las que tienen contacto con el vientre y que pueden ser facilmente recambiables.

La parte trasera del cuerpo va formada por otras dos piezas (10-figs.2-4) iguales entre sí, construidas de material elastico y tambien de corte especial, llevando su lateral izquierdo (11-fig.4) cortado en forma curvada, su lateral derecho (12-fig.4) y parte superior (13-fig.4) en recto, y la parte inferior (14-fig.4) en forma inclinada y un poco curvada, estando éstas dos piezas que forman el conjunto trasero unidas entre sí, por un dobladillo central respunteado (15-fig.2).

El conjunto delantero de la braga-faja formado por las piezas elasticas (1-figs.1-3) así como el conjunto trasero formado por las piezas elasticas (10-figs.2-4) ven unidas entre sí por los costados mediante unos dobladillos respunteados (16-figs.



45 1-2), llevando aplicadas por la parte baja de la braga y sobre
el corte arqueado (6-figs.1-2-3) para la unión de los pernils
entre sí, una pieza exterior (17-figs.1-2-6) construida de hilo,
seda, nylon etc. de forma especial, cosida a ellas mediante un
50 dobladillo respunteado, quedando en su aplicación dispuesta de
forma amplia y floja a modo de bolsa, para que no ofresca obs-
táculo ni molestia alguna en el movimiento de las piernas, llevan-
do tambien aplicada la braga-faja por su parte baja o entrepiernas
e interiormente, otra pieza (18-fig.7) de corte especial más larga
que ancha y construida de hilo, seda, nylon etc. que puede ser
55 facilmente recambiable.

El contorno superior de las piezas elasticas que forman
la braga-faja va reforzado por una tira elástica (19-figs.1-2)
que le sirve de cinturilla para que una vez colocada la braga-
faja, haga el suficiente aprieto y ajuste sobre el cuerpo, así
60 como la parte inferior de los pernils que tambien iran refor-
zados en su contorno por otras tiras elasticas (20-figs.1-2) que
le dará ajuste sobre los muslos y sobre cuyas tiras elasticas
llevará aplicadas y fijas, una serie de tirantas elasticas (21-
figs.1-2) con hebillas y broches para la sujeción de las medias
65 a las bragas.

Este modelo de braga-faja puede sufrir modificaciones
siempre que no alteren la esencialidad del invento.

70 Todo según se detalla en el dibujo adjunto que a titulo
de ejemplo acompaña a la presente memoria descriptiva en el que
representa:

- La fig. 1: La braga-faja vista en su conjunto de frente;
- La fig. 2: Dicha braga-faja vista por su parte posterior;
- La fig. 3: Un detalle de las piezas elasticas delanteras
vista en su corte y desarrollo;
- 75 La fig. 4: Un detalle de las piezas elasticas traseras
vista en su corte y desarrollo;
- La fig. 5: Un detalle de las piezas delanteras de



refuerzo vista en su corte;

180

La fig. 6: Un detalle de la pieza exterior que cierra por su parte baja a la braga-faja y;

La fig. 7: Un detalle de la pieza interior que va aplicada a la parte baja o entrepiernas de la braga-faja.

REIVINDICACIONES

85

Se reivindica como de la propia y nueva invención la propiedad y explotación exclusivas de:

90

1.- Una nueva braga-faja, caracterizada por estar constituido su cuerpo por cuatro piezas principales de forma irregular iguales de dos en dos y construidas de tejido elastico, formando dos de ellas la parte delantera unidas por su parte central por un cosido especial a modo de randa, y las otras dos que forman la parte trasera unidas entre sí por un dobladillo central respunteado, siendo los dos conjuntos delantero y trasero unidos por sus laterales mediante un dobladillo respunteado, quedando así formado el cuerpo de la braga-faja.

100

95

2.- Una nueva braga-faja, según reivindicación 1ª, caracterizada por llevar cerrado el cuerpo braga por su parte inferior y por el corte arqueado, mediante una pieza exterior construida de tela o nylon, de corte especial irregular más ancha que larga, unida a los perniles de la braga por las entrepiernas, por unos dobladillos respunteados quedando en su aplicación en forma amplia y floja a modo de bolsa, llevando interiormente aplicada sobre ésta pieza exterior, otra pieza especial de forma irregular más larga que ancha también de tela o nylon, que coge las entrepiernas y que es facilmente recambiable.

105

3.- Una nueva braga-faja, según reivindicación 1ª y 2ª, caracterizada por llevar aplicada por su parte delantera e interiormente en la parte que coge el vientre, dos piezas de refuerzos de forma triangular iguales entre sí, construidas de tela o nylon, siendo fijadas mediante un cosido y respunteado caprichoso.

110

4.- Una nueva braga-faja, según reivindicación 1ª a 3ª, carac-



115

terizada por llevar reforzado el contorno superior de las piezas elasticas que forman el cuerpo de faja, mediante una cinta elastica que le sirve de cinturilla para el aprieto y ajuste sobre el cuerpo, así como la parte inferior de los perniles que tambien los llevará reforzados en su contorno, por otras tiras elasticas y sobre éstas aplicadas y fijas, una serie de tirantas elasticas con hebillas y broches para la sujeción de las medias.

5.- "UNA NUEVA BRAGA-FAJA".

Consta la presente memoria descriptiva de cinco hojas numeradas y mecanografiadas en una sola cara a las que se acompañan un plano para su mejor comprensión.

MADRID, 7 NOVIEMBRE DE 1.961-

Rodolfo de la Torre

r. r.

Figura 1.



Figura 2.



89749

Figura 3.

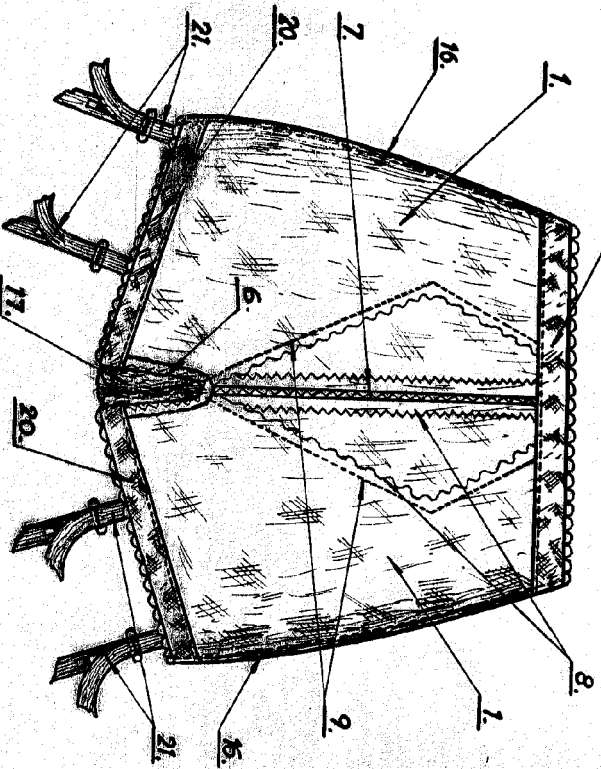
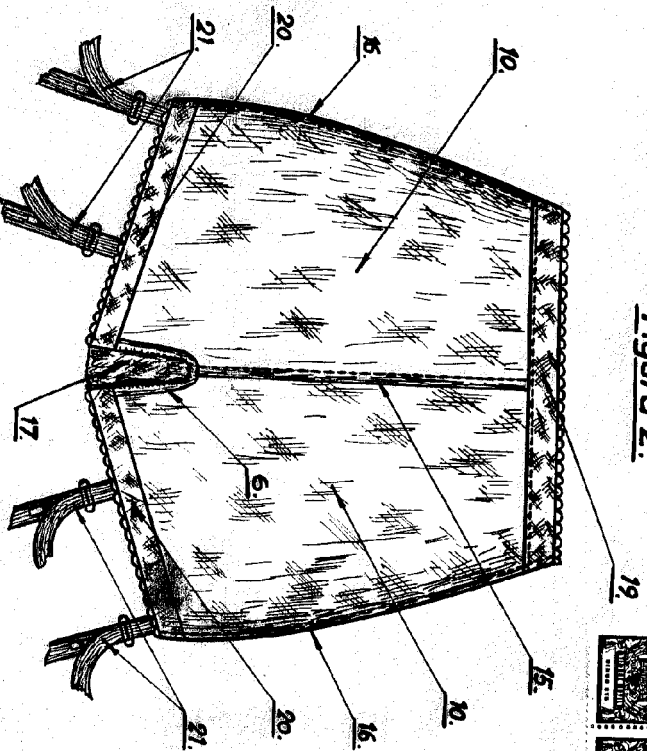

Figura 4.



Figura 5.

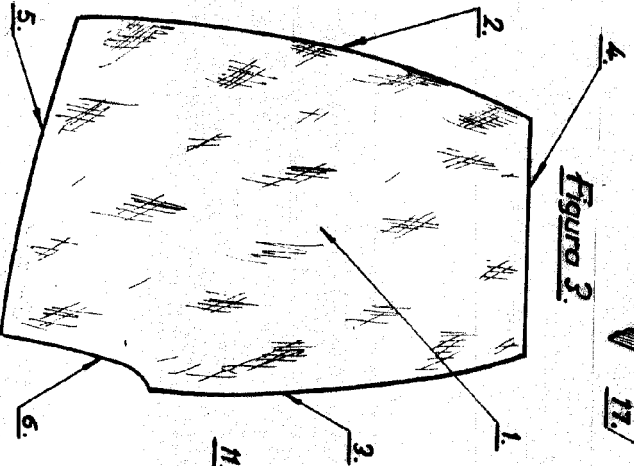

Figura 6.

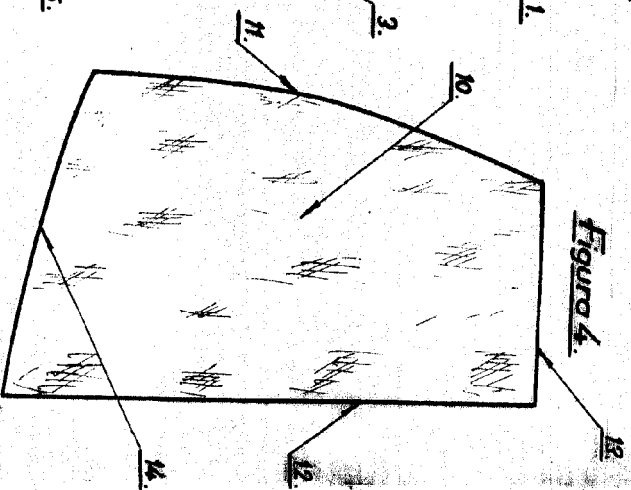

Figura 7.

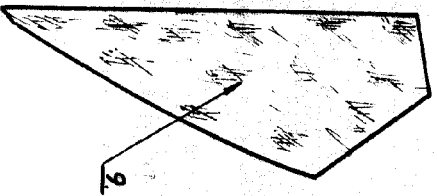
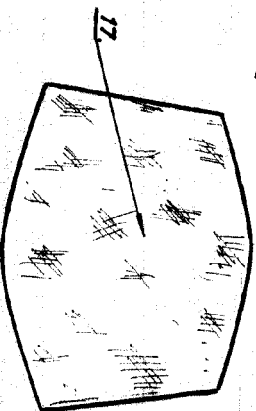
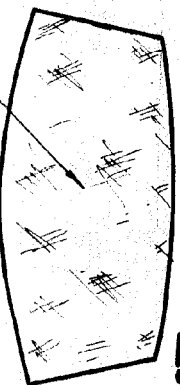

Escala variable.