

89658

MODELO  
DE  
UTILIDAD

a favor de Don Francisco RIOS MIRÓ y Doña Magdalena FRAN-  
QUESA CABRE, ambos de nacionalidad española, residentes  
en Barcelona, calle Llobregós, 129, por "SUJETADOR PARA  
PARAGUAS Y SIMILARES".

MEMORIA DESCRIPTIVA

La presente invención se refiere a un sujetador para paraguas y similares, por medio del cual, extremadamente sencillo y susceptible de ser solidarizado a dichos admiñculos, se consigue con toda facilidad la fijación de su tela en posición enrollada.

5.

El indicado sujetador consiste esencialmente en una tira flexible o elástica, la cual está dotada, en uno de sus extremos, de una plaquita provista de medios de fijación, por lo general orificios, de la que sobresale un botón dispuesto para el acoplamiento del extre-

10.

89658

19 OCT



mo opuesto de la tira, que termina en otra plaquita, dotada, a tal efecto, de un orificio de diámetro adecuado al del botón. Esta segunda plaquita presenta, arrancando de su borde extremo, un tirador que facilita la manipulación del sujetador.

5. Para la mejor comprensión de cuanto se indica en la presente memoria descriptiva se acompaña un dibujo en el que, tan sólo a título de ejemplo, se representa un caso práctico de realización de un sujetador, de acuerdo con la descripción indicada anteriormente.

10. En dicho dibujo la figura 1 muestra una vista en perspectiva, estando extendida la tira que los forma; la figura 2 una vista, también en perspectiva, estando arrollada la tira y mostrando la forma de acoplamiento de sus extremos; y la figura 3 una vista de un paraguas con la tela arrollada y dispuesta para ser fijada por el sujetador objeto de la invención.

15. El aludido sujetador está constituido por una tira -1- de tela u otro material flexible o elástico, la cual lleva fijada en uno de sus extremos una plaquita -2-, provista de un ojal -3- a cuyo través pasa aquélla para formar el dobléz o jareta -4-, que realiza la retención. La plaquita -2- lleva practicados en su periferia una pluralidad de orificios -5- y de su parte central parte un botón -6-, con estrangulamiento en su arranque. En el extremo opuesto de la tira -1- va montada otra plaquita -7-, dotada en sus bordes transversales con senos o jales -8-, por uno de los

25.

89658



5. cuales y mediante el correspondiente doblez -9-, similar al de -4-, queda fijada a la tira. En el otro ojal -8- se sujeta un pequeño tirador -10-. Dicha plaquita -7- lleva practicado un orificio central -11- de diámetro apropiado al del botón -6-.

10. Como se deduce de la descripción hecha y por la observación del dibujo la forma de empleo del sujetador objeto de la invención se reduce a disponerla alrededor de la tela -12- del paraguas, previamente arrollada, de modo que la plaquita -7- monte sobre la -2- y el orificio -11- asiente sobre el botón -6- que debe acoplarse y así realizar la sujeción.

15. El sujetador puede llevarse separado del paraguas, pero lo más cómodo y seguro es llevarlo en él, consiéndolo a la tela por los orificios -5-.

20. Se comprende que serán independientes del objeto de la invención los materiales empleados en las diversas partes que componen el sujetador, así como la forma y dimensiones, tanto absolutas como relativas, de las mismas y, en general, todo cuanto no afecte a su esencialidad.



89658

NOTA

Se reivindica como objeto del presente modelo de utilidad:

5. 1. Sujetador para paraguas y similares, que se caracteriza por estar constituido por una tira flexible o elástica que lleva unidas en ambos extremos sendas plaquitas provistas de elementos complementarios de acoplamiento, estando dotada una de ellas de medios para su fijación a la tela del paraguas y la otra con un tirador que facilita su manipulación.
10. 2. Sujetador para paraguas y similares, según la reivindicación anterior, que se caracteriza por el hecho de que los elementos de acoplamiento están constituidos por un botón y un orificio de diámetros correspondientes.
15. 3. Sujetador para paraguas y similares, según las reivindicaciones 1 y 2, que se caracteriza por el hecho de que las uniones de los extremos de la tira y del tirador a las respectivas plaquitas se realiza por medio de dobleces de aquellos dispuestos a través de ojales previstos en los bordes correspondientes de las plaquitas.
20. 4. Sujetador para paraguas y similares.

Todo ello según queda descrito y reivindicado en la presente memoria descriptiva, la cual consta de



cinco hojas foliadas, escritas a máquina por una sola  
cara.

Barcelona, a 19 de octubre de 1961.

Francisco RIUS MIRÓ  
Magdalena FRANQUESA CASRE

p.a.

L. PONTI

A large, stylized handwritten signature in black ink, appearing to be "L. Ponti", is written over the typed name.

89658

89658



Fig. 1

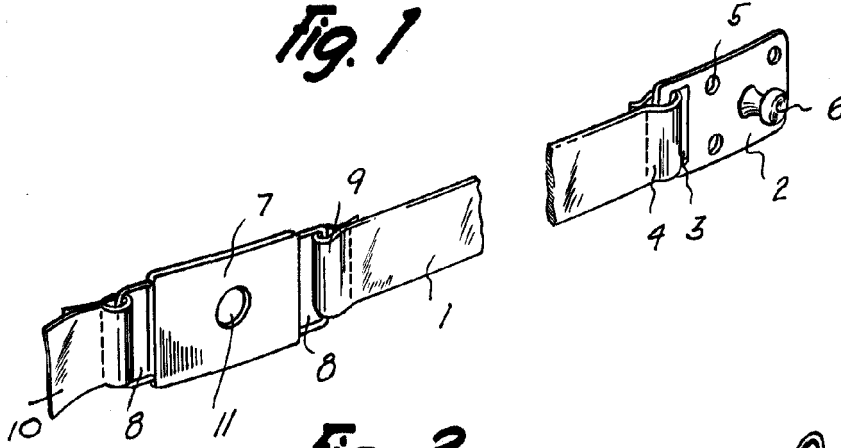

Fig. 2

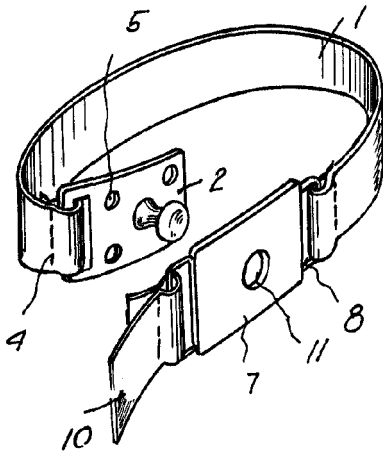
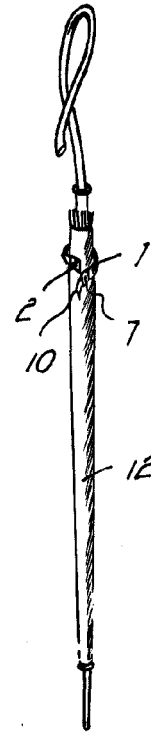

Fig. 3



Barcelona, 19 Octubre 1961  
Francisco Rius Miró  
Magdalena Franquesa Cabré  
f.a.

8448