

623

31 OCT



89623

MODELO DE UTILIDAD

que por veinte años, para España y sus Posesiones, se solicita a favor de DON EMILIO CONFESOR ALVAREZ MARTINEZ, de nacionalidad española, residente en SEVILLA (ESPAÑA), calle Isaac Albeniz, 2, por: "UNA CARTERA PORTA-BILLETES".

Memoria Descriptiva

De todos es sabido que existen talonarios de abonos y billetes de ida y vuelta, en los tranvias, trenes, trolebuses etc., los cuales hay que conservar cuidadosamente para que sean valederos. Para evitar el deterioro o pérdida de dichos billetes, se ha fabricado esta sencilla cartera de cuero de tamaño reducido que permite

5 llevarla con toda comodidad en cualquier bolsillo.

Esta cartera va formada por una pieza rectangular (1-figs.1-2) de cuero o material plastico, con unas líneas (2-fig.2) de doblez ya iniciada para facilitar el plegado.

10 Sobre los laterales van cosidos o plegados unos apéndices (3-fig.2) rectangulares que son los que al plegar cubren los -

31 OCT



billetes por sus extremos.

89623

El cierre de ésta cartera lo constituye un broche (4-
figs.1-2-3) machihembrado de presión, que la deja una vez cerrada
la cartera por las líneas del plegado, con unas dimensiones muy
aproximadas a las que tiene un billete o talonario corriente de
trén o tranvías.

Todo según se detalla en el dibujo adjunto que a título
de ejemplo acompaña a la presente memoria descriptiva en el que
representa:

La fig. 1: Una vista en alzado frontal de la cartera;

La fig. 2: Una vista de perfil de la misma y;

La fig. 3: Un desarrollo completo de la cartera.

REIVINDICACIONES

Se reivindica como de la propia y nueva invención la propiedad y
explotación exclusivas de:

1.- Una cartera porta-billetes, caracterizada por constituir un
estuche formado por una pieza rectangular de cuero, con unas
líneas de plegado iniciadas, llevando dispuestos sobre los late-
rales unos apéndices del mismo material pegado o cosido, y en los
extremos sobre el centro aproximadamente de la pieza rectangular,
fijadas las piezas macho y hembra que constituyen el broche de
cierre a presión.

2.- "UNA CARTERA PORTA-BILLETES".

Consta la presente memoria descriptiva de dos hojas
numeradas y mecanografiadas en una sola cara a las que se acom-
pañan un plano para su mejor comprensión.

MADRID, 31 OCTUBRE DE 1.961-

Rodolfo de la Torre

P. P.

89623

30 OCT. 1901



Figura 1.

Figura 2.

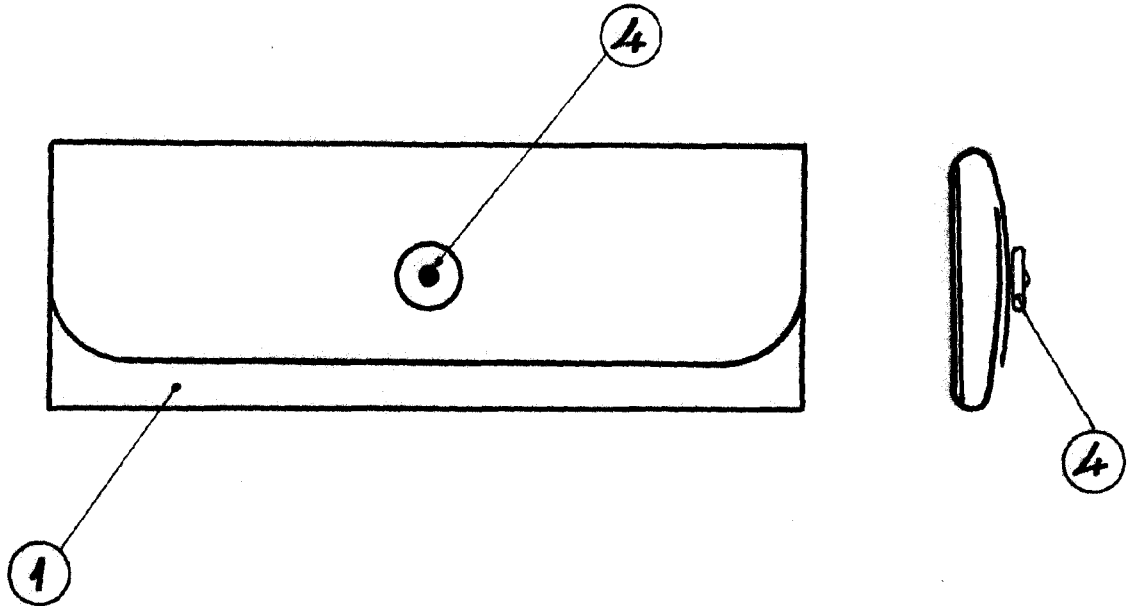

Figura 3.

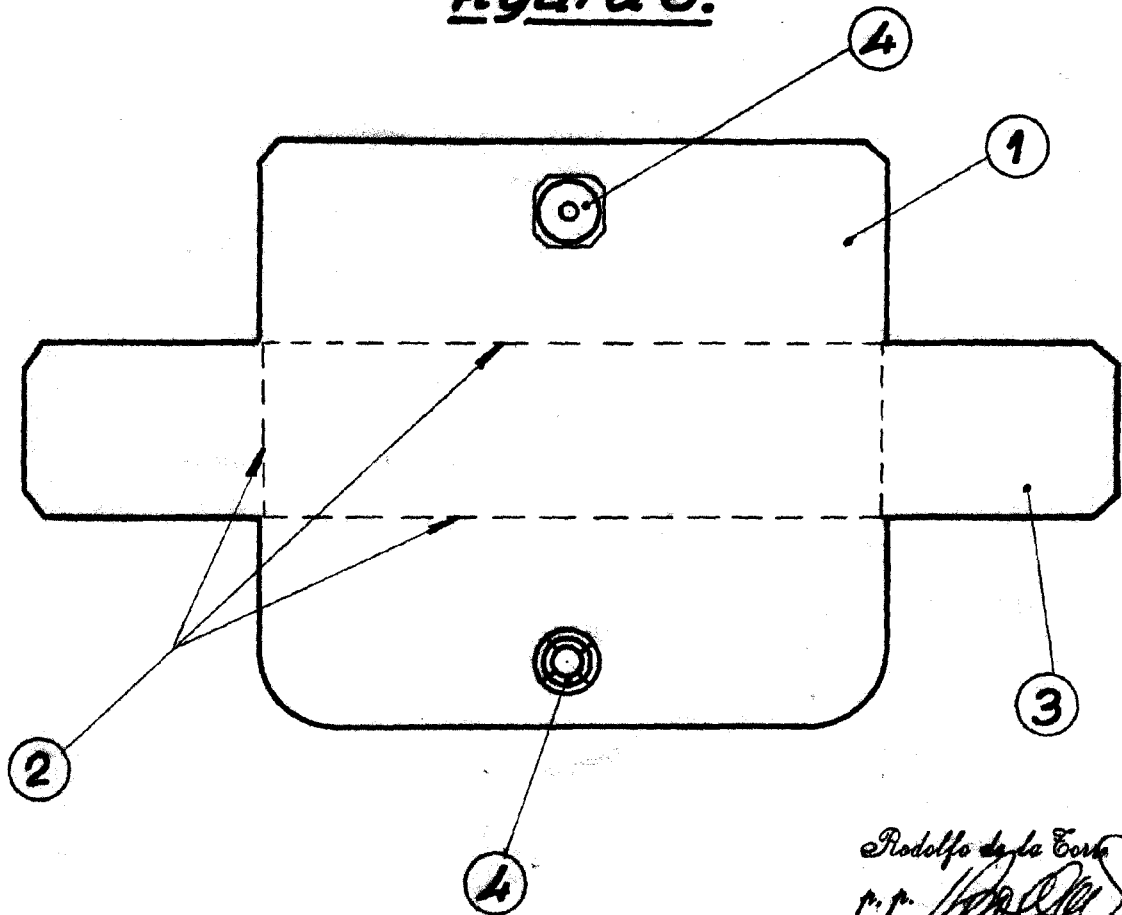

Rodolfo de la Torre
P. P. *[Signature]*

Escala: Variable.