

89614

4



MEMORIA DESCRIPTIVA

correspondiente a un

MODELO DE UTILIDAD

por veinte años

para todo el territorio español

A favor de :

INDUSTRIAS METALICAS DE GUIPUZCOA, S.A.

entidad española

Establecida en

ORMAIZTEGUI (Guipuzcoa)

Por:

"CAJA METALICA APILABLE CON PERFIL MEJORADO DE

ASIENTO DE CAJAS SUPERPONIBLES Y BORDES SUPERIOR".

----- ::oOo: -----

- 2 -
89614

30



La innovación concierne a una caja metálica del tipo de las apilables, cuyo perfil integrante del asiento de las cajas superponibles, así como del borde superior, ha sido notablemente mejorado.

5. El Modelo de Utilidad núm. 77.509 del que es titular el peticionario, tiene por objeto una caja metálica en la que concurren las circunstancias de formar sus lados un pequeño ángulo de declinación respecto a los bordes superiores, a fin de que no sobresalgan las asas de modo que pueda juntarse un número interminado de ejemplares sin huecos ni pérdida alguna de lugar entre ellos; y de llevar doblados los bordes superiores en orden a constituir en los costados y en la cara trasera un escalón interior que facilite la superposición y consiguiente apilamiento de las cajas entre sí formando hileras tanto en sentido vertical como horizontal.

- 101
15. Además de las citadas circunstancias, en la caja apilable del modelo de utilidad 77.509, el canto superior lleva en todo su contorno un rebordeado externo, y los ángulos superiores de su cara trasera se refuerzan mediante pletina estampada. Ahora bien; a pesar de que su función resultaba ya altamente satisfactoria por las estudiadas cualidades de su estructura, la experiencia posterior ha llevado a modificar el perfil que comprende el escalón interior de asiento de la base de las cajas superpuestas y el canto superior en el sentido de que este último va curvado hacia fuera y prolongado en una solapa externa que desciende paralela y separadamente del borde propiamente dicho, para doblarse luego en ángulo recto, así como por debajo del escalón de asiento.
- 20.
- 25.
- 30.-



3
89614

5. Y esta modificación de estructura, según se consignó al principio, reúne las ventajas de fortalecer y dar mayor consistencia al recipiente, amén de dotar al borde superior del mismo de un mejor acabado, sin perjuicio aún de hacer innecesario el empleo de pletinas de refuerzo.

10. Para la mejor inteligencia del objeto de la innovación, un ejemplo de realización del mismo se ilustra seguidamente con los dibujos anexos, que representan:

La fig. 1ª, la perspectiva de la nueva caja superponible seccionada de modo que muestra la estructura de su rebordeado superior.

15. La fig. 2ª, el detalle a mayor escala del perfil lateral de la propia caja superponible.

20. Conforme a los dibujos reseñados, (1) denota el cuerpo de la caja superponible, (2) el escalón de asiento de las cajas a superponer, (3) el redondeado del borde superior, (4) la solapa externa paralela del borde propiamente dicho, (5) la prolongación de dicha solapa (4), que va doblada en ángulo recto, así como por debajo del escalón de asiento (2).

N O T A

25. En resumen: la patente de MODELO DE UTILIDAD, recaerá sobre las siguientes

R E I V I N D I C A C I O N E S

30. 1ª.- Caja metálica apilable con perfil mejorado de asiento de cajas superponibles y borde superior, del tipo que sus lados forman un pequeño ángulo de declinación respecto de los bordes superiores, y que lleva



89614

5. estampado al borde superior a fin de constituir en los costados y en la cara trasera un escalón interno de asiento de la base de las cajas superpuestas, caracterizada porque dicho borde superior, luego de formar el escalón de asiento, va curvado hacia fuera y prolongado en una solapa externa que desciende paralela y separadamente del borde propiamente dicho para doblarse finalmente en ángulo recto, así como por debajo del mentado escalón de asiento.

10. 2ª.- "CAJA METALICA APILABLE CON PERFIL MEJORADO DE ASIENTO DE CAJAS SUPERPONIBLES Y BORDE SUPERIOR".

Todo tal y como queda descrito y representado en esta Memoria que consta de cuatro hojas mecanografiadas por una sola cara, y una lámina de planos.

Madrid 30 de Octubre 1.961

INDUSTRIAS METALICAS DE GUIPUZCOA, S.A.

P.A.

El Agente Oficial.

Fíg. 1

89614,

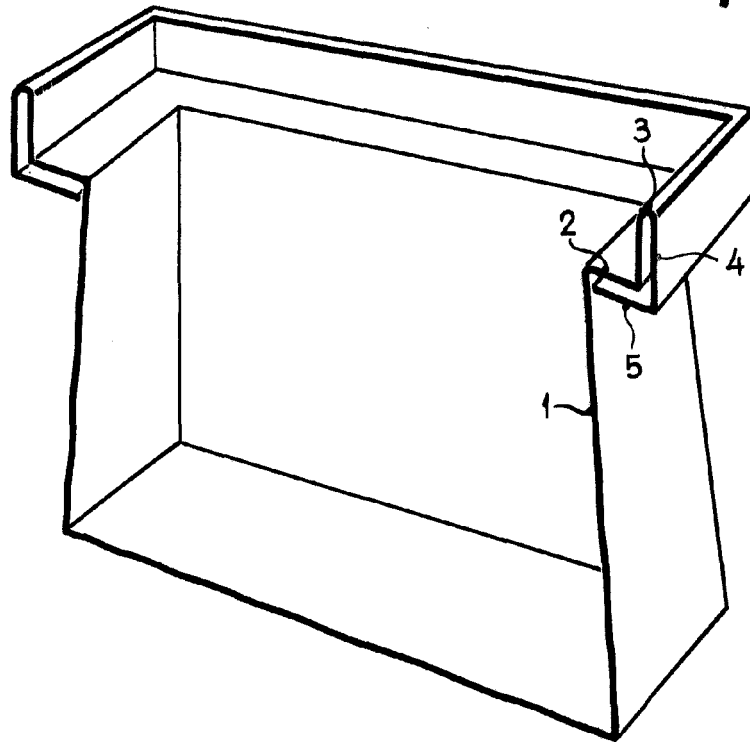

Fíg. 2

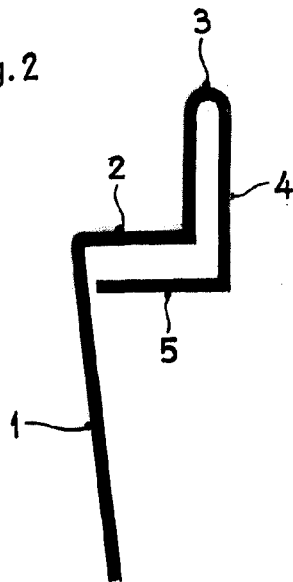

Madrid 30 Octubre 1.961.

Escala variable.