

89598



MODELO DE UTILIDAD

Por VEINTE años

en España, a favor de Doña Maria ARNEDO PALACIOS, de nacionalidad española, residente en ZARAGOZA, Coso, 46; cuyo modelo tiene por objeto:

" CAJA PORTA - BOTELLAS "

.-.-.-.-.

MEMORIA DESCRIPTIVA

El presente Modelo, se refiere en general a la fabricación de recipientes, y más en particular en ellos se incluyen unos enrejados fácilmente adaptables, que constituyen recintos independientes para el almacenamiento de botellas.

5.-

Dicho modelo, consiste sustancialmente en proporcionar un recipiente facultativa-

89598

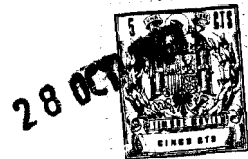

- 5.- mente rectangular recto, disponiendo y/o adicionando sobre su borde superior interno unas extensiones cajeadas, asiento de los extremos libres en cola de milano de un bastidor enrejado, que divide en compartimientos el recinto interno de dicho recipiente; para alojar en cada compartimiento una botella independizándolas entre sí y consecuentemente evitar el que se rompan.
- 10.- Otro objeto del modelo, es el de proporcionar un recipiente porta-botellas, de construcción sencilla, manufactura barata que realice la función para la que específicamente ha sido concebido, con plena confianza y sea seguro en su manejo.
- 15.- De acuerdo con un conjunto del modelo, sobre la base del recipiente, se han producido y/o adicionado, unas nervaduras entrelazadas, iguales y coincidentes al bastidor enrejado comentado anteriormente; con cuyos bastidores, queda perfectamente determinada la disposición de cada una de las botellas.
- 20.- De conformidad con otro detalle del modelo, se ha producido, y/o adicionado proximanente al extremo libre de cada uno de los planos laterales de menor longitud del recipiente, una perforación de contorno superior sinuoso, entre las cuales, constituyen las agarraderas o puntos de aplicación de la caja
- 25.-

89598



En los dibujos:

La figura 1ª., es una vista en perspectiva del bastidor enrejado, adaptable en dicha caja; cuyo recinto, queda dividido en compartimientos, en los que se depositan las botellas.

5.-

La figura 2ª., es una vista en perspectiva de la caja porta - botellas; en la cual se aprecian, unas nervaduras producidas o adicionadas sobre su base mayor y unas extensiones cajeadas que contornean su borde superior interno, que se constituyen en soportes del bastidor comentado, representado en la figura precedente.

10.-

Comentando estos dibujos, se hace la aclaración, de que con el número -1-, se indica el recinto de la caja porta-botellas objeto de éste modelo cuya caja, cuenta sobre sus planos laterales -2- proximate a su borde superior, con una pluralidad de extensiones -3- alineadas dos a dos; siendo -4-, un cajeadado previsto en cada una de las extensiones -3-, cada una de las cuales, recibe los extremos -6-, rematados en cola de milano, de un bastidor enrejado -5-.

15.-

20.-

25.-

Con el número -7-, se indican los planos laterales de la caja por su cara externa; a través de cada una de las cuales, se proyectan sendas extensiones -8-, indicándose -

89598



con los números -9- y -10- respectivamente, la perforación central y el perímetro interno superior de ella.

5.- Finalmente, con el número -12-, se indican unas nervaduras previstas sobre el fondo -11- de la caja porta-botellas igual y alineada al bastidor enrejado -5-, adaptable superiormente.

10.- Descrita convenientemente la naturaleza del actual modelo, como asimismo la forma de poderlo llevar a la práctica para convertirlo en una realidad industrializable se hace constar que en el mismo serán susceptibles de introducir todas aquellas modificaciones de detalle que las circunstancias y la práctica pudieran aconsejar, siempre y cuando que con las variantes que se introduzcan no se cambie, altere o modifique la esencialidad del objeto descrito.

15.- NOTA

20.- Se declaran como de novedad y propiedad para todo el territorio español, el contenido de las siguientes:

REIVINDICACIONES:

25.- 1ª).- Caja porta-botellas, que cuenta con unas extensiones producidas y/o añadidas sobre el contorno lateral interno próximos a su borde; cuyas extensiones tienen producido un encaje de cola de milano cons-

89598 28 OCT 1961



5.-

tituyendo asientos de los extremos libres, de un bastidor rematados igualmente en cola de milano enrejado; contando asimismo - dicha caja, en el interior de su plano base, unas nervaduras entrelazadas iguales y coincidentes con las del bastidor enrejado; contando además dicha caja porta-botellas, en sus testeros con unas extensiones provistas de calados formando asideros.

2ª).- "CAJA PORTA-BOTELLAS"

10.-

Todo ello conforme se describe y reivindica en la memoria que antecede que consta de SEIS hojas, escritas a máquina por una sóla de sus caras y dibujos que la ilustran.

Madrid, 28 de Octubre de 1.961

FIRMADO: E. González Vacca

89598

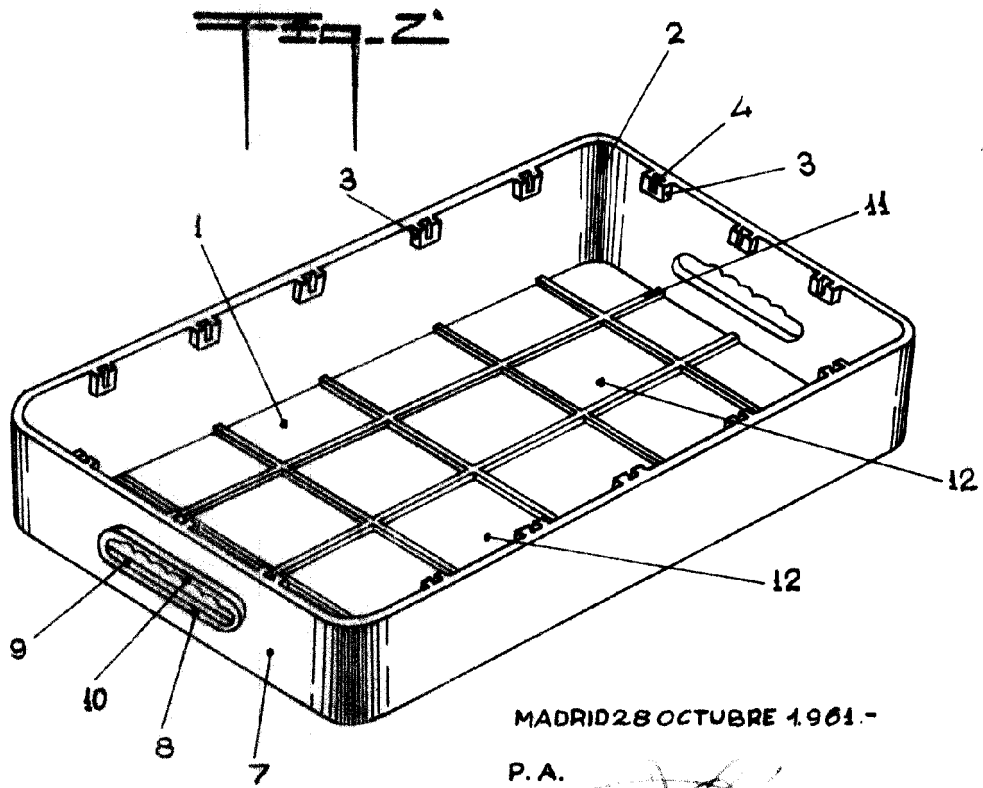
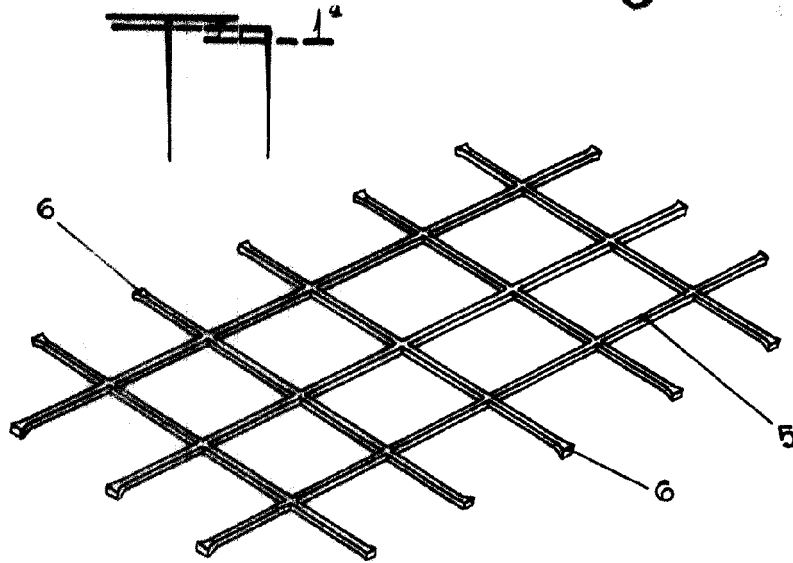

MADRID 28 OCTUBRE 1961.-

P.A.

E. GONZALEZ-VACAS.-

ESCALA VARIABLE.-