

89585

89585



MODELO DE UTILIDAD

por VEINTE años

en España, a favor de Da. Laura, BISBAL VILAMAJO,
de nacionalidad española, con domicilio en Barcelo-
na, cuyo Modelo se refiere a:

"BOTE-ENVASE PARA PASTAS"

.-.-.-

MEMORIA DESCRIPTIVA

El modelo se refiere a un bote o envase para
contener productos en estado pastoso que ofrece la
característica de ser muy ligero, y que como conse-
cuencia del especial diseño de las distintas pie-
zas que lo integran, pueden obtenerse por moldeo a
partir de materiales plásticos, de cuyo proceso re-
sultan totalmente concluidas, sin necesidad de rea-
lizar ulteriores operaciones de acabado, por lo que

5.-

8 85
89585

-2-

27



bastará con adaptarias ajustadamente entre sí para formar el envase que el modelo propone.

La unión de éstas piezas se obtiene por recíproco ajuste que puede alcanzarse con soldaduras o adicionando pegamentos adecuados.

El bote-envase objeto del modelo, está integrado por las tres piezas que a continuación se detallan.

10.- a).- Un cuerpo tubular con su extremo inferior cerrado y el superior abierto, cuyo cuerpo forma el depósito en el que se dispone el producto a envasar. El extremo abierto de este depósito forma la boca del envase y en la proximidad de su borde tiene producido, exteriormente, un fileteado de rosca para la adaptación de una tapa, por ejemplo, en forma de casquete apianado.

15.- b).- Un segundo cuerpo envolvente, también de sección tubular, con sus dos extremos abiertos, que se adapta sobre el cuerpo depósito, envolviéndolo en forma concéntrica.

20.- Este cuerpo envolvente, tiene su extremo superior desviado formando una pestaña horizontal que se proyecta hacia el eje geométrico del conjunto, para alojarse en un ensaje perimetral producido en la pared exterior del depósito o cuerpo interior, sobre el cual la pestaña comentada ejerce una presión perimétrica, estableciendo la adaptación recíproca de estos dos cuerpos entre los que se forma una cámara de aire.

25.-



89585 -3-

5.- o).- La tercera pieza está formada por una placa que cierra interiormente el conjunto formado por el depósito y su envoltente. Esta tercera pieza posee en su plano superior una nervadura o pestaña anular que se proyecta en sentido de elevación para establecer ajuste con la pared interior del cuerpo envoltente.

10.- La propia pieza, en su plano inferior, posee una depresión central que queda circundada por un sector anular formando la base del envase.

15.- Una idea del modelo que se describe la proporciona la descripción siguiente, al hacer referencia a la lámina de dibujos que a esta memoria se acompaña, en la que, de manera un tanto esquemática y exclusivamente por vía de ejemplo, se representan los conjuntos y detalles más característicos de la idea del invento, al hacer referencia a un posible caso de realización práctica.

20.- En estos dibujos se emplean marcas de referencias semejantes para señalar las diversas partes que integran el objeto que constituye el modelo, las cuales corresponden a las diferentes vistas representadas.

En los dibujos:

25.- La figura 14., corresponde a una vista en elevación, con media sección por un plano vertical de un pote-envase provisto de las características previstas por el actual modelo de utilidad.

89585

270



La figura 2ª.- corresponde a un detalle ampliado del encaje entre el depósito interior y su envolvente.

5.-
10.-
15.-
20.-
25.-

Comentando estos dibujos se hace la aclaración de que mediante el número -1- se señala el cuerpo envolvente, el cual conforme queda expuesto está formado por un cuerpo hueco de sección tubular que tiene producida, en la proximidad de su extremo superior, una desviación angular, formando la pestaña anular -2- que se proyecta hacia el centro de la pieza para encajar en la garganta perimetral -4- producida en la pared exterior del cuerpo hueco -3- que forma el depósito -7-.

Al ajustar la pestaña -2- del cuerpo envolvente -1-, sobre la garganta -4- del depósito -3-, este sobresale superiormente de la envolvente en una porción adecuada para formar el cuello -5- en el que existe el hilo de rosca -6- destinado al ajuste y retención de una tapa (no representada) que cierra la boca del depósito -7-.

El número -8- indica la placa que cierra interiormente el recinto formado entre el cuerpo del depósito -3- y su envolvente -1- cuya placa forma la base del conjunto. Esta placa posee en su plano superior, en la proximidad de su borde una pestaña o nervadura vertical -9- que establece ajuste con la pared interna de la envolvente -1-. El borde interior de esta envolvente toma asiento sobre

89585 -5-

27



el sector anular -10- que se forma entre la cinta
da pestaña -9- y el borde de la placa -6-.

5.-

Una vez descrita convenientemente la natura-
leza del actual modelo, como asimismo la forma de
pouerio llevar a la práctica para convertirlo en
una realidad industrializable se hace constar que
en él serán susceptibles de introducir todas aque-
llas modificaciones de detalle que las circunstan-
cias y la práctica pudieran aconsejar, siempre y
cuando que con las variantes que se introduzcan no
se cambie, altere o modifique la esencialidad del
objeto descrito.

10.-

NOTA

15.-

Se declaran como de novedad y propiedad para
todo el territorio español, el contenido de las
siguientes:

REIVINDICACIONES

20.-

1ª.- Bote-envase para pastas, que comprende:
un cuerpo tubular envolvente, de extremos abiertos
que tiene producido en su extremo superior una des-
viación angular orientada hacia su eje geométrico,
que formando una pestaña anular; un segundo cuerpo,
también tubular, con su extremo inferior cerrado
que forma el depósito destinado a contener el pro-
ducto el cual es adaptado ajustadamente y en forma
concentrica en el interior del cuerpo envolvente,
formandose entre ambos una camara, anular superior-
mente limitada por la pestaña anular desviada del
cuerpo envolvente, e inferiormente mediante una

25.-

89.85

-6-

27 OCT



placa provista de una nervadura anular próxima a su periferia, que establece ajuste con la pared interna del cuerpo envolvente.

5.-

2a.- Bote-envase para pastas, que se caracteriza porque el cuerpo interior que forma el depósito, de acuerdo con la reivindicación 1a.- tiene producido un encaje periferico a modo de garganta, en el que es recibido ajustadamente al borde de la pestaña desviada del cuerpo envolvente para establecer así el ajuste entre dicho deposito y el cuerpo que lo envuelve.

10.-

3a.- Bote-envase para pastas, caracterizado, porque el cuerpo envuelto, que constituye el depósito sobresale, por su extremo superior, del cuerpo que lo envuelve, en una porción adecuada para constituir el cuello del envase, el cual posee en su extremo inferior, una extensión anular de asiento que toma apoyo sobre el plano superior de la pestaña desviada del cuerpo envolvente, y por encima de esta extensión posee un fileteado de rosca para la retención de una tapa para el cierre del depósito.

15.-

20.-

4a.- "BOTE-ENVASE PARA PASTAS".

Todo ello conforme se describe y reivindica en la memoria que antecede que consta de SEIS hojas escritas por una sola de sus caras y dibujos que la ilustran.

Madrid 27 de Octubre de 1961

FIRMADO: E. González Vazquez

89585

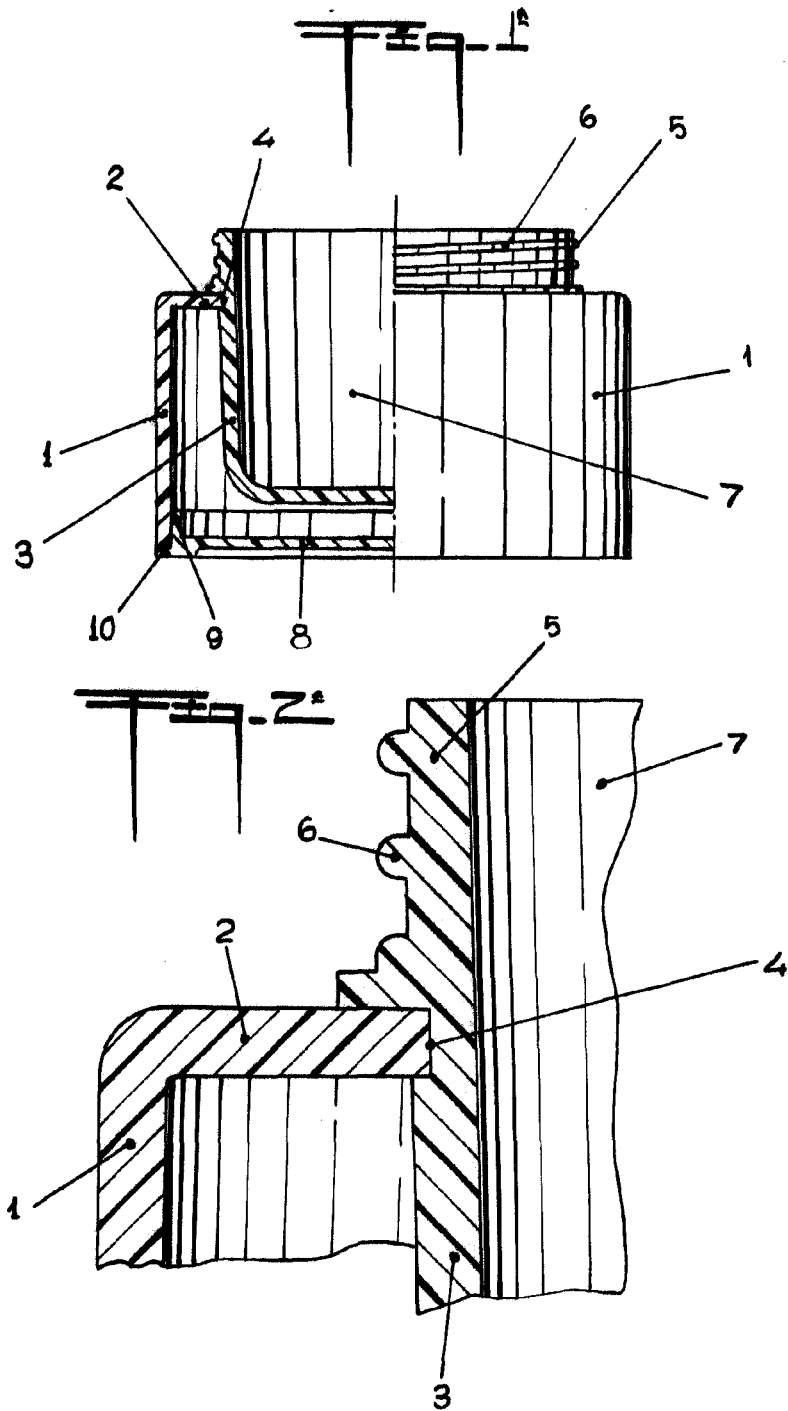

MADRID 27 OCTUBRE 1961.-

P.A.

E. GONZALEZ-VACAS.-

ESCALA VARIABLE.-