

89505



23 00 1961

MEMORIA DESCRIPTIVA

para un

Modelo de Utilidad,

por veinte años,

a favor de

Dña Mercedes Cañete de Córdoba, de

nacionalidad española,

residente en Madrid,

Avenida Donostiarra, número 2

por:

"UNA PIEZA DE CERAMICA PARA EL FORJADO DE

PISOS".



2300

65.- En dichas figuras se ha señalado con -1- la propia pieza en sus lados inclinados, siendo -2- unos nervios que ocupan la mitad aproximadamente de los huecos laterales, estando estos tabiques ligeramente inclinados.

70.- -3- es la pared inferior reforzada en su centro con un suave abultamiento para darle mayor resistencia y -4- la parte superior susceptible de ser retirada por simple rotura facilitada por las pequeñas canales o líneas de debilitamiento -5-.

El espacio -6-, que como se apreciaba en la figura 2ª queda libre para su relleno desde arriba por la capa de compresión, tiene igualmente forma trapezoidal para asegurar el agarre.

75.- Las modificaciones que puedan ser introducidas en el objeto descrito y que no afecten a su esencialidad se considerarán a todos los efectos como incluidas en el presente Modelo, sean cualquier las circunstancias que concurran.

80.- N O T A

Descrito suficientemente el objeto del Modelo, se declaran de novedad en España las siguientes:

R E I V I N D I C A C I O N E S

85.- 1ª.- Una pieza de cerámica para el forjado de pisos, que se caracteriza esencialmente por el hecho de que su hueco central, de sección trapezoidal, tiene su pared superior debilitada por dos pequeñas canales o líneas de debilitamiento para poder ser retirada, quedando el mencionado espacio comunicado con el exterior a fin de que la capa de compresión del forja-

90.-

89505



- 5 -

do penetre en él formando una sola pieza con la vigueta, armada o no, que allí se forma.

95.- 2ª.- Una pieza de cerámica para el forjado de pisos, según la reivindicación anterior, que se caracteriza porque la pared inferior del espacio central presenta un ligero abultamiento hacia el interior para darle mayor resistencia y compensar los momentos flectores.

100.- 3ª.- Una pieza de cerámica para el forjado de pisos, según las reivindicaciones anteriores que se caracteriza por el hecho de que la vigueta que se forma en el espacio central, por la sucesión de piezas en hilera, presenta a ambos lados unas paredes huecas constituidas por los lados de la pieza los cuales se inclinan hacia dentro conforme al corte total trapezoidal de la misma.

105.-

4ª.- UNA PIEZA DE CERAMICA PARA EL FORJADO DE PISOS.

Todo ello conforme se describe y reivindica en la presente memoria descriptiva que consta de cinco hojas y dibujos que la ilustran.

Madrid, 23 de Octubre de 1.961



FIG. 1.

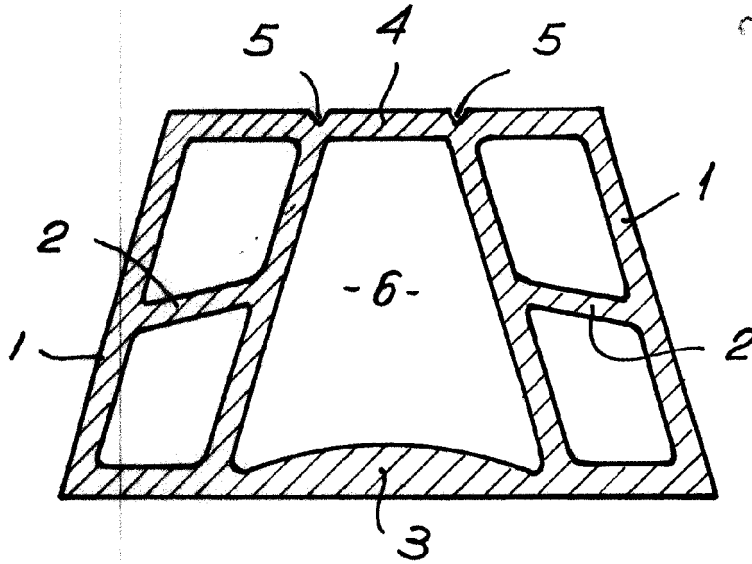
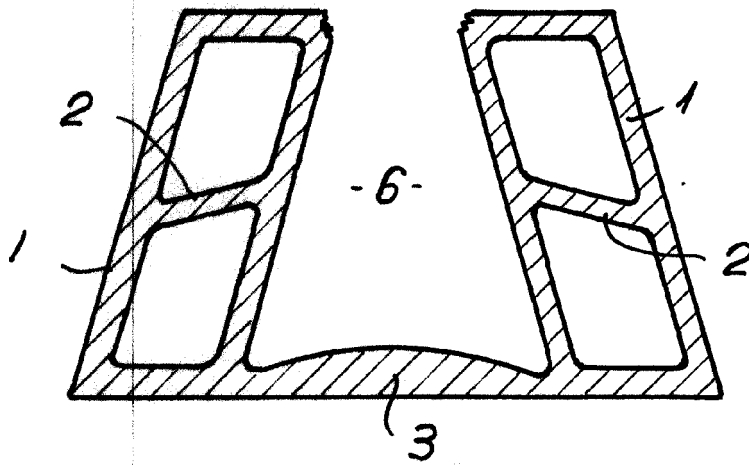

FIG. 2.



Madrid, 23 de Octubre de 1961

ESCALA VARIABLE.