

89481



PATENTE
DE
REGISTRO DE MODELO DE UTILIDAD

por "Un automóvil de pedales para niños" - - - - -

a favor de: ALMACENES JORBA, Sociedad Anónima, de nacionalidad española, domiciliada en BARCELONA, Avenida de la Puerta del Angel, nº 19.

- - - - -

MEMORIA DESCRIPTIVA

La presente memoria descriptiva corresponde a una patente de registro como modelo de utilidad de un automóvil para niños, accionable por pedales, que está particularmente caracterizado por la forma especial de su bastidor, así como por el sistema de tracción por pedales en el empleado,
5 distinto de los hasta ahora utilizados con el mismo fin.

Reside esencialmente, según lo dicho, la novedad del automóvil que se registra como modelo de utilidad, en el hecho de presentar el bastidor del vehículo situado a la altura a que más o menos aproximadamente se halla en los automóviles el capó, presentando además una constitución totalmente metálica establecida a base de elementos tubulares acoplados en perpendicularidad de modo que den lugar
10



a la formación de un cuerpo que establece transversalmente un arco, que permite el movimiento desahogado del conductor y presenta a cada extremo una mangueta de articulación de la rueda delantera correspondiente y tiene sus
5 dos ramas verticales sendamente fijadas a los extremos de otro arco de tubo metálico que rodea posteriormente al asiento del vehículo formando ambos arcos un sólido bastidor.

La parte central del bastidor de tal modo constituido
10 presenta un eje transversal intermedio que sirve de soporte articulado de dos pedales establecidos en forma de balancines.

La parte trasera del bastidor se apoya en el par de
15 ruedas correspondiente accionables por los citados pedales mediante órganos intermediarios de transmisión que lo mismo puede ser un juego de piñón y cadena que un sistema de bielas y cigüeñal. En este último caso en los extremos de las bielas están practicados varios taladros distanciados entre sí, que permiten situar los balancines de acciona-
20 do en diversas posiciones, con lo cual se consigue que la distancia entre el asiento del vehículo y los pedales pueda ser variada ajustándola a la estatura del conductor.

En el dibujo adjunto está representado en dos vistas
25 ortogonales y en forma un tanto esquemática, un caso de ejecución práctica del modelo que ha de considerarse, no obstante, tan solo como un ejemplo que no limita en absoluto la posibilidad de variación de las formas y las dimensiones que en cada caso de ejecución del modelo puedan presentar sus elementos integrantes y su conjunto, siempre



que sean mantenidas las condiciones que se han definido como características esenciales del mismo.

5 Como puede verse perfectamente en el dibujo, el bastidor del automóvil que constituye el modelo presenta característicamente un cuerpo tubular transversal 1 doblemente acodado formando, de frente, un puente con dos ramas 2 dirigidas hacia el suelo, al extremo de cada una de las cuales está articulado giratorio un soporte 3 de las respectivas ruedas 4 delanteras del vehículo. Perpendicularmente fijado a las ramas 2 de la pieza 1 hay otra pieza 5, también doblemente acodada en U, unida a aquellas ramas por dos largueros 6. Entre estos largueros 6 está dispuesto un eje 7 que sostiene articulados los dos balancines 8, impulsables por los pies del conductor del vehículo a modo de pedales, de los cuales arrancan las bielas 9 junto a cuyos extremos inmediatos a los balancines están practicados unos taladros 10 que permiten graduar la distancia de los pedales a las manivelas 11, de accionamiento de las ruedas traseras 12. En correspondencia superior con estas ruedas está emplazado el asiento del coche que no se ha representado. 20 Un volante 13, con barra 14, de accionamiento del juego 15 de las ruedas delanteras completa el vehículo.

25 Podrán ser variables los metales, aleaciones y otros materiales que se empleen en la constitución de las distintas partes del vehículo, las carrocerías que se usen en los mismos, los medios manuales o mecánicos de fabricación utilizados y en general cuantas circunstancias puedan concurrir en la producción, el acabado y la utilización de los automóviles infantiles que provistos de tal tipo de bastidor constituyen-



te del modelo sean ejecutados.

N O T A

Por la patente de registro de modelo de utilidad a que se refiere la presente memoria descriptiva se REIVINDICA la propiedad y la explotación exclusiva de:

5 1.º.- Un automóvil de pedales para niños, esencialmente caracterizado por el hecho de presentar el bastidor del vehículo situado a la altura a que más o menos aproximadamente se halla en los automóviles el capó, presentando además una constitución totalmente metálica establecida a base de elementos tubulares acoplados en perpendicularidad de modo que den lugar a la formación de un cuerpo que establece transversalmente un arco que permita el movimiento desahogado del conductor, presenta a cada extremo una mangueta de articulación de la rueda delantera correspondiente
10 y tiene sus dos ramas verticales sendamente fijada a los extremos de otro arco de tubo metálico que rodea posteriormente al asiento del vehículo formando ambos arcos unidos un sólido bastidor.

20 2.º.- Un automóvil de pedales para niños, tal como el especificado en 1, caracterizado por el hecho de que la parte central del bastidor de tal modo constituido presenta un eje transversal intermedio que sirve de soporte articulado de dos pedales establecidos en forma de balancines.

25 3.º.- Un automóvil de pedales para niños tal como el especificado en 1 y 2, caracterizado por el hecho de que la parte trasera del bastidor se apoya en el par de ruedas correspondiente accionables por los citados pedales mediante órganos intermediarios de transmisión.

89481

- 5 -



4.- Un automóvil de pedales para niños, tal como el especificado en 1 a 3, caracterizado por el hecho de que los órganos de transmisión del movimiento de los pedales a las ruedas traseras son de longitud graduable a voluntad.

5.- "Un automóvil de pedales para niños".

Consta la presente memoria de cinco hojas foliadas, escritas por una sola cara.

Barcelona, 11 de Octubre de 1961.

P. p. de: ALMACENES JORBA, S.A.



FIG.1

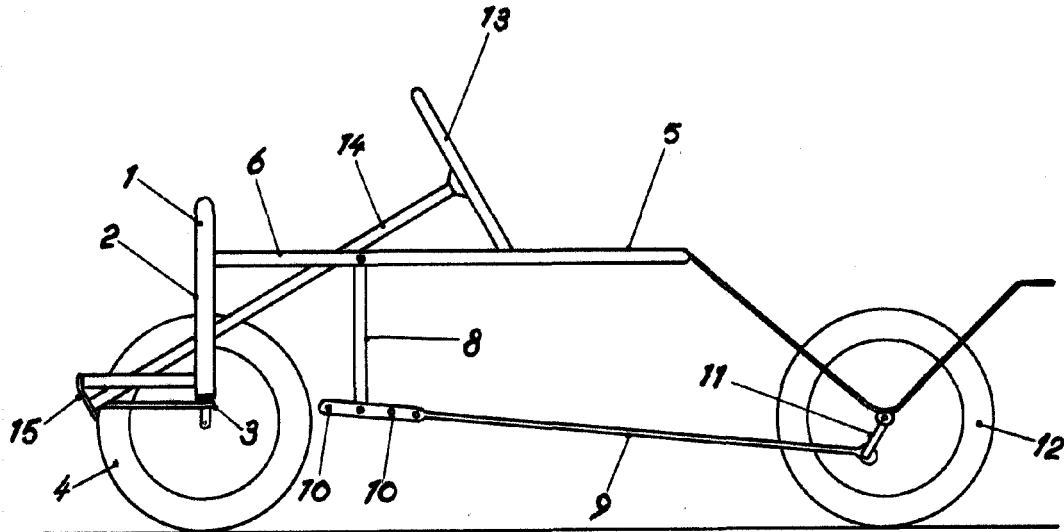
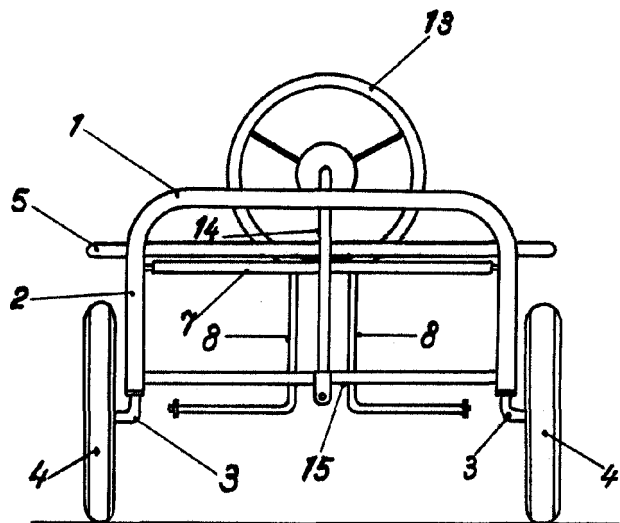

FIG.2



ESCALA VARIABLE

Barcelona 99 OCT. 1961