

89459



### Memoria Descriptiva

---

Correspondiente a un MODELO DE UTILIDAD que por un periodo de veinte años, para toda España, se solicita a favor de la razón social PLASTICAS SIFE S.L. con residencia en Barrio Zalvide, Zarauz (Guipuzcoa), por

" NUEVO JUEGO DE SOBREMESA "

---

El presente Modelo de Utilidad, tiene por objeto la protección en España de un nuevo juego de sobremesa, que por sus características difiere de cualquier otro conocido, y que para una mayor claridad, pasamos a describir, haciendo referencia  
5 al plano que unido a la presente memoria se acompaña.

Está constituido por un tablero -1- de forma indeterminada, sobre cuya superficie van practicados una serie de hoyos -2- sin llegar a perforarla. Cada uno de estos hoyos, lleva en su fondo o en el borde, una referencia de determinado  
10 valor o puntuación.

.../..



Sobre la superficie lisa del tablero -1-, se situa un giróscopo -3- que contiene un iman, y para su manejo se dispone de una varilla -4- provista tambien de un imán en su parte inferior.

15 Su funcionamiento es como sigue:

Situada sobre la superficie del tablero -1-, el giróscopo -3- se coge la varilla -4- con la mano acercando la parte imantada al anillo del giróscopo -3- pero sin llegar a tocar éste, imprimiendo un movimiento de rotación al giróscopo, desplazándolo a voluntad hasta uno de los hoyos -2-.

Pueden tomar parte en el juego cuantas personas se deseen, y la finalidad es conseguir la mayor puntuación, según la referencia de valor indicada en cada hoyo, sin que el giróscopo salte fuera del tablero, ni se adhiera a la varilla -4- en su parte imantada.

Lo expuesto, puede ser objeto de modificaciones de detalle, siempre que las mismas no alteren ni cambien de un modo esencial la naturaleza del Modelo de Utilidad, pudiendo ser indistinta la forma del tablero, número y colocación de los hoyos, giróscopo, varilla, así como coloridos, tamaños y materiales a emplear.

---

N O T A

---

Descrito que queda el MODELO DE UTILIDAD se considera que su objeto debe de recaer sobre las siguientes

35 R E I V I N D I C A C I O N E S

---

Primera: NUEVO JUEGO DE SOBREMESA caracterizado por un tablero de forma indistinta, sobre cuya superficie, van practicados un número indeterminado de hoyos, sin llegar a perforarla, cada uno de los cuales lleva la referencia de un valor o puntuación determinado.

89439

- 3 -



Segunda: NUEVO JUEGO DE SOBREMESA caracterizado por la reivindicación primera y por un giróscopo imantado, que se situa en la superficie lisa del tablero, y se le imprime movimiento de rotación por medio de una varilla tambien imantada, hasta desplazarle a cualquiera de los hoyos dispuestos en el tablero, en el que se acopla.

45 Tercera: NUEVO JUEGO DE SOBREMESA.-

---

Tal y como queda descrito en la presente memoria que consta de tres hojas mecanografiadas, escritas por una sola cara y del plano que unido a la misma se acompaña.

Madrid a 20 de Octubre de 1961

JUAN DEL VALLE  
P.P.

89409.

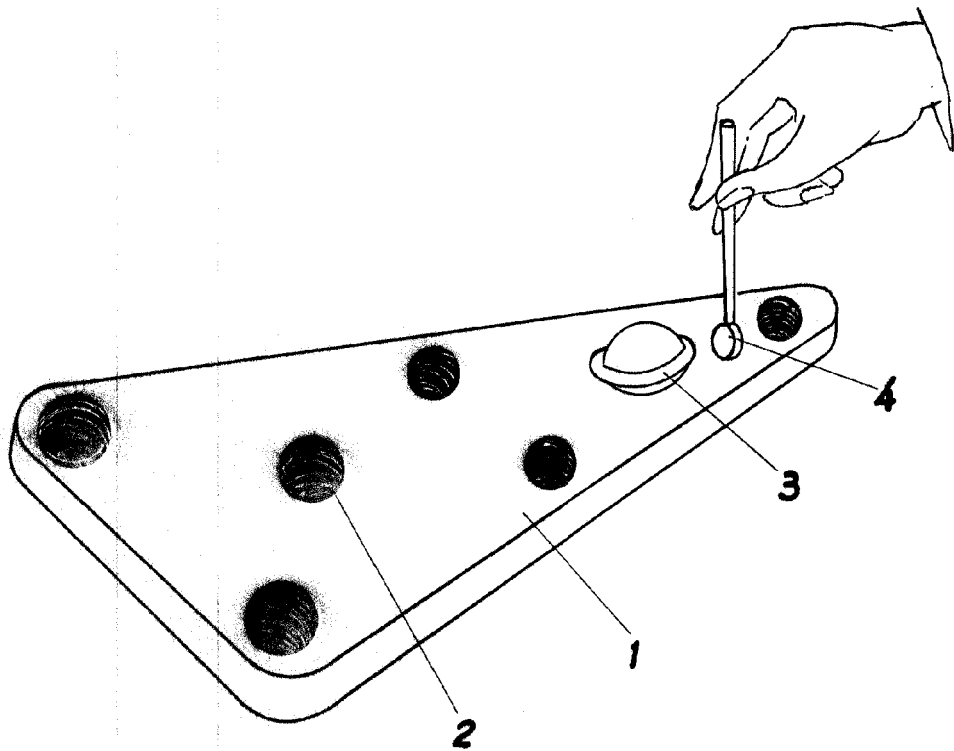

Escala variable

Madrid, 30 octubre de 1961

JUAN DEL VALLE

P.P.