

89455



1961

MODELO DE UTILIDAD

por veinte años,

para todo el territorio español, por "PASADOR", cuyo privilegio se solicita a favor de HERRAJES GARAU, S.A., empresa nacional, con domicilio social en Palma de Mallorca, calle Arturo Rizzi nº 64.

MEMORIA DESCRIPTIVA

El pasador que constituye, conforme indica su enunciado, el objeto del presente expediente, servirá para su fijación en la superficie de puertas, ventanas, muebles y similares, tanto de madera como metálicos.

5

Los sistemas de pasadores empleados en la actualidad presentan el inconveniente de no poder unir a una adecuada seguridad con la tan necesaria simplicidad del dispositivo, puesto que el empleo de pasadores suficientemente recios equivale a aumentar considerablemente el tamaño y complejidad de los mismos, circunstancia que hace



que el pasador se aleje de aquellas características que son precisamente las que constituyen su verdadera razón de ser.

5 Todos estos inconvenientes han sido totalmente eliminados en el pasador que se preconiza, el cual consigue unir de una forma evidente todas aquellas características de simplicidad y seguridad que constituyen la esencia del dispositivo.

10 De conformidad con un detalle del propio Modelo se ha considerado conveniente que dicho pasador esté constituido por pasador que se caracteriza por estar constituido por una barra deslizante que se traslada longitudinalmente por el interior de una caja metálica, al ser accionada por un pomo que surge a través de un orificio colisor, practicado en la pared frontal de la citada caja metálica, de modo que en su movimiento, la citada barra pasa a través de un orificio practicado en una de las paredes laterales que cierran la mencionada caja metálica, saliendo de este modo al exterior, para introducirse seguidamente en una chapa metálica enfrentada a la caja, cuya forma se corresponde con la del pasador, y que actua a modo de cerradero.

15 Según otro detalle del citado dispositivo, según la anterior reivindicación en el que se prevé que el cerradero esté constituido por una plancha metálica, doblada en ángulo diedro recto, uno de cuyos lados presenta en su parte central un orificio que permite el paso de la barra deslizante citada en la reivindicación anterior.



89433.

Otros detalles y características del Modelo de Utilidad, cuyo registro se solicita, se irán poniendo de manifiesto en el transcurso de la descripción que se dá a continuación, y que hace referencia a la lámina de dibujos que a esta memoria se acompaña, en la que de manera un tanto esquemática y tan solo por vía de ejemplo, se representan los detalles preferidos del Modelo. Estos detalles se refieren a un posible caso de realización práctica, pero el Modelo no queda limitado exactamente a los detalles que se exponen, por lo tanto esta descripción debe ser considerada desde un punto de vista ilustrativo y sin limitación de ninguna clase.

Las figuras 1 y 2 representan respectivamente una vista frontal y un corte longitudinal del pasador combinado con el cerradero correspondiente.

Las figuras 3 y 4 representan asimismo una vista frontal y una sección longitudinal correspondiente a un cerradero doblado en ángulo recto.

Como se ha indicado el sistema de pasador consta de una caja metálica 11 en el interior del cual desliza una barra 12, la cual atraviesa la citada caja metálica 11 por un orificio 13 dispuesto en la parte frontal de la caja 11. El extremo 12' de la barra 12 presenta una zona aplanada, en la cual viene adosado un pomo 14 que atraviesa la caja metálica 11 a través de un orificio colisor 15, el cual guía el desplazamiento del pomo 14 y por consiguiente, de la barra 12.

Al salir de la caja metálica 11, el extremo 12'' de la barra 12 se introduce a través de un orificio 17 en

89433 .



5 el interior de una pieza metálica 16 que actúa como cerradero y que puede presentar una forma que se corresponde con la del pasador. Asimismo, el cerradero 16 puede estar constituido por una plancha metálica doblada en ángulo recto y en una de cuyas paredes 16' se ha practicado un orificio 17 que permite el paso de la barra 12.

10 Se hace constar a los efectos oportunos que en el presente expediente podrán introducirse todas aquellas variaciones que la práctica y la experiencia aconsejen, siempre y cuando con las variantes que se introduzcan no se altere o modifique la esencialidad del objeto descrito, la cual queda resumida en las siguientes reivindicaciones que constituyen la.

15 N O T A R E I V I N D I C A T O R I A

1* - PASADOR que se caracteriza por estar constituido por una barra deslizante que se traslada longitudinalmente por el interior de una caja metálica, al ser accionada por un pomo que surge a través de un orificio colisor practicado en la pared frontal de la citada caja metálica, de modo que en su movimiento, la citada barra pasa a través de un orificio practicado en una de las paredes laterales que cierran la mencionada caja metálica, saliendo de este modo al exterior, para introducirse seguidamente en una chapa metálica enfrentada a la caja, cuya forma se corresponde con la del pasador, y que actúa a modo de cerradero.

2* - PASADOR, según la anterior reivindicación en el que se prevé que el cerradero esté constituido por una

89433.



plancha metálica, doblada en ángulo diedro recto, uno de cuyos lados presenta en su parte central un orificio que permite el paso de la barra deslizante citada en la reivindicación anterior.

3ª - PASADOR.-

Todo tal y conforme queda descrito y reivindicado en la Memoria descriptiva que antecede y que consta de cinco hojas escritas a máquina por una sola de sus caras y un pleno que la ilustra.

MADRID, 19 de Octubre de 1.961

HERRAJES GARAU, S. A.

P.A.,



Firmado: J. J. MORGADES Y GRANER

89433

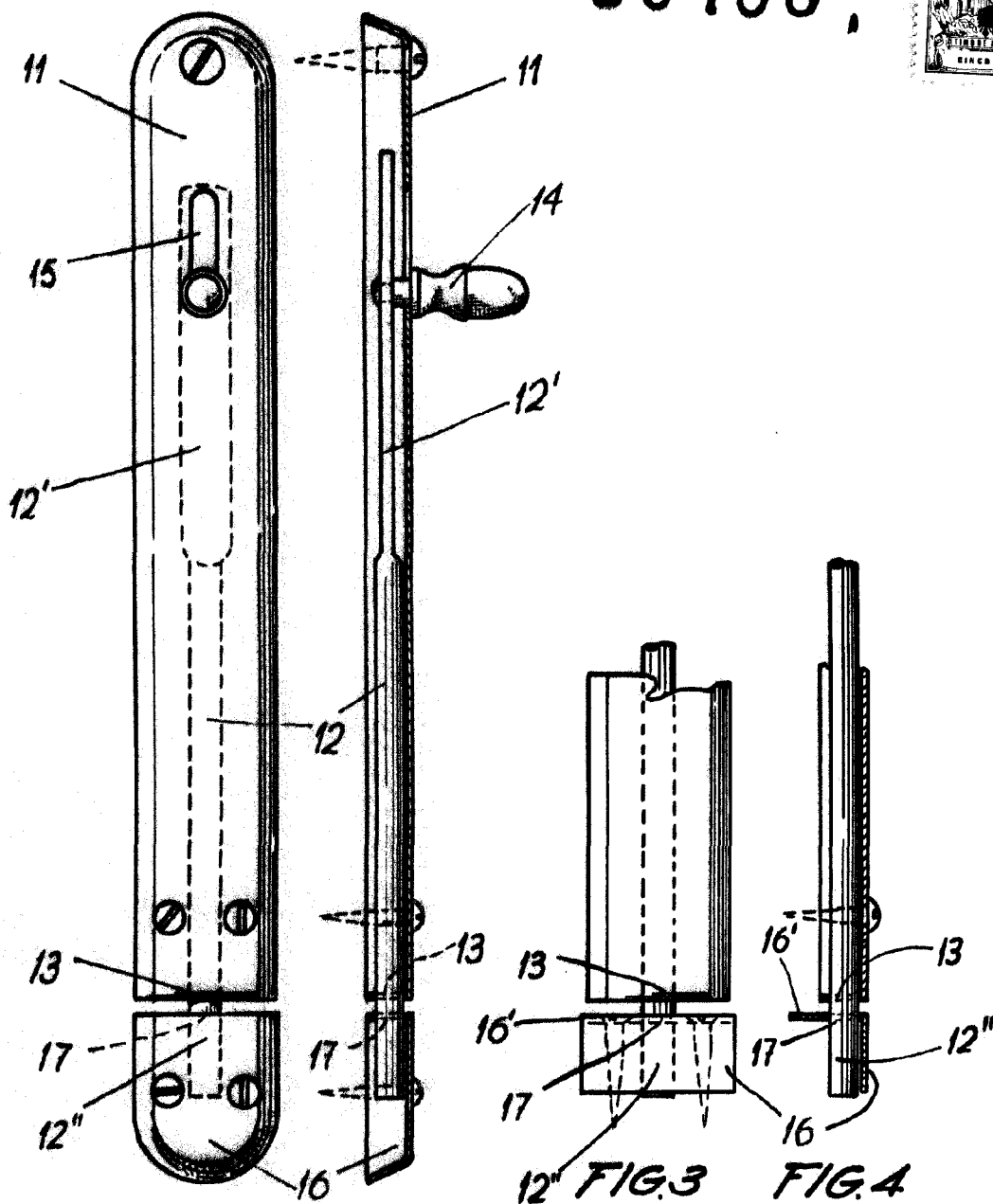

FIG. 1 FIG. 2

FIG. 3 FIG. 4

MADRID 19 Octubre 1961
p.a. J. J. Morgades Graner
p.p.