

~~89417~~

89418



89418,

MODELO DE UTILIDAD

cuyo registro se solicita, por veinte años en España, Plazas y Provincias Africanas, a favor de Don PEDRO HERRERO NOBLEJAS, de nacionalidad española y domiciliado en MADRID, Plaza de Tirso de Molina, nº 7, por :

" CIERRE PARA BOLSAS Y SIMILARES, PERFECCIONADO ".

=====

MEMORIA DESCRIPTIVA.

=====

El presente registro de MODELO DE UTILIDAD, tiene por objeto garantizar la explotación exclusiva, en todo el Territorio Nacional, Plazas y Provincias Africanas, de un " CIERRE PARA BOLSAS Y SIMILARES, PERFECCIONADO ", tal y como se describe a continuación y queda representado en la hoja de dibujos, que se acompaña.

5

El precitado cierre para bolsas y similares, perfeccionado, objeto del presente MODELO DE UTILIDAD, ofrece características propias tales, en cuanto a su construcción simplificada, originalidad, escaso peso, consistencia y seguridad se refiere, que lo hacen de notable utilización para el fin a que aquél se encuentra destinado.

10

Sabido es que, los innumerables sistemas de cierres

69418



15 de bolsas y similares, hasta la fecha conocidos, aparte  
 de resultar incómodos y molestos, debido principalmente  
 a las muchas dobleces y plegaduras que son necesarias  
 efectuar, traen consigo la natural pérdida de tiempo,  
 requiriéndose en determinadas ocasiones una gran práctica,  
 para que el cierre cumpla, más ó menos, su misión.

20 Al objeto de subsanar los defectos é inconvenientes  
 precedentemente expuestos, el inventor que suscribe,  
 ha ideado un cierre para bolsas y similares, que reúne  
 y posee las características y propiedades siguientes:  
 sencillez, escaso peso, rapidez y comodidad. El sistema ó  
 25 principio fundamental del precitado cierre, se hace exten-  
 sivo a toda clase de recipientes-envases.

En el plano que se acompaña (de tamaño y forma  
 reglamentarios: 31 x 21 cms.), se ha representado a título  
 de ejemplo, no limitativo, el cierre para bolsas y simila-  
 30 res, perfeccionado, así como las distintas partes ó ele-  
 mentos que lo componen, no reivindicándose tales representa-  
 ciones, ya que podrán ser fabricados y construídos a base  
 de otros tipos ó formas, siempre que se presten a ello y  
 conserven la esencialidad del objeto a que nos referimos.

35 DESCRIPCION :

Los elementos ó dispositivos accesorios del cierre  
 para bolsas y similares, objeto del presente MODELO DE UTI-  
 LIDAD, son los siguientes:

40 La bolsa ó similar (1), propiamente dicha, en una  
 de cuyas caras y perpendicularmente a la boca de aquélla,  
 vá situada una varilla ó pieza metálica ( ó de otro mate-  
 rial apropiado ) inelástica (2), preferentemente de forma  
 rectangular. Dicha varilla (2), se mantiene adosada a la  
 bolsa (1), mediante una pieza (3), de material análogo al de  
 45 la bolsa que, al pegarse a la misma sujeta la varilla.





418

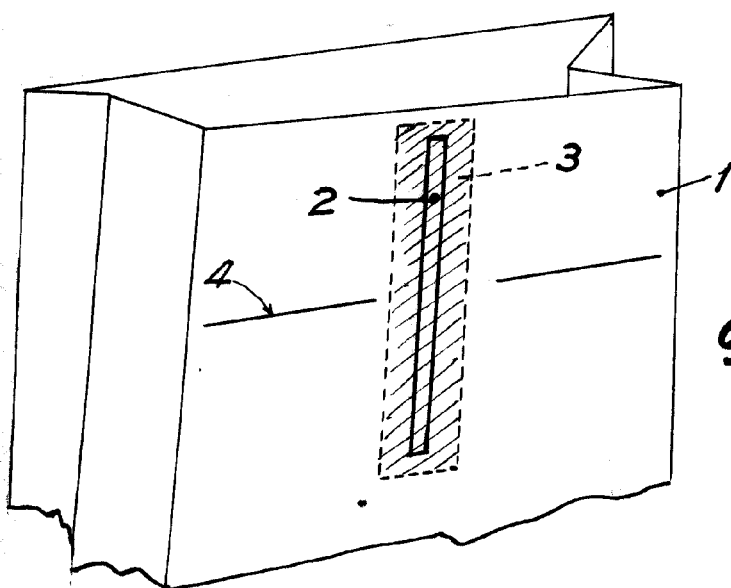

Fig. 1

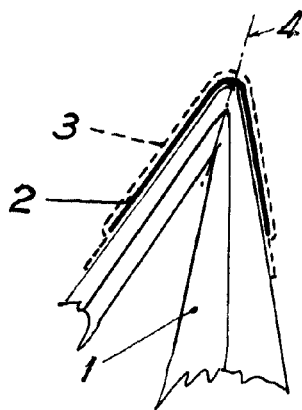

Fig. 2

Madrid, 18 de octubre de 1961

HELIO JUANES  
R.P.  
*[Signature]*

Escala variable

# Diseño

18 OCT.

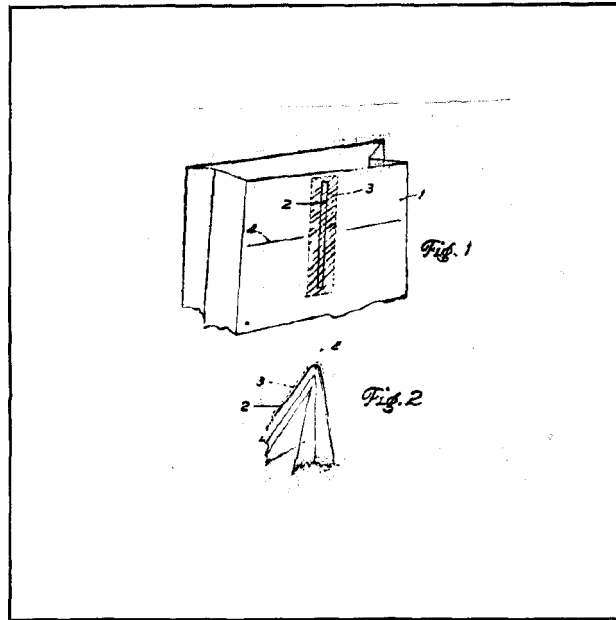

ESCALA VARIABLE

Madrid, 18 de Octubre de 1951.

P. A.,

FELIPE TOLO