

89415



E/ND-1

-----

M O D E L O de U T I L I D A D.

que por veinte años, se solicita, como propio y nuevo, a favor de don Jose Miguel LARRANAGA BAJINETA de nacionalidad y residencia españolas, que ha de recaer sobre

PIEZA MACARRON, DE POLICLORURO DE VINILO ,  
para ser aplicada en muros.

-----

M e m o r i a d e s c r i p t i v a .

5. El presente registro, se refiere a una pieza macarron, de policloruro de vinilo ,destinada a ser aplicada en muros, tiene por fin enroscarlos, fijarlos, bien tirafondés, escarpías, tornillos o similares, conforme se describe a continuación y es representado, en el plano adjunto, a título de ejemplo.

10. Se caracteriza por su estructura sencilla, no obstante, lo cual actua con eficacia, y tiene una serie de ventajas, que se iran describiendo en su momento oportuno.

89415.

- dos -



.....

15. Sera fabricado este modelo, en politileno de vinilo especialmente, pero otros materiales de su caracter y disposicion, pueden ser utilizados, asi como cualquier diámetro y color, cuya superficie exterior está estriada longitudinalmente, para que se adapte en los orificios que se efectuan, en el muro, por ejemplo en una pared, sirviendo esta pieza macarron, para introducir en su interior, tornillos, tirafondos, o escarpas que esten algo roscados. Su interior es hueco, con orificio central liso, del cual parten tres ramificaciones o muescas equidistantes, las cuales llevan la forma de ángulo.
20. El macarron debidamente cortado, a la longitud que se desee, se introduce en forma de taco, en el orificio que previamente se haya hecho en la pared, ya que aquel se adapta debido a sus estrias longitudinales, que lleva en su cara exterior, y por el orificio central, se introduce el tornillo o tirafondo, o pieza que se desee a rosca, cuya rosca se adapta perfectamente al orificio central, pudiendose roscar cualquier diámetro, debido a las muescas o estrias en ángulo, quedando agarrado el tornillo, o escarpia, ya que la rosca que lleva estos hacen de macho y se enrosca en dicho orificio central.
25. En la figura I, se muestra una vsta de frente, en la II, de costado, en la III, el elemento macarron en la pared (1)-(2), con la escarpia (6) enroscada.
30. El conjunto es como sigue, asi como su funcio
- 35.
- 40.

80415 r.



.....

namiento : Previamente efectuado el orificio en la pared (2) se corta éste a la longitud deseada, de manera que las estrias longitudinales (3) se adapte a dicho orificio y en forma de taco.

Seguidamente por el orificio central -(4), se introduce a rosca el tornillo, tirafondo o escarpia (5), haciendo de macho la rosca de la escarpia (6) y adaptandose perfectamente en dicho orificio y como puede adaptarse cualquier diámetro de tornillo, debido a las muescas en ángulo (7), que dividen en partes iguales el orificio central, permiten ensanchar al diámetro y roscar debidamente la escarpia o tirafondo (5) y al propio tiempo, en su ensanchamiento se agarra la pieza macarron -1-, mas fuertemente a su alojamiento u orificio efectuado en el muro o pared -2-.

Ademas se poderse fabricar en distintos tamaños y colores, se consigue, la longitud deseada a discrecion del usuario, el que se agarre fuertemente en los orififios de la pared, poderse colocar cualquier diametro de tornillo o tirafondo, la adherencia fuertemente al muro, al ir ensanchando en su colocacion, y como queda dispuesto en tamaño, forma y colocacion variables, práctico y eficaz en eluso.

Los términos, en que queda redactada esta memoria, son ciertos y fiel reflejo de la invención y deben ser tomados, con caracter amplio y nunca en forma y sentido limitativos.

70. =====

89415.

- cuatro -



NOTA de REIVINDICACIONES.

Se reivindica, como propio y nuevo, a favor de don Jose Miguel Larrañaga Bajineta, por los extremos siguientes:

75. PRIMERO: Por una pieza macarron de policloruro de vinilo para ser aplicada en muros, caracterizada porque su superficie exterior, esta estriada longitudinalmente para su mejor adaptacion en los orificios efectuados, en los muros, siendo de taco con orificio central liso, a fin

80. de que el tornillo, tirafondo o escarpia, al introducirlo, va el mismo efectuado la rosca y que se fabrica en cualquier dimension.

SEGUNDO: Por una pieza macarron de policloruro de vinilo para ser aplicada en muros, caracterizada porque para

85. fijar los tacos en la pared y enroscar los tirafondos, tornillos o escarpias, caracterizado ademas, por el orificio central, que está dividido en partes iguales, de las que parten unas ramificaciones o muescas asimismo equidistantes, las cuales llevan la forma de ángulo.

90. TERCERO: Por una pieza macarron de policloruro de vinilo, caracterizado ademas, porque la rosca indicada en la reivindicación primera, se adapta perfectamente al orificio central, citado en la reivindicacion segunda, pudiendose colocar en cualquier diametro de tornillo, debido a las muescas o estrias en ángulo, quedando agarrado fuertemente aquel, ya que la rosca que llevan éstos, (tornillo, tirafondo, escarpia), hacen de macho y se enroscan en dicho orificio central.

95. CUARTO : Por una Pieza macarron, de policloruro de vinilo, para ser aplicada en muros.

100.

89415

- cinco -



.....  
Tal y como descrito queda en la memoria descriptiva y para los fines, que en la misma, se dejan bien especificados.

105. La presente memoria, consta de cinco hojas foliadas y mecanografiadas, por una sola cara, y otra de planos, en forma reglamentaria, para la mejor comprensión del invento.

Madrid, a diez y siete de octubre de mil novecientos sesenta y uno.

110.

Por autorización de don Jose Miguel Larrañaga

111.-

E. Rodríguez de Rivas,

E. RODRIGUEZ DE RIVAS  
R.R.

Ref/E/ND-1  
22222222

FIG. I

89415

89415

FIG. II

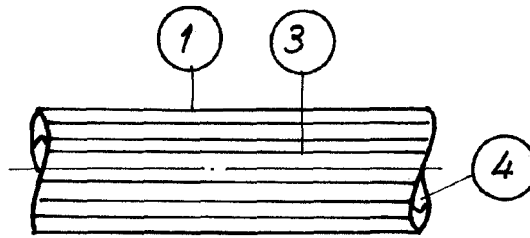
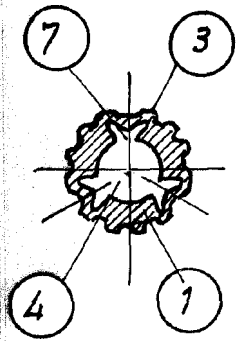
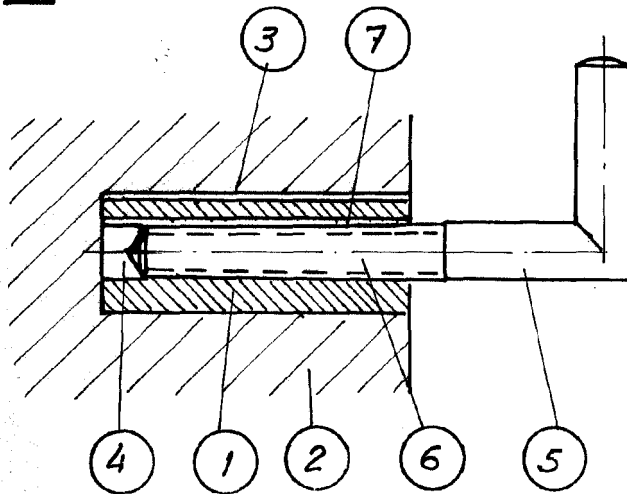

FIG. III



San Sebastian 5 Octubre 1961

ESCALA VARIABLE