

89377



MODELO DE UTILIDAD

89377

Solicitantes: Don José Barral Gómez y
Don Antonio Purriños Curras.

Residencia : La Coruña.- Pintor Román Navarro, 10.

oooOooo

MEMORIA DESCRIPTIVA

Sobre:

"APARATO DE LIMPIEZA"

oooOooo

El presente Modelo de Utilidad tiene por objeto un -
aparato de limpieza.

En los dibujos adjuntos, a título de ejemplo no limi-



1 89377

5 tativo, se ilustra una forma de ejecución del invento,
con referencia al cual:

10 El aparato consiste en un mango, 1, y en una
caja en forma de campana, 2, sostenida por el mango. La
mencionada caja está construída de dos mitades iguales
y cada una de las cuales comprende porciones aparejadas,
15 formando una boquilla, 3, para recibir el repetido mango.
Comprende igualmente paredes extremas en la caja, 4, que
tienen aberturas alineadas en forma de "U", y rodillos,
5, en las paredes extremas y extendiéndose por fuera de
dichas paredes, a cada lado de las aberturas en forma -
15 de "U".

20 Comprende, asimismo, un canal, 6, colocado en
la caja, proyectándose a través de las aberturas de las
paredes extremas; una esponja, 7, o similar, introducida
en dicho canal y extendiéndose por fuera del mismo entre
25 los rodillos, así como una palanca, 8, montada directa-
mente sobre el mango, y articulaciones, 9, que se extien-
den a través de las aberturas de la caja, para conectar
la palanca con el canal. Dichas palanca y canales pro-
porcionan los medios de montaje y de actuación para el
30 canal, con los cuales el citado canal puede ser movido
para pasar la esponja hacia dentro entre los rodillos.

Es fácilmente comprensible que podrán variar
los materiales, tamaños y proporciones en este Modelo, -
ya que estas accesoriedades quedan comprendidas en la in-
30 vención al no alterar su esencialidad.

NOTA



89377

35 Describa suficientemente la naturaleza del invento
y su forma de realización práctica, se hace constar que
la presente memoria es susceptible de modificaciones de
detalle, en cuanto no altere su esencialidad, y siendo,
por tanto, lo que se solicita Modelo de Utilidad por 20
años en España, lo que se recoge en las siguientes:

REIVINDICACIONES

40 1ª.- Aparato de limpieza, que se caracteriza porque com-
prende un mango que sostiene una caja en forma de -
campana construída en dos mitades iguales, cada una de -
las cuales comprende porciones aparejadas formando una -
boquilla para recibir dicho mango; las paredes extremas -
de la caja tienen aberturas alineadas en forma de U., con
45 rodillos en dichas paredes extremas que se extienden por
fuera de las mismas.

50 2ª.- Aparato de limpieza, según reivindicación precedente,
que se caracteriza porque la caja presenta un canal,
que se proyecta a través de las aberturas de las paredes
extremas, y en el cual se introduce una esponja que se ex-
tiende al exterior y entre los rodillos; una palanca que
va montada directamente sobre el mango y comprende arti-
culaciones que se extienden a través de las aberturas de
la caja para conectar la palanca con el canal.

55 3ª.- "Aparato de limpieza"; según queda sustancialmente -
descrito en la presente memoria, que consta de tres -
páginas mecanografiadas por una sola cara y se representa
en los dibujos adjuntos.

Madrid, 16 de Octubre de 1961.

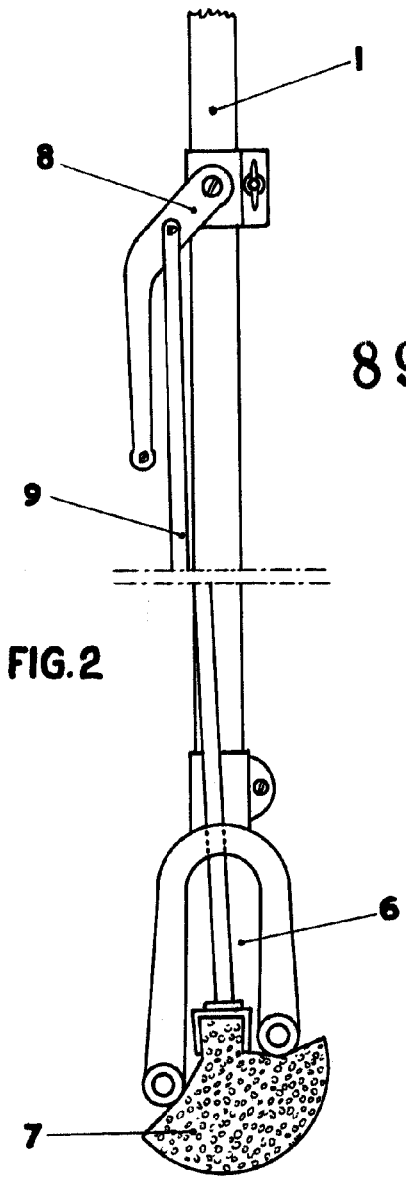
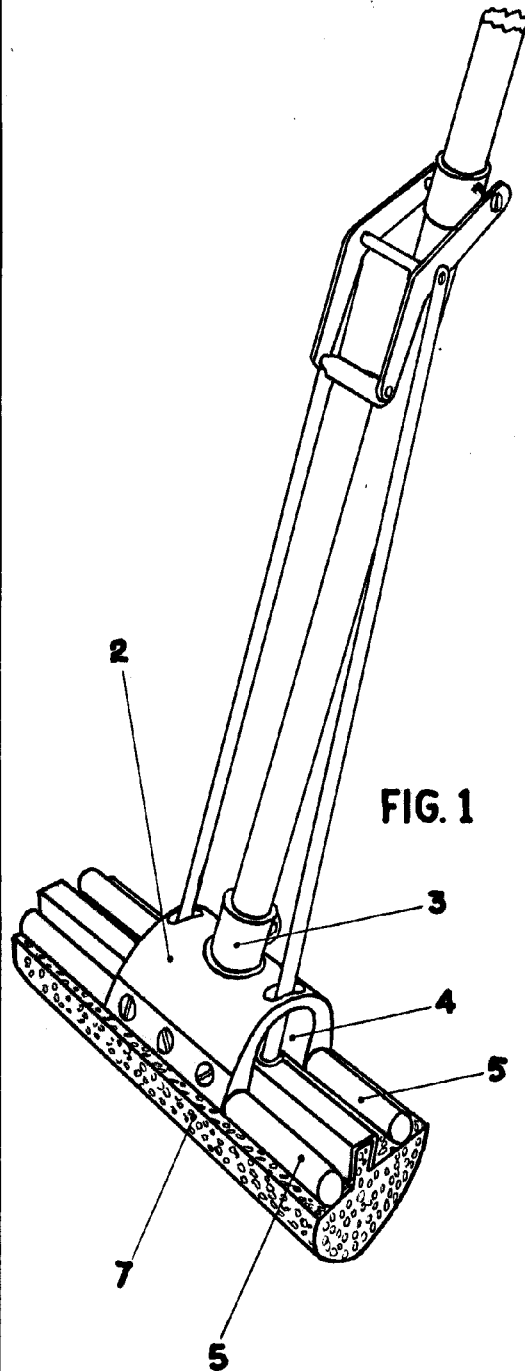

89377

FIG. 2

MADRID, 16 OCT. 1961
JOSE BARRAL GÓMEZ Y
ANTONIO PURRIÑOS CURRAS,
P.P.

GUILL