



89362

M E M O R I A                      D E S C R I P T I V A

que se acompaña a la solicitud de

UN MODELO DE UTILIDAD

a favor de INDUSTRIAS PATRIA, S.A., entidad española, residente en MADRID, Mayor, 11,

por:

" NUEVO RECIPIENTE DE APLICACION DIVERSA "

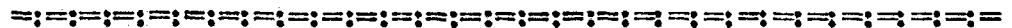

Corresponde la presente Memoria a la descripción de un recipiente de aplicación diversa, capaz por tanto para el transporte y manipulación de artículos alimenticios, que ofrece la importante novedad de permitir un api-

5 lamamiento ventajoso por grupos de unidades idénticas, como resultado de lo cual pueden apilarse los recipientes o cubetas sin introducción mutua o bien introduciéndose unos en otros.



La primera posibilidad se utiliza cuando intere-  
10 sa formar pilas de cubetas conteniendo en su interior pro-  
ductos varios, facilitando con ello el almacenaje y con-  
servación de los mismos. En cambio la segunda posibilidad  
permite apilar un conjunto de cubetas vacías ocupando un  
mínimo espacio por introducción de unas en otras.

15 Otra importante ventaja ofrecida por el reci-  
piente o cubeta objeto de esta descripción es la de su es-  
pecial concepción que permite una realización práctica a  
base de materiales plásticos, aportándose así los métodos  
de fabricación que les son característicos, con la econo-  
20 mía que ello representa, y con las ventajas propias de se-  
mejantes materiales en los que respecta a limpieza, lige-  
reza, inalterabilidad, etc.-

Se comprenderá mejor la naturaleza y objeto del  
aludido recipiente a lo largo de la descripción detalla-  
25 da que se hace del mismo, con referencia a los dibujos -  
que se acompañan, en los que se representa, sencilla y es-  
quemáticamente solo a título de ejemplo no limitativo, una  
forma preferente de realización, susceptible de cuantas  
modificaciones de detalle no la alteren sustancialmente.

30 En dichos dibujos:

La fig. 1ª, muestra una perspectiva de un reci-  
piente o cubeta de acuerdo con la descripción.

La fig. 2ª, es un alzado lateral de una pila  
formada por una pluralidad de tales recipientes en posi-  
35 ción susceptible de contener en su interior artículos sin  
sufrir deterioro por aplastamiento.

Y la fig. 3ª, es una vista lateral análoga a la  
representada en la fig. 2, pero en la que pueden apreciar-  
se los distintos recipientes introducidos unos en otros  
40 con objeto de que ocupen un mínimo espacio. Cada uno de



89362

los recipientes pasa de una situación tal como la representada en la fig. 2 a la que se ilustra en la fig. 3 por simple giro del mismo en 180°, como se verá en la descripción que inmediatamente sigue.

45 De acuerdo con todo ello, cada recipiente o cubeta presenta un cuerpo conformado en tronco de pirámide recta (1) de bases rectangulares. La base menor es precisamente el fondo plano del recipiente. Y de la base mayor no tiene existencia real otra cosa que su contorno, el  
50 cual presenta un reborde hacia el exterior (2), que oficia de remate, de elemento rigidizador, y al propio tiempo configura en el lugar oportuno los perfiles de agarre (4).

Tal como se ha ilustrado, las dos caras laterales mayores de la cubeta (1) son lisas, mientras que las  
55 dos caras menores presentan un juego de entrantes y salientes cuya forma y disposición varía de una cara a la otra.

Una de tales caras menores de cada cubeta o recipiente (1) está incurvada por su centro hacia el interior en un entrante (3) de naturaleza aproximadamente troncopiramidal extendido de una a otra base, estando rematado superiormente por una meseta situada algo más baja que el reborde (2) y sobre la que se puede apoyar parte del  
60 fondo de otra cubeta análoga colocada sobre la primera en posición adecuada. En el propio reborde (2) y sobre la citada meseta está conformada una de las asas (4) de las que ya se ha hecho mención.

La cara lateral opuesta a la citada presenta  
70 dos entrantes (5) hacia el interior de la cubeta, gemelos, análogos, pero no iguales, al ya citado (3) de la cara enfrentada. Estos entrantes están también rematados



75 por mesetas de apoyo para otra cubeta superiormente situa-  
da, y entre ellos queda un saliente (6) sobre el que el re-  
borde (2) presenta la segunda asa (4).

80 La conformación general en tronco de pirámide pre-  
sentada por cada cubeta y por sus entrantes y salientes -  
permite la introducción de cada una de ellas en la inme-  
diata inferior, al ser apiladas vacías en posiciones coin-  
cidentes. Pero, girando 180° las que ocupan posiciones sal-  
teadas y no alterando la colocación de las comprendidas  
entre ellas, se logra la no coincidencia de salientes y  
entrantes, con lo que las bases menores descansarán, por  
85 áreas vecinas a sus perímetros, sobre las correspondien-  
tes mesetas que ya han sido citadas. Estas últimas están,  
como se ha dicho, a un nivel algo más bajo que el reborde  
(2), con lo cual éste determina el centrado de unos ele-  
mentos respecto a otros y evita deslizamientos laterales.

90 Esta segunda disposición hace posible apilar cu-  
betas que contienen cualquier clase de productos.

La forma, materiales y dimensiones podrán ser  
variables y, en general cuanto por ser accesorio o secun-  
dario, no representa una alteración sustancial a la esen-  
cialidad del objeto descrito.

95 Los términos en que queda redactada esta Memoria  
son ciertos y fiel reflejo del objeto descrito, debiéndose  
tomar con caracter amplio y nunca en forma limitativa.

-----



N O T A

EL MODELO DE UTILIDAD que se solicita recaerá sobre las particularidades características de las siguientes reivindicaciones:

100 1ª.- Nuevo recipiente de aplicación diversa, esencialmente caracterizado por unas paredes convergentes hacia el fondo, presentando en dos de tales paredes enfrentadas unas ondulaciones de carácter eminentemente  
105 troncopiramidal, con sus aristas dirigidas de la base inferior al reborde superior rigidizador, coronada superiormente cada una de tales ondulaciones por una meseta que permite apoyo y dispuestas a un nivel levemente inferior que el reborde superior, cuyo reborde presenta en  
110 los lugares oportunos conformación de asa.

2ª.- Nuevo recipiente de aplicación diversa, según la reivindicación primera, caracterizado porque una de las caras onduladas presenta uno solo de tales accidentes, situado en el centro, y laccara enfrentada con  
115 la anterior presenta dos ondulaciones dispuestas simétricamente respecto al centro, siendo tal la disposición general de las ondulaciones que una pluralidad de cubetas gemelas pueden introducirse unas en otras formando pilas, pero esta introducción se hace imposible girando  
120 una sí y una no 180º respecto a la posición ya indicada, descansando en este último caso la base inferior de cada cubeta en las mesetas de la que tiene debajo.



89362

3ª.- "NUEVO RECIPIENTE DE APLICACION DIVERSA".

-----

Todo según queda expuesto en la precedente Memoria que consta de seis hojas foliadas y mecanografiadas por una sola cara y hoja de dibujos que a la misma se acompaña.

Madrid, 16 de Octubre de 1961

P.A.

*Modesto F. de*  
*Jaurer*



FIG. 1.

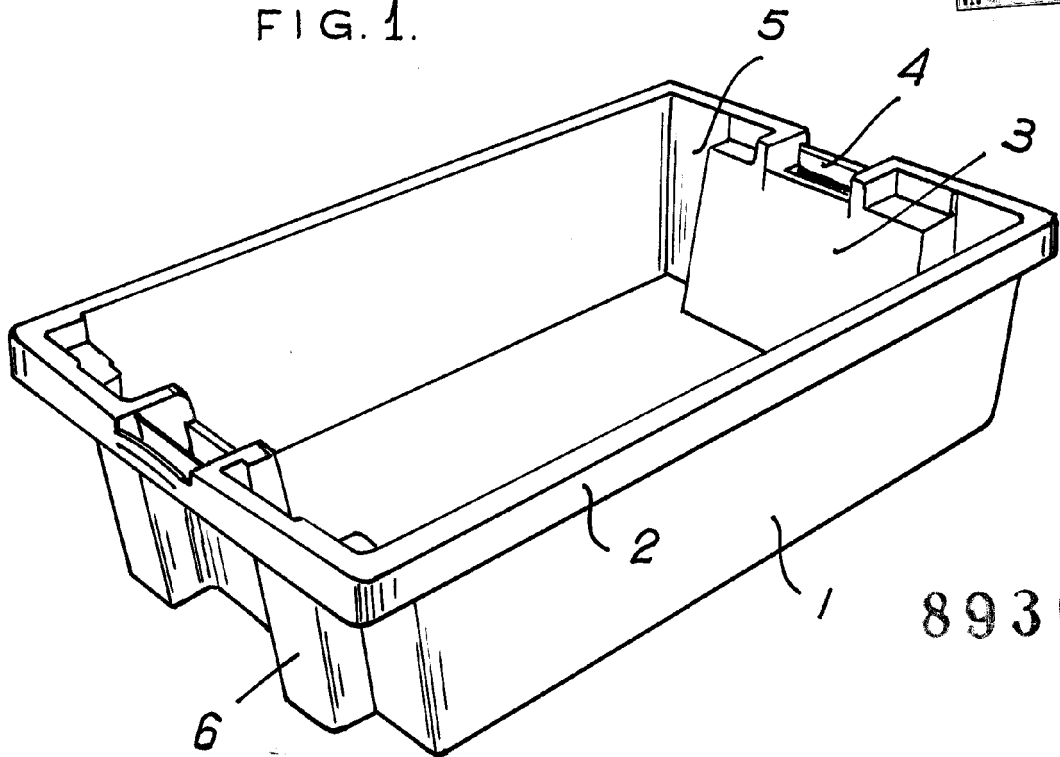

89362

FIG. 2.

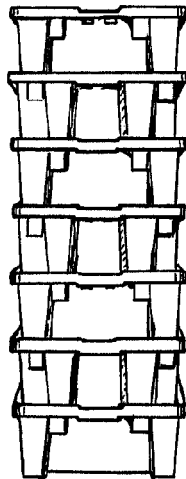
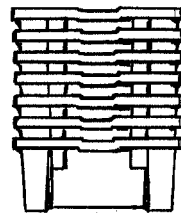

FIG. 3.



Madrid. 16 OCT. 1961

*Manuel de Dios*

*[Handwritten signature]*

ESCALA VARIABLE.