



-89319

89319

MODELO DE UTILIDAD

por 20 años

por "UN SUJETADOR PARA LA ROPA DE CAMA EN CUNAS Y SIMILARES", a favor de D. Juan Guasch Müller, de nacionalidad española, domiciliado en San Justo Desvern (Barcelona), Virgen del Pilar, 10.

=====

MEMORIA DESCRIPTIVA

Este Modelo de utilidad hace referencia a un sujetador para la ropa de cama en cunas y similares, cuya principal característica es la eficacia con que cumple su cometido, a pesar de su extremada sencillez.

- 5. Los niños pequeños, en su constante ajetreo cuando duermen, tienden a arrastrar la ropa de cama, que queda revuelta a su alrededor, sin cumplir su primordial fin cual es el de abrigar. Ello produce como consecuencia inmediata no solamente un sueño incómodo con poco descanso
- 10. para el cuerpo, debido a los amontonamientos desordenados

21 SEP.



- 2 - 89319

de ropa sobre los que duerme el infante, sinó como cosa casi segura un resfriado que puede resultar de peligrosos efectos.

5. En el transcurso del tiempo se han ido popularizando algunos sistemas para impedir que el niño arrastre la ropa de cama en su movimiento , no siendo el menos popular la sujeción de la ropa por medio de pinzas, cintas o doblados exprefesos.

10. Con este Modelo, el recurrente no pretende haber inventado dichas pinzas, sinó que solamente desea la protección oficial sobre las características especiales que concurren en el mismo, las cuales van a ser concretamente descritas en la presente memoria.

15. Contrariamente a lo que caracteriza a muchos sistemas de sujeción de la ropa de cama existentes en el mercado, el presente sujetador posee una extremada sencillez constructiva y operativa, por cuanto consiste en dos placas prismáticas que actúan de mordazas, al ser atravesadas por un tornillo-palomilla que fuerza la aplicación de una 20. contra la otra, lo cual garantiza la sujeción absoluta de la ropa de la cama dispuesta entre ambas mordazas, que quedan retenidas a la cuna por una cinta elástica de longitud graduable.

25. Para facilidad de las descripciones pasamos a referirnos a un dibujo que representa, a modo de ejemplo, un sujetador para la ropa de cama en cunas y similares, ejecutado de acuerdo con el presente Modelo.

30. Dicho dibujo comprende la figura 1, en la que se representa, en perspectiva, el mencionado sujetador y la figura 2, que es una sección longitudinal del mismo.

Según tales figuras, el sujetador en cuestión

21 SEP



se compone de dos placas prismáticas -1-2- de idénticas dimensiones, que actúan como mordazas para sujetar la ropa interpuesta entre ellas. A tal fin ambas placas poseen una zona central -3- rebajada y unas ranuras -4-5-, practicadas en la parte anterior de sus planos internos de contacto, que aumenta el efecto retentivo sobre la ropa.

- 5.
- 10.
- La presión entre ambas placas -1-2- se hace efectiva y regulable, por medio de un tornillo -6- con palomilla -7- que las une, de modo que la presión, al no depender de resortes que puedan romperse al forzarlos o ceder al cabo del tiempo, es siempre efectiva y tan fuerte como se quiera, bastando atornillar suficientemente la palomilla -7- para lograr la más absoluta fijación de la ropa de cama.

- 15.
- 20.
- Finalmente, el sujetador que nos ocupa queda afianzado a la cuna o cama del infante, por medio de una cinta elástica -8-, de longitud graduable por medio de un sistema sencillo de botón y ojales, cuya cinta pasa a través de sendas ranuras -9- labradas en las placas prismáticas -1-2- constitutivas de las mordazas.

- 25.
- La extremada sencillez del sujetador aquí descrito no solo no es un inconveniente para su eficacia, sino por el contrario una enorme ventaja, ya que supone un accionamiento tan fácil y cómodo y desprovisto de averías, que en realidad hace del propio sujetador una solución definitiva para los niños de sueño rebelde que se desabrigan con facilidad.

- 30.
- Todo cuanto no afecte, altere, cambie o modifique la esencia del sujetador anteriormente descrito, será variable a los efectos del presente Modelo.

N O T A.

Se reivindica como objeto de este registro por

21 SEP



Modelo de utilidad:

89319

- 1.- Un sujetador para la ropa de cama en cunas y similares, caracterizado esencialmente por comprender dos placas prismáticas idénticas, relacionadas entre sí por un tornillo-palomilla que fuerza la aplicación de una contra otra y que presentan en la parte anterior de sus planos internos de contacto, unas estrías que aumentan su efecto retentivo y en la parte media, unas zonas rebajadas adyacentes a unos taladros pasantes rectangulares,
- 5.
10. por los que discurre una cinta elástica de longitud graduable, que une ambas placas al bastidor de la cama.

Sean cuales fueren las circunstancias que concurren en la esencialidad del Modelo definido en la anterior reivindicación, cuyo objeto es:

15. 2.- "UN SUJETADOR PARA LA ROPA DE CAMA EN CUNAS Y SIMILARES".

Consta la presente memoria de cuatro hojas foliadas, mecanografiadas por una sola cara y del dibujo adjunto.

20. Barcelona, veintiuno de septiembre de mil novecientos sesenta y uno.

P.A. de D. Juan Guasch Müller,

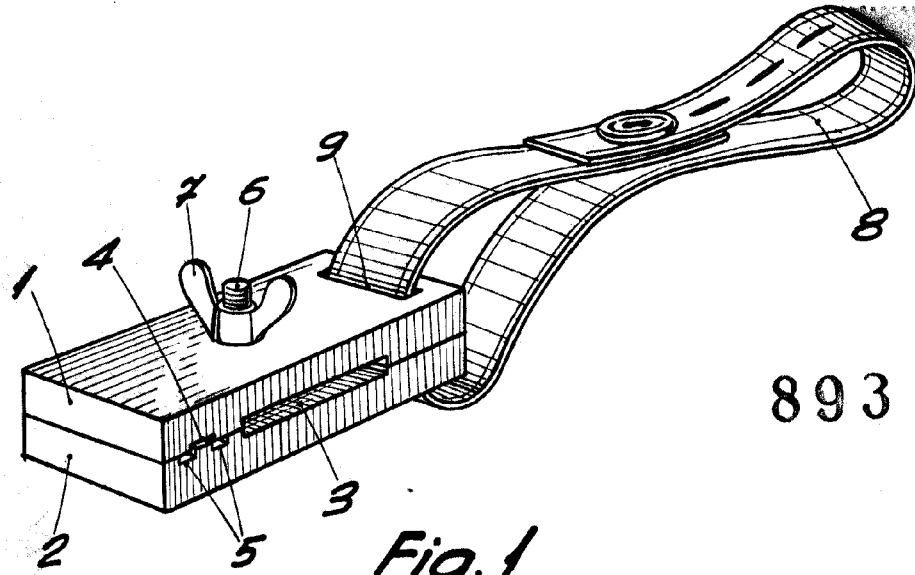

89319

Fig. 1

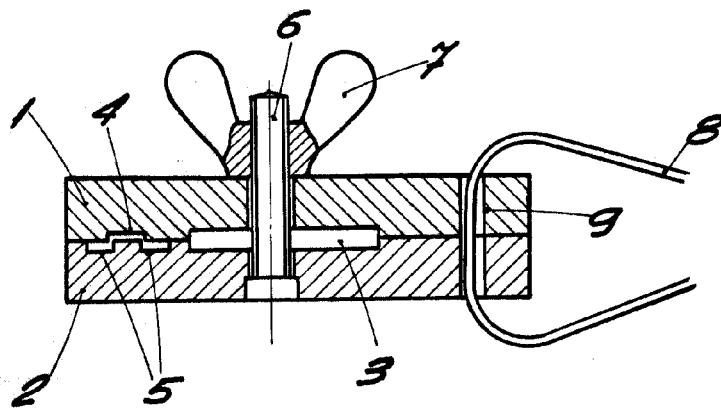

Fig. 2

BARCELONA, 21 SEPTIEMBRE DE 1961