

89314



89314

MEMORIA DESCRIPTIVA

Correspondiente a un Modelo de Utilidad, cuyo registro se solicita por veinte años, para todo el Territorio Nacional y sus Colonias, a favor de D. Buenaventura Hidalgo Huertes, de nacionalidad española, residente en Madrid, General Mola, 63, por:

NUEVA MESA SOPORTE PARA TELEVISOR.

-----

La presente invención se refiere a una mesa de características totalmente diferentes a las que existen en el mercado para soporte de aparatos de televisión, y que unifica y simplifica el montaje del televisor y proporciona una ayuda única al televidente para obtener una visión perfecta del programa televisado.

En las mesas existentes destinadas a este fin, solo se ha perseguido la estética: realizar un mueble bonito sin más objeto que el decorativo.

5 En cambio, la presente invención, soluciona al mismo tiempo que el problema estético y de ubicación del televisor, otros dos importantísimos como es el de la simplificación de la conexión del aparato a la red y el de la iluminación apropiada para obtener una visión inmejorable de la imagen.

10 Es innegable que la iluminación del cuarto en donde se halla el televisor influye poderosamente en la mejor visión del programa televisado. Existe bastante desorientación entre los televidentes sobre las condiciones de visibilidad que debe reunir la habitación en donde se halle el aparato. Unas veces, lo dejan totalmente a oscuras, otras en cambio lo iluminan excesivamente y las más colocan lámparas en disposición inadecuada que lo único que hacen es perturbar la visibilidad de la pantalla del televisor.

15 20 Los técnicos de la General Electric Co, según experiencias de los laboratorios de Melapark, en donde han realizado interesantísimos estudios han desechado en absoluto la teoría de que es preferible apagar todas las luces y dejar como única iluminación la de la pantalla del televisor, y han propugnado sobre la solución de la iluminación indirecta, y a ser posible que provenga de la parte posterior del aparato.

25 30 La iluminación influye poderosamente en dos cosas esenciales: la buena calidad de la imagen y la fatiga ocular. Muchas veces, sin tocar ningún control del te-



levisor, basta apagar o encender una luz para que el aspecto de la imagen televisada cambien de una manera notable. Esto da idea de la suma importancia de este factor. Hay veces que la imagen parece dura, es decir, hay demasiado contraste y poco detalle fino. Se enciende una luz y la imagen se torna esplendida, de una calidad excepcional, verdaderamente cinematografica. El aparato es el mismo, la emision no ha variado en nada, únicamente ha sucedido que las condiciones de percepción de nuestra vista han sido facilitadas y se ha evitado la fatiga de nuestra pupila. Es innegable que el contraste entre la obscuridad que rodea a la pantalla iluminada del televisor es perjudicial, y tambien es esencial que el foco luminoso no se halle entre el televidente y el receptor.

La mesa objeto del presente Modelo de Utilidad subsana todos estos inconvenientes de iluminación y proporciona al usuario una solución a dicho problema, creando para él un ambiente perfecto de iluminación que no le fatiga en nada la vista y le pone en condiciones de contemplar el programa de una manera perfecta por mucha ignorancia que tenga sobre las condiciones óptimas que ha de reunir la colocación del aparato televisor con relación a la luz. Para ello se ha dispuesto en la parte posterior de la mesa, un dispositivo que emite una luminosidad apropiada e indirecta que en nada afecta a la buena visibilidad de la pantalla del televisor, y en cambio la favorece haciendo destacar la imagen reflejada y no perjudicando la vista del televidente al eliminar la zona oscura alrededor del aparato.

Otra ventaja que ofrece es su perfecta manejabili-

dad y la condición de poderla trasladar de un lugar a otro, debido al sistema de traslación que se ha dotado a las patas.

5 Es innegable que la distancia que ha de guardar el televidente con respecto al aparato varia segun la edad de las personas. A veces, la colocación de asientos o el cambio de los mismos es fatigoso o engorroso, y es mas facil acercar o alejar el aparato. Los técnicos de la General Electric Co. aseveran que la distancia ideal para los niños es de unos 65 centímetros, mientras que para las personas adultas disfrutaran de una mejor visión a unos 2 metros y medio. El problema de la distancia se soluciona facilmente con la quesa que se preconiza en el presente invento. Debido al sistema de traslación que ha sido dotada se puede facilmente colocar a la distancia conveniente sin el engorro de andar cambiando de sitio las sillas que a veces entorpecerian con su nueva colocación el movimiento por la habitación.

10

15

Y por último con la incorporación a la mesa del elevador reductor, formando un conjunto, se facilita extraordinariamente el montaje del aparato sobre la mesa y su manejo.

20

Y ninguna de estas ventajas varia en modo alguno, cuando se traslade el aparato de una habitación a otra. En el nuevo lugar de ubicación subsistirán lo mismo que en el anterior sin necesidad de estudiar la naturaleza del nuevo acomodo. La iluminación será perfecta, el manejo del aparato continuará lo mismo de facil para colocarlo a la distancia ideal y la instalación a la red caerá del engorro comun de las masas corrientes.

25

30



Con el fin de facilitar una más perfecta comprensión del invento, se ilustra en el plano que se acompaña a la presente memoria descriptiva, un ejemplo preferido de realización, dado simplemente a título informativo y no limitativo, y en el cual representan:

La fig. 1, muestra en alzado una vista de la parte anterior de la mesa para el televisor, con el conjunto del reductor elevador acoplado en su porción media del frente anterior, y

La Fig. 2, representa en perspectiva una vista de la parte posterior de la mesa con el dispositivo de iluminación acoplado.

Para una mayor claridad expositiva del objeto del invento, en las figuras, partes iguales han sido afectadas de referencias idénticas.

La masa soporte para el televisor consta de un armazón formado por las patas 6 que sustentan los entrepaños superior 7, base del aparato televisor, y 8 destinado a cualquier uso, (revistas, libros, etc.). En la porción media de la parte anterior del entrepaño 7 está acoplado el conjunto del elevador-reductor A. La corriente llega a la red por medio de la clavija 9 al elevador-reductor a través del interruptor 1, que permite abrir o cerrar el paso de la corriente. Por medio del mando 3 se regula el voltaje de salida de la corriente, leyéndose en el voltímetro 2 el número de voltios. El televisor está conectado por medio de una clavija a la hembra 5, de donde toma la corriente ya transformada al voltaje deseado. El interruptor 4 controla el encendido o apagado del dispositivo de iluminación B (vease fig. 2) colocado en

la parte posterior del entrepaño 7, y desde donde se manda la energía de utilización para dicho dispositivo. Este está colocado de tal manera que dirige los rayos luminosos hacia la parte posterior y hacia arriba, consiguiendo una luz indirecta que rodea la imagen del televisor, y obteniendo los beneficios de iluminación ya reseñados. Este dispositivo B pueda ir fijo o basculante, permitiendo en este caso dirigir los rayos luminosos a voluntad, incluso dirigirla hacia abajo para cuando sin usar el televisor se desee tener una pequeña luz en la habitación. En las extremidades inferiores de las patas se ha dispuesto un elemento de rodamiento 10 que permita el fácil transporte de la mesa soporte.

Como es fácilmente comprensible sobre el conjunto A se puede disponer cualquier otro elemento accesorio como, por ejemplo, una clavija para la colocación de un altavoz supletorio, puesto que muchas veces algún miembro de la familia se halla realizando en otra habitación algún trabajo que no le permite contemplar el programa televisado y si en cambio escucharlo, lo que puede hacer sin elevar el volumen del sonido del aparato que resultaría molesto para los demás, utilizando dicho altavoz supletorio con simplemente enchufarlo en el conjunto A.

La instalación del circuito sobre la mesa soporte podrá ser realizada bien interiormente, con el fin de no alterar la estética, o cuando lo aconsejen las circunstancias exteriormente. Así mismo el material a utilizar podrá ser metal, madera, conglomerado, o cual-



quier otra materia que se considere apropiada para su utilización en la fabricación de la mesa soporte.

De lo que antecede se deduce la importancia del presente invento que suma a lo estético y decorativo, la utilidad verdaderamente grande que su uso proporciona.

Resulta obvio advertir que el invento no se limita a la descripción gráfica que del mismo se ha hecho, representada en un ejemplo preferido de realización, pudiéndose efectuar cuantas modificaciones de tamaño, forma, disposición de elementos, material, color, sean necesarias, siempre que no se altere la esencialidad del invento, el cual ha de tomarse en su sentido mas ámplio y nunca limitativo.

REIVINDICACIONES.

1ª.- Nueva mesa soporte para televisores, caracterizada porque su armazón soporta un entrepaño que sirve de base al televisor, y a cuyo entrepaño va fijado en su porción media anterior un conjunto de regulación potencial de energía eléctrica, con mandos de conexión y desconexión, así como elementos de acople de órganos accesorios y de paso de fluido eléctrico al televisor.

2ª.- Nueva mesa soporte para televisores, según se reivindica en el punto 1ª, caracterizada porque en la parte posterior del entrepaño base del televisor se han dispuesto un elemento basculante luminoso, regulable a voluntad cuyos rayos luminosos son recogidos y dirigidos por una pantalla reflectora.

3ª.- Nueva mesa soporte para televisores, según se reivindica en los puntos anteriores, caracterizada porque el elemento basculante luminoso está conectado y man-

dado por el conjunto de regulación y mando situado en la parte exterior del entrepaño base.

4ª.- NUEVA MESA SOPORTE PARA TELEVISORES.

Todo ello tal como se describe en el cuerpo de la presente memoria, se reivindica en su nota y representa a título de ejemplo en las adjuntas hojas de planos

Esta memoria consta de ocho hojas, foliadas y mecanografiadas a dos espacios por una sola de sus caras

Madrid, 11.10.61

*M. S. S. S.*

89314

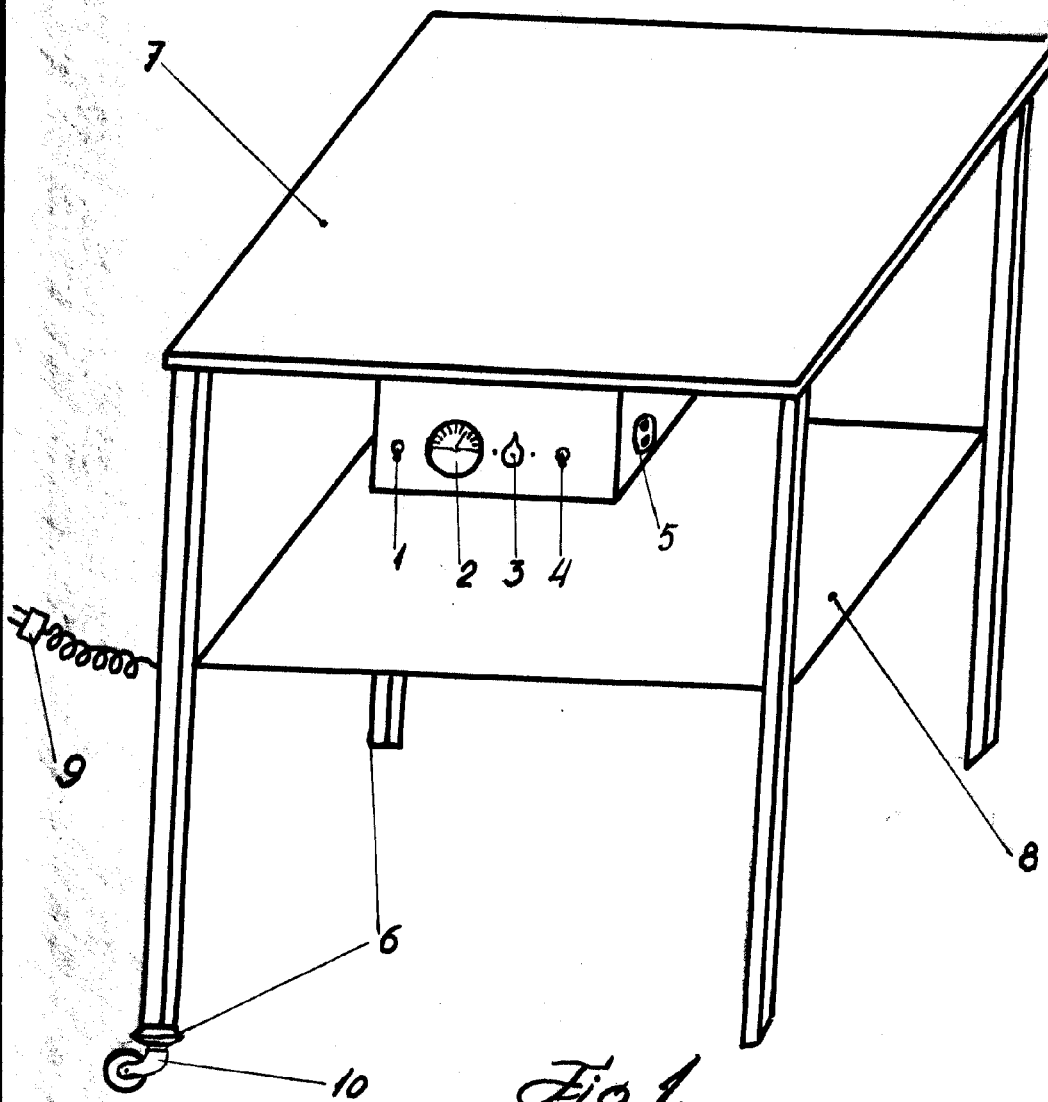

Fig 1.

Madrid 11-10-61

*U. Stief*

ESCALA VARIABLE

89314

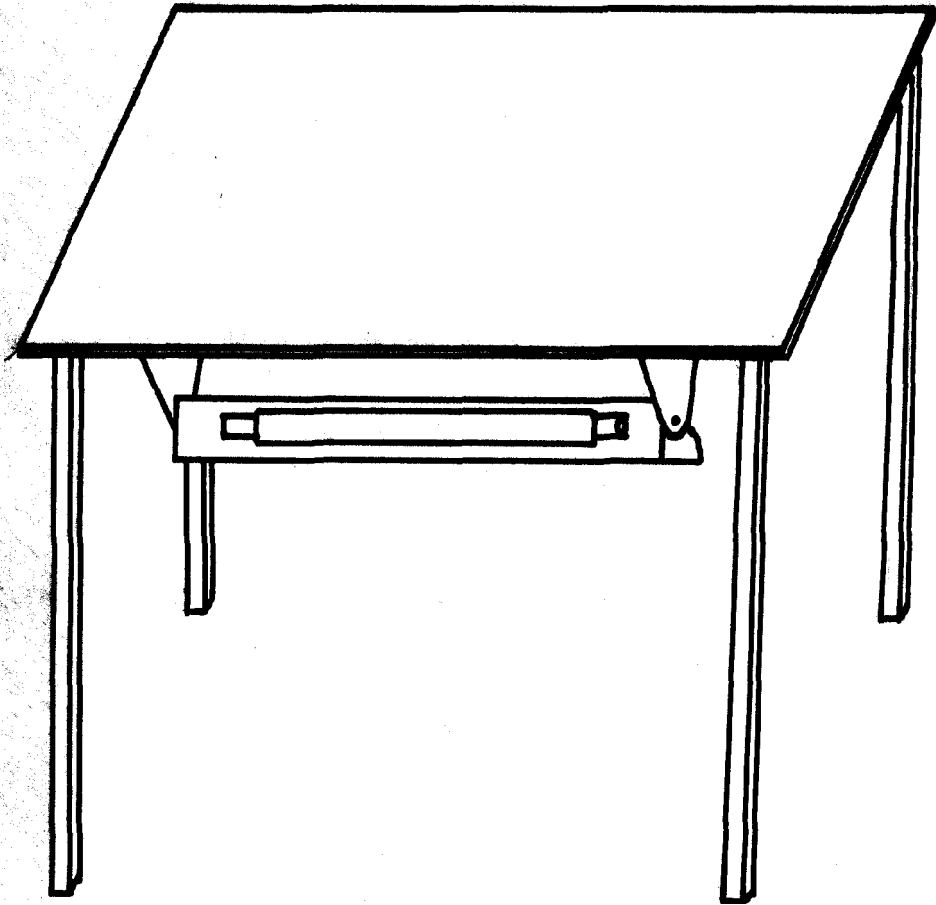

Fig 2

11.10.61

*M. Gil*

ESCALA VARIABLE