



110

89311

M O D E L O  
D E  
U T I L I D A D

por «LLAVE MULTIPLE PARA TORNILLOS DE CABEZA EMBUTIDA», a favor de la firma RICARDO DE MANUEL, S.A., domiciliada en BARCELONA, Via Layetana nº 133.

- . -

MEMORIA DESCRIPTIVA

El presente modelo de utilidad se refiere a una llave múltiple para tornillos de cabeza embutida.

Existen actualmente llaves fijas para tornillo de cabeza embutida. Estas llaves presentan el inconveniente de que son de gran tamaño, por lo cual cuando se deben usar varias de distintas medidas en una misma instalación resultan engorrosas. Tal ocurre por ejemplo en un vehículo automóvil, no solo porque su precio de coste resulta elevado, y el espacio ocupado en la caja de herramientas sea grande, sino también porque el usuario tiene que estar escogiendo

5.

10.

89311



110

la llave de acuerdo con la medida a usar.

5.

Este inconveniente se ha resuelto con una llave que presenta dos cabezas extremas provistas de las correspondientes espigas para un número elevado de tamaños de cabezas de tornillo embutidas, correspondientes todos ellos a una misma instalación, de forma que la llave resulta apta para diez tamaños distintos de tornillos, o sea que el espacio ocupado disminuye nueve veces, pues con una sola llave se efectúa el trabajo de nueve, al propio tiempo se reduce el peso y precio de coste.

10.

Con el fin de facilitar la explicación, se acompaña a la presente memoria una lámina de dibujos en la que se ha representado un caso de realización que se cita a título de ejemplo.

15.

En el dibujo:

La figura única, muestra la llave vista en perspectiva, la cual consta de un mango 1, en cuyos extremos se han previsto sendas cabezas, sobresaliente de una de ellas cuatro espigas 2 en cruz, y de la otra cabeza cuatro espigas en cruz 3 y una 4 como prolongación del propio mango, siendo una de las espigas en cruz de dimensión escalonada.

20.

Las espigas 2,3 y 4 son de tamaño y forma correspondientes a los embutidos de las cabezas de acuerdo con la función para la cual la llave ha sido construída.

25.

El modelo, dentro de su esencialidad, puede ser llevado a la práctica en otras formas de realización que difieran en detalle de la indicada a título de ejemplo en la descripción. Podrá, pues, construirse en cualquier forma y tamaño, con los materiales más adecuados por quedar todo ello comprendido en el espíritu de las reivindicaciones.

30.



N O T A

89311

Describe el objeto y utilidad de la invención, lo que se declara como no divulgado ni practicado en España, comprende las siguientes reivindicaciones:

5. 1. Llave múltiple para tornillos de cabeza embutida, que se caracteriza esencialmente por el hecho de comprender un mango con dos cabezas extremas de una de las cuales sobresalen cuatro espigas en cruz y de la otra otras cuatro y otra espiga como prolongación del propio mango, siendo todas ellas de distinta dimensión y forma correspondientes a los distintos embutidos de las cabezas de tornillos de una instalación completa.
10. 2. Llave múltiple para tornillos de cabeza embutida. Según se describe y reivindica en la presente memoria que consta de tres hojas foliadas y escritas a máquina por una sola de sus caras, acompañadas de una lámina de dibujos.
- 15.

Madrid, a 11 OCT. 1967.

RICARDO DE MANUEL, S.A.

p.a.

JAIME ISERN MIRALLES

P. P.

R/s Ricardo de Manuel, S.A.

Hoja única



89311

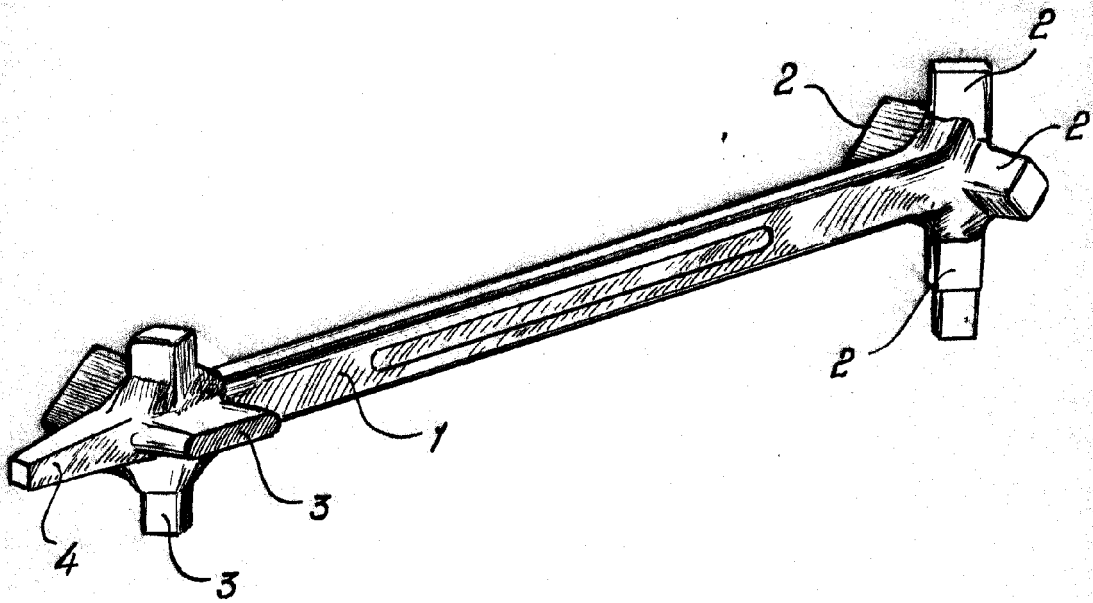

Madrid, A. A. OCT. 1961  
p.p. Jaime Isern  
*[Signature]*