



89283

M O D E L O
D E
U T I L I D A D

por "UNA CUBETA AMONTONABLE", a favor de la firma DULCES
TARDA, S.A., domiciliada en BARCELONA, Ronda San Pablo 77.

= . =

MEMORIA DESCRIPTIVA

El presente modelo de utilidad se refiere a una
cubeta amontonable.

5. Se caracteriza esta cubeta por el hecho de presen-
tar en su parte inferior una prolongación a modo de fal-
dón para su apoyo directo en el suelo, y al propio tiempo
constituyendo un ligero escalón para servir de elemento de
encaje sobre cubetas iguales características para permitir
su amontonado, comprendiendo además estas cubetas unos ner-
vios laterales de refuerzo en la parte exterior que termi-
na de forma que asienten sobre el borde de la cubeta inme-
10.



89283

diata inferior, y al propio tiempo en el fondo de las cubetas, parte exterior unos bordones de refuerzo para su apoyo directo en el suelo, junto con el faldón periférico.

5. Con el fin de facilitar la explicación, se acompaña a la presente memoria una lámina de dibujos en la que se ha representado un caso de realización que se cita a título ejemplo.

En el dibujo:

La figura 1 muestra en sección la cubeta.

10. La figura 2 muestra la cubeta en planta por su parte exterior.

15. Haciendo referencia a las figuras, es de observar que la cubeta 1 lleva en su parte inferior un faldón 2 ligeramente escalonado con la pared lateral, lo suficiente para encajar dentro de la embocadura de una cubeta de iguales características, de forma que las aletas de refuerzo 3 de la misma asientan al propio tiempo sobre el reborde 4 superior de la embocadura, comprendiendo además un bordón 5 por todo el fondo, carac exterior de la cubeta, para facilitar su apoyo directo en el suelo.

20. El modelo, dentro de su esencialidad, puede ser llevado a la práctica en otras formas de realización, que difieran en detalle de la indicada a título de ejemplo en la descripción. Podrá, pues, construirse en cualquier forma y tamaño, con los materiales más adecuados por quedar
25. todo ello comprendido en el espíritu de las reivindicaciones.



N O T A

89283

Descrito el objeto y utilidad de la invención lo que se declara como no divulgado ni practicado en España, comprende las siguientes reivindicaciones:

5. 1. Una cubeta amontonable, que se caracteriza esencialmente por el hecho de presentar en su parte inferior una prolongación a modo de faldón para su apoyo directo en el suelo, constituyendo al propio tiempo un ligero escalón para servir de elemento de encaje sobre cubetas de iguales características para permitir su amontonado, y comprendiendo además estas cubetas unos nervios laterales de refuerzo en la parte exterior que terminan de forma que asientan sobre el borde de la cubeta inmediata inferior, y al propio tiempo presentando la cubeta en su fondo y cara externa unos bordones de refuerzo para su apoyo directo sobre el suelo, junto con el faldón periférico.
10. 2. Una cubeta amontonable.
Según se describe y reivindica en la presente memoria descriptiva que consta de tres hojas foliadas y escritas a máquina por una sola cara, acompañadas de una lámina de dibujos.
15. 20.

Madrid, 9 OCT. 1961

DULCES TARDA, S.A.

p.a.

JAIMÉ ISERN MIRALLÉS

P. P.





89283
Fig. 1

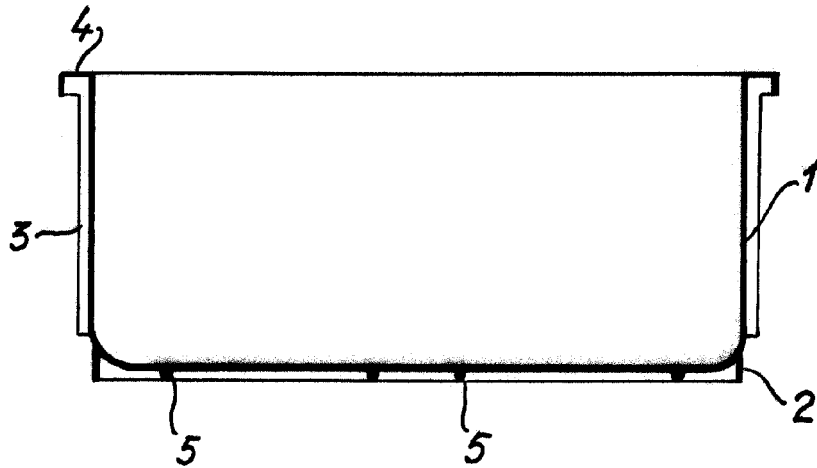
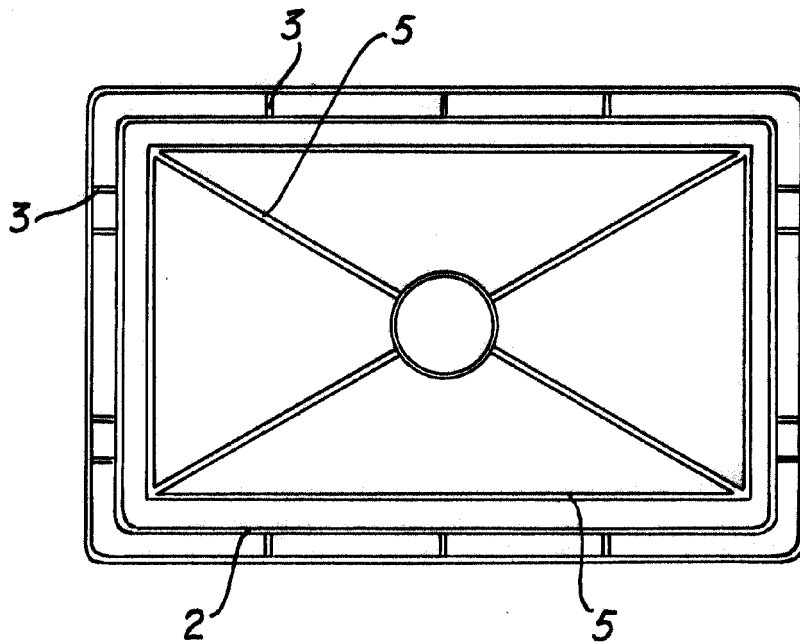

Fig. 2



Madrid, - 9 OCT. 1961
Jaime Isern

p.p.
[Handwritten signature]