





10 Este nuevo juego es sùmmamente atractivo, por cuanto  
exige en los niños que lo practican una destreza y habilidad  
suficientes para lograr la introducción de la pelota de que  
consta en un cesto situado a poca altura, y cuyo lanzamien-  
to se verifica por medio de una pequeña catapulta. Así pues,  
sin poderse considerar como un juego de baloncesto propia-  
mente dicho, goza de algunas de sus características, especial-  
15 mente, las que exigen del niño la habilidad y tino necesarios  
para conseguir encestar la pelota.

20 Para mejor comprensión de la descripción que se-  
guidamente vamos a realizar, se acompaña una hoja de dibu-  
jos, en la que se ofrece un ejemplo práctico de realización  
de este nuevo juego, con la natural advertencia de que deberá  
ser considerado en su más amplio sentido, por el valor ilus-  
trativo que ofrecen estos dibujos.

25 La hoja de dibujos ofrece en su figura 1ª una  
vista en perspectiva de la plataforma y soporte del cesto;  
en las figuras 2ª y 3ª se muestran de frente y perfil un  
despiece de los distintos elementos que integran la plata-  
forma y soporte del cesto; en cuanto a las figuras 5ª y 6ª  
son sendas vistas de la catapulta de lanzamiento de la pe-  
lota, en planta y perfil; por último, la figura 4ª muestra  
30 a la pelota describiendo la trayectoria que debe seguir para  
verse introducida en el cesto.

35 Haciendo referencia a las citadas figuras de la  
hoja de dibujos, vemos que nuestro juego consta de la pla-  
taforma -1- de forma variable, cuyas dimensiones deben asegurar  
en todo momento la estabilidad necesaria. Esta plataforma,  
en lugares enfrentados, ofrece dos pares de vástagos -2-,  
los cuales dejan entre sí, los de cada par, el espacio -3-  
suficiente para que queden estrechamente enclavados los res-



40 pectivos largueros -4-, cuya sección en forma de doble T, permite el enclavamiento que los mantendrá en posición vertical.

Los largueros -4-, en sus extremos superiores se bifurcan en forma de horquilla -5-, cuyas dimensiones permiten el ajustado encaje del soporte -6-, por sus zonas que  
45 señalamos con -7-, y cuyo soporte queda asimismo dispuesto en forma vertical.

En el escudo central -8- del soporte -6-, se encuentra un orificio pasante en forma de cruz -9-, a través del cual se pasan los extremos -10-, del cesto -11-, constituido por un enrejado. Este cesto ofrece su boca en un  
50 plano horizontal, y su abertura es suficientemente amplia para permitir el paso de la pelotita -12-, cuando el lanzamiento de ésta es lo suficientemente acertado para ello.

Con -13- señalamos a la catapulta de lanzamiento, que es el tercero de los elementos de este juego que estamos  
55 describiendo, y la cual está integrada por las láminas -14- y -15- la primera horizontal, que constituye su base, y la segunda formando ángulo muy obtuso, con un primer trecho pegado a la lámina horizontal, y el segundo trecho de mayor longitud forma ángulo agudo con relación a la lámina horizontal -14-. En este segundo trecho de la lámina -15-, se  
60 halla un orificio -16- y dos pequeños vástagos -17-, destinados a sustentar a la bolita -12-, cuando se la coloca en la catapulta, y precisamente sobre la rama inclinada de la  
65 lámina -15-.

Sobre la lámina horizontal -14-, se eleva una pequeña varilla graduada -18-, que permitirá a los niños graduar el ángulo de inclinación de la rama inclinada de la lámina



-15- cuando vayan a efectuar un lanzamiento.

70

La constitución de la catapulta, y a causa de la elasticidad de los materiales empleados, permite violentar al trecho inclinado de la lámina -15-, esto es, forzar hacia abajo, una vez se ha colocado la pelotita en el orificio -16-, y buscando el niño la distancia y dirección más adecuados, soltará la expresada lámina, que en su violenta reacción lanzará la pelotita en dirección al cesto -11-, dependiendo su introducción de la habilidad, destreza y tino del niño que la haya lanzado.

75

80

Suficientemente descrita la naturaleza y forma de actuar del nuevo juego de sobremesa, sólo nos resta manifestar que serán variables las circunstancias de materiales, tamaños y formas de sus diferentes partes, así como las normas que regulen la práctica del mismo, siempre y cuando no constituyan alteración de su esencialidad que queda resumida en la siguiente

85

N O T A

=====

Los puntos que se reivindican en el presente Modelo de Utilidad, son:

90

1ª.-Nuevo juego de sobremesa, caracterizado por constar de una base en la que se elevan en puntos opuestos unos vástagos que permiten la sujeción de unos largueros que se disponen verticalmente y en cuyos extremos concluidos en forma de horquilla se acopla una lámina-soporte, en cuyo centro se abre un orificio en forma de cruz, para la introducción de los brazos de un pequeño cesto, que queda situado a cierta altura y cuya boca se abre en un plano horizontal, para la introducción de una pelotita.

95

2ª.-Nuevo juego de sobremesa, caracterizado por constar de una pequeña catapulta integrada por dos láminas,



100 una de ellas horizontal que le sirve de base y la otra,  
de naturaleza muy elástica, está unida a la primera en un  
corto trecho y luego se separa para formar con la lámina  
horizontal un ángulo agudo, disponiendo en su tramo incli-  
nado de un orificio para acomodo parcial de la pelotita  
105 y de unos pequeños vástagos de contención de la misma, po-  
seyendo la lámina horizontal una regleta horizontal graduada,  
que sirve de guía para determinar el grado de violentación  
del tramo inclinado para el lanzamiento de la pelotita. Y  
3º.-"NUEVO JUEGO DE SOBREMESA", de conformidad  
110 en un todo en lo esencial y fines industriales a lo descrito  
en la precedente Memoria Descriptiva y gráficamente repre-  
sentado en los adjuntos planos para su mejor comprensión.

Esta Memoria consta de CINCO hojas escritas o me-  
canografiadas por una sola cara a doble espacio en 112 líneas.

Valencia, 5 de Octubre 1961

Por autorización del interesado.

89280

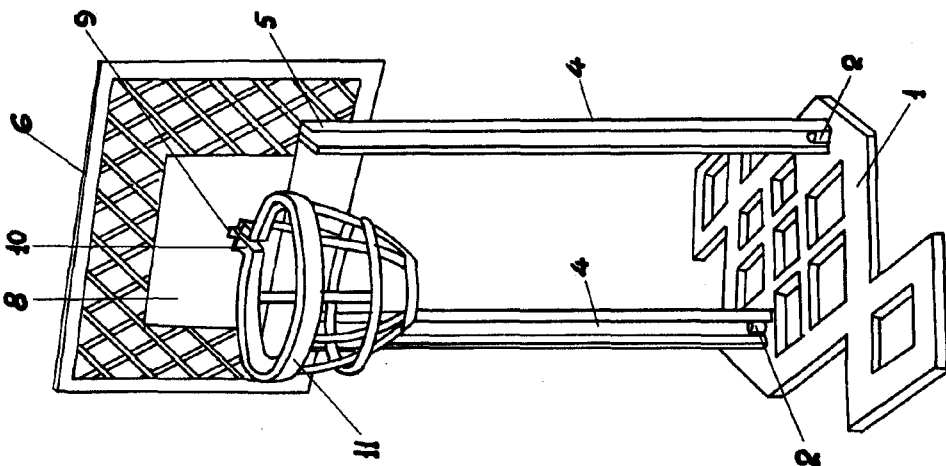

Fig. 1

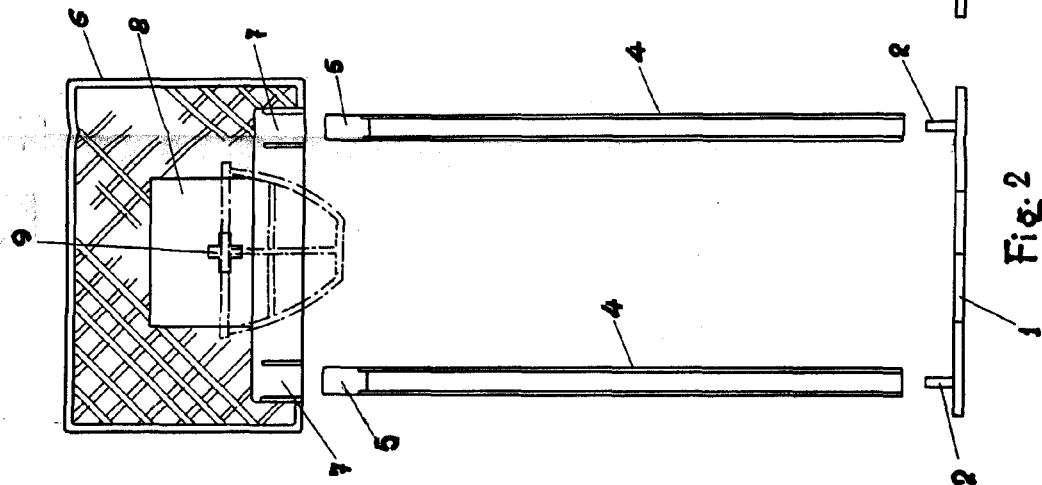

Fig. 2

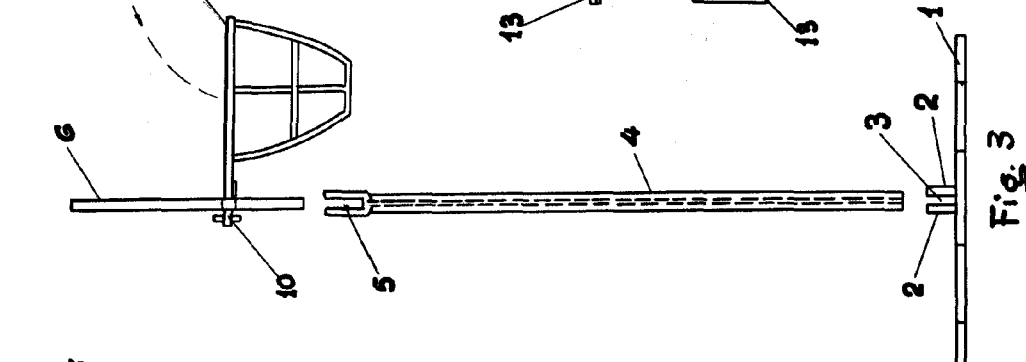

Fig. 3

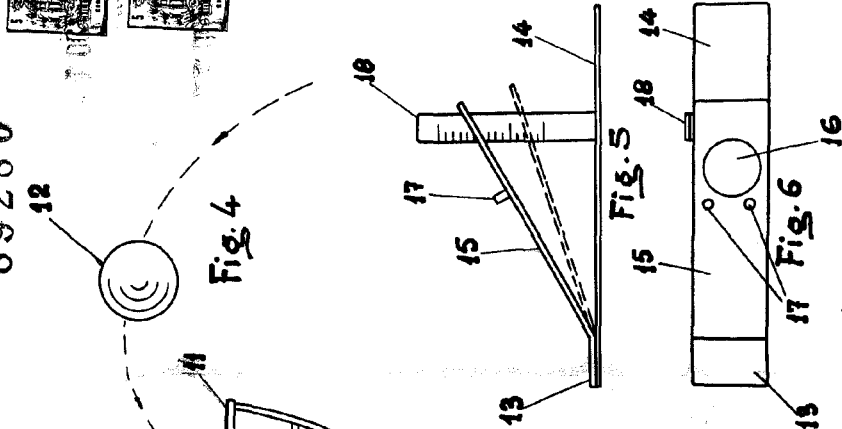

Fig. 4

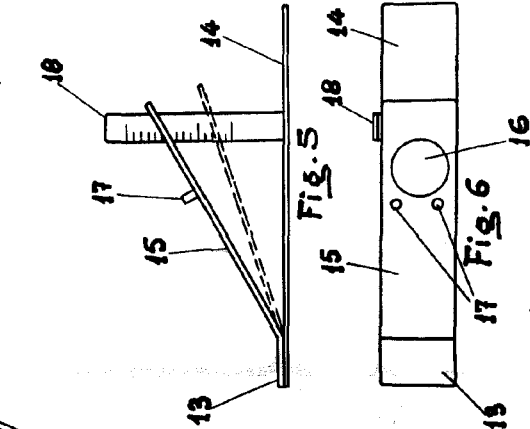

Fig. 5

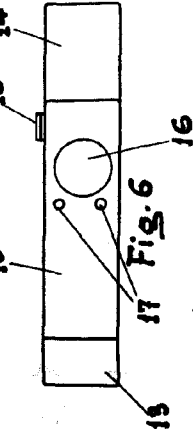

Fig. 6

Escala variable  
Valencia Septiembre 1961

*Manuel*