

30 SEP



89274

M O D E L O  
D E  
U T I L I D A D

a favor de Don Venancio LOPEZ DE CEBALLOS, de nacionalidad española, residente en Barcelona, calle Lincoln, 29, por "LLAVERO".

MEMORIA DESCRIPTIVA

La presente invención se refiere a un llavero, de presentación atractiva y realización sencilla, el cual, debido a su estructura y al hecho de estar provisto de cierre elástico, resulta de fácil ubicación y de manejo cómodo, lo que le hace sumamente práctico.

5. El llavero indicado consiste esencialmente en dos piezas a modo de argolla abierta por un punto de su contorno unidas de plano por un punto separado con respecto de ellos y de forma que las mismas no coinciden, una de cuyas piezas, por lo menos, es elástica.

10.

30 SEP



89274

de forma que pueden ser separadas en la región de sus aberturas para el paso de las llaves. El citado conjunto puede ser dotado eventualmente de una cadenilla u otro dispositivo complementario del llavero.

5. Para la mejor comprensión de cuanto se indica en la presente memoria descriptiva se acompaña un dibujo en el que, tan sólo a título de ejemplo, se representa un caso práctico de realización de una llavero.

10. En dicho dibujo la figura 1 muestra una vista en perspectiva despiezada de los dos elementos que componen el llavero; la figura 2 una vista en perspectiva del conjunto del llavero; y la figura 3 una vista análoga a la de la figura 2, en la que se observa separada una de las ramas de la pieza elástica y la forma de insertar las llaves.

15. El aludido llavero está constituido por dos piezas planas, de dimensiones iguales, ambos de contorno general en forma de herradura con aberturas -1- y -2- dispuestas asimétricamente, de las que una de ellas, con sector agudo -3- y ramas desiguales -4- y -5-, es de naturaleza elástica y consistente en tanto que la otra, con sector agudo -6- y ramas iguales -7- y -8- es prácticamente rígido. Se comprende, no obstante, que ambas piezas podrían ser elásticas al mismo tiempo.

20. Estas dos piezas están provistas en los lados de sus sectores agudos -3- y -6- de sendos juegos de

25.



89274<sup>30</sup> SEP

5. orificios -9- y -10-, correspondientes entre sí, por los que quedan solidarizados, con dichos sectores y ramas superpuestos, por medio de roblones -11- dispuestos a través de aquellos, con lo que las respectivas aberturas -1- y -2- quedan desplazadas una de otras, sin posible coincidencia, determinando así ambos perfiles un conjunto cerrado, constitutivo del llavero propiamente dicho. En la zona aguda determinada por los sectores -3- y -6- y centrada entre los
10. orificios -9- y -10- de los sectores presentan éstos, coincidentes, otros orificios -12- para el paso de una cadenilla -13- u otro dispositivo con que está dotada el llavero.

15. Como se deduce de la descripción hecha y por la observación del dibujo la forma de colocar la llave -14- en el llavero objeto de la invención es la siguiente: se separa la rama mayor -4- de la pieza elástica de su asiento sobre la rama -7- de la otra pieza plana con lo que se establece un paso -15- entre las aberturas -1- y -2- por el que se hace pasar el contorno -16- que forma la anilla u ojo de la llave -14-, que una vez pasado queda engarzado o sujeto por el contorno determinado por el conjunto de las dos piezas. Una vez colocada la llave, la naturaleza elástica de la rama -4- hace que ésta vuelva a asentar sobre la -7- con lo que queda cerrado el llavero. Para retirar la llave se procede en forma análoga a la descrita.
- 20.
- 25.



89274

Se comprende que serán independientes del objeto de la invención los materiales empleados en la obtención de los elementos constitutivos del llavero, así como la forma y dimensiones, tanto absolutas como relativas, de los mismos, siempre que respondan a las características reseñadas y, en general, todo cuanto no afecte a su esencialidad.

- . -

N O T A

Se reivindica como objeto del presente modelo de utilidad:

10. 1. Llavero, que se caracteriza por estar constituido por dos piezas a modo de argolla abierta por un punto de su contorno unidas de plano por un punto separado con respecto de ellos y de forma que las mismas no coinciden, una de cuyas piezas, por lo menos, es elástica de forma que pueden ser separadas
15. en la región de sus aberturas para el paso de las llaves.
2. Llavero.

20. Todo ello según queda descrito y reivindicado en la presente memoria descriptiva, la cual consta de



89274 30 SEP

cinco hojas foliadas, escritas a máquina por una sola cara.

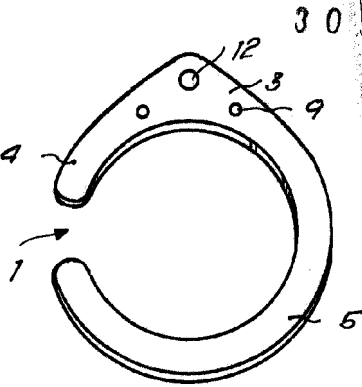
Barcelona, a 30 de septiembre de 1961.

Venancio LOPEZ DE CEBALLOS

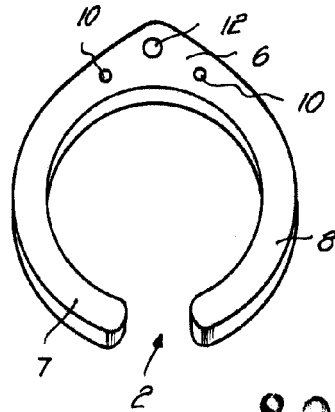
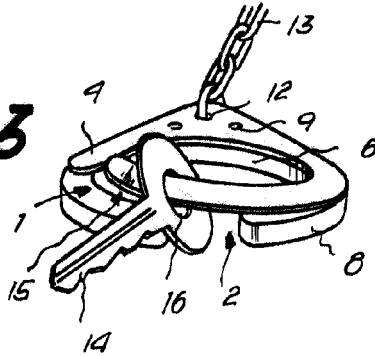
p.a.



**Fig. 1**

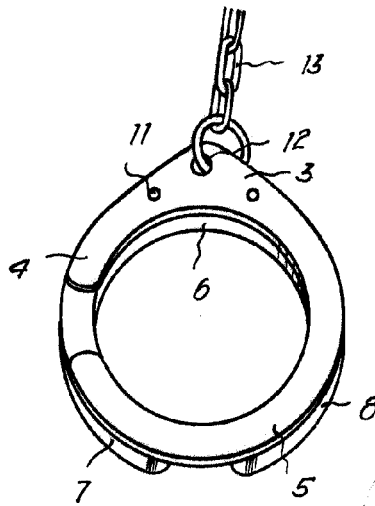


**Fig. 3**



**89274**

**Fig. 2**



*Barcelona, 30 Setiembre 1961  
Venancio López de Ceballos  
f.a.*

89274