



MODELO DE UTILIDAD

89261

MEMORIA DESCRIPTIVA

sobre:

«ESTROPAJERA-JABONERA ADAPTABLE A CUBOS DE LIMPIEZA».

Solicitante: Don ALBERTO TRILLA MORAGUES,
de nacionalidad española, residente en
BARCELONA, Calle Nápoles, 352.



89261

La presente solicitud se refiere a una estropajera-jabonera adaptable a cubos de limpieza.

Esta estropajera-jabonera se caracteriza, esencialmente, por estar constituida por un receptáculo que en
5 planta presenta forma de segmento circular, está dotado de un fondo subdividido en una porción calada y en otra entera, así como de pared lateral integrada por una porción recta, perpendicular a dicho fondo, y una porción curva ligeramente inclinada con respecto al propio fondo
10 citado y provista de borde superior doblado hacia fuera y abajo que constituye un reborde saliente de perfil de mediacaña, estando unidas entre sí ambas porciones de la pared lateral por un tabique intermedio, perpendicular al fondo y que, elevándose en el límite entre las porciones
15 calada y entera de éste, subdivide el receptáculo en dos compartimientos.

Para la mejor comprensión del dispositivo de que se trata, se acompaña una lámina de dibujos en los cuales se ilustra, a título de ejemplo no limitativo, una forma
20 de realización. En dichos dibujos:

La Fig. 1 representa una vista de alzado de la estropajera-jabonera en cuestión;

la Fig. 2 es una vista de planta correspondiente; y

la Fig. 3 ilustra un corte transversal según III-III
25 de la Fig. 2.

La estropajera-jabonera representada está constituida por un receptáculo que en planta presenta forma de segmento circular (véase especialmente Fig. 2). Este receptáculo



89261

está dotado de un fondo subdividido en una porción calada 1 y en otra entera 2, así como de pared lateral integrada por una porción recta 3, perpendicular a dicho fondo, y una porción curva 4 ligeramente inclinada con respecto al propio fondo citado y provista de borde superior doblado hacia fuera y abajo que constituye un reborde saliente 5 de perfil de mediacaña. Las dos porciones 3 y 4 de la pared lateral del receptáculo mencionado están unidas entre sí por un tabique intermedio oblicuo 6, perpendicular al fondo y que, elevándose en el límite entre las porciones calada 1 y entera 2 de éste, subdivide el receptáculo en dos compartimientos.

Esta estropajera-jabonera está destinada a quedar encajada en la boca de un cubo de limpieza de radio correspondiente al de la porción curva 4 de su pared lateral, de modo que quede sujeta en posición por encaje del reborde saliente 5 sobre la porción correspondiente del borde superior del cubo. Encajada la estropajera-jabonera de este modo, pueden depositarse cómodamente en el compartimiento correspondiente a la porción calada 1 del fondo, los estropajos, bayetas, etc. que se precisen para la limpieza, y en el compartimiento correspondiente a la porción entera 2 del fondo, los polvos detergentes de limpieza, etc., sin que por ello quede impedido el libre acceso al agua contenida en el cubo, puesto que de la boca de éste queda cubierto solamente un segmento. Merced a que la porción de fondo 1 está provista de un calado, el agua que lleven el estropajo, bayeta, etc. puede escurrirse



89261

hacia el interior del cubo, con lo que los objetos colocados sobre dicho fondo pueden mantenerse relativamente secos.

Se hace constar que todo cuanto no altere, cambie o modifique lo esencial de la estropajera-jabonera descrita puede quedar sometido a variaciones de detalle.

N O T A.

El Modelo de Utilidad que se solicita recae sobre las siguientes reivindicaciones:

- 10 1ª.- Estropajera-jabonera adaptable a cubos de limpieza, caracterizada por estar constituida por un receptáculo que en planta presenta forma de segmento circular, está dotado de un fondo subdividido en una porción calada (1) y en otra entera (2), así como de pared lateral integrada por una porción recta (3), perpendicular a dicho fondo, y una porción curva (4) ligeramente inclinada con respecto al propio fondo citado y provista de borde superior doblado hacia fuera y abajo que constituye un reborde saliente (5) de perfil de mediacaña, estando
15 unidas entre sí ambas porciones (3, 4) de la pared lateral por un tabique intermedio (6), perpendicular al fondo y que, elevándose en el límite entre las porciones calada (1) y entera (2) de éste, subdivide el receptáculo en dos compartimientos.
20



89261

2ª.- ESTROPAJERA-JABONERA ADAPTABLE A CUBOS DE
LIMPIEZA,

tal y como queda descrito y reivindicado en la presente
memoria que consta de cinco hojas mecanografiadas por una
5 sola cara y de una lámina de dibujos.

Barcelona, 28 de Septiembre de 1961.

ALBERTO TRILLA MORAGUES
P.P.

J. GOMEZ ACEBO Y MODEST

P.P.

ESCALA VARIABLE.



Fig. 1

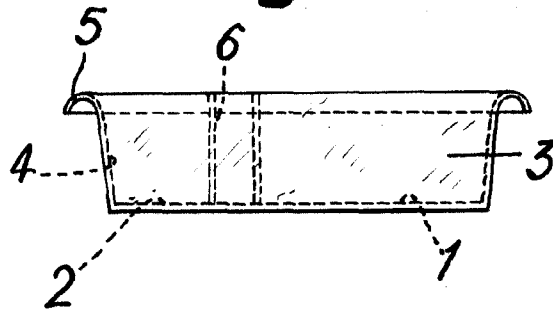

89261

Fig. 2

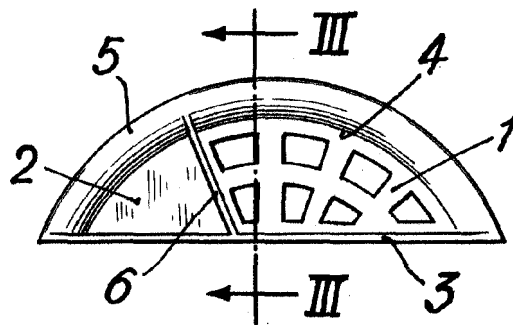
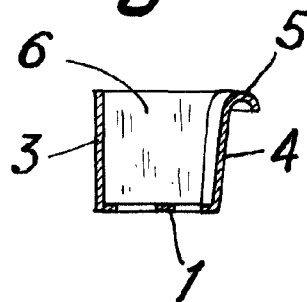

Fig. 3



Barcelona, 28 de Septiembre de 1961.

ALBERTO TRILLA MORAGUES

P.P.

CONFECCIONADO Y MODELO