

89189



89189

MODELO DE UTILIDAD  
POR VEINTE AÑOS  
EN ESPAÑA

Solicitado a favor de BAEZA Y MATAI, S. R. A., entidad  
española, residente en Barcelona, C/. Provenza nº. 514

p o r

==;==;==;==;==;==;==;==;"NUEVA BISAGRA"==;==;==;==;==;==;==;==;  
~~~~~

MEMORIA DESCRIPTIVA  
=====

En el presente Modelo de Utilidad vamos a refe-  
rirnos a una nueva bisagra, con la cual se simplifican  
considerablemente los sistemas actuales de unión y giro  
ente marcos y hojas de puertas y ventanas, y de toda otra  
clase de elementos de giro con montantes verticales u  
horizontales.

5

Consiste esencialmente la nueva bisagra objeto  
de este Modelo en dos piezas simétricas que se unen en-  
tre sí mediante un eje independiente de quita y pon, es-  
tando dotada de unas características de ajuste tales,  
que permiten un giro de 180º, con todas las ventajas

10



inherentes que ello presupone.

15

A la ventaja primordial de su simplificación, hay que destacar también, la seguridad de funcionamiento de la nueva bisagra y su utilidad práctica, considerablemente incrementada por su posibilidad de giro de 180° antes mencionada.

20

Para que la idea general anteriormente descrita pueda ser más fácilmente comprendida, en la descripción que sigue nos vamos a referir a la lámina de dibujo que se acompaña, que constituye un caso de realización práctica, naturalmente que tratándose de un ejemplo aclaratorio el dibujo en cuestión deberá interpretarse con amplio criterio y sin carácter limitativo alguno.

25

En dicho dibujo se indica en la figura 1 una vista en planta y en alzada de la nueva bisagra, esta última parcialmente acoplada, en la figura 2 una vista de las dos piezas simétricas en vista frontal y posterior y en la figura 3 una vista del movimiento de giro de la bisagra.

30

Para una mayor facilidad en la descripción de esta nueva bisagra, hemos enumerado sus distintas partes, indicando por:

35

-1- y -1'- las dos piezas simétricas.

-2- y -2'- la prolongación longitudinal cilíndrica de las piezas -1- y -1'-.

-3- y -3'- el taladro de la porción cilíndrica -2- y -2'-.

40

-4- el eje independiente de acoplamiento entre las dos piezas -1- y -1'-.

-5- la arista seccionada que permite el giro de



180º, y

-6- media caña interna de las piezas -1- y -1'-.

45

El montaje y utilización de esta nueva bisagra, es de una gran seguridad y perfección, como se deduce fácilmente de los dibujos, bastando aplicar la pieza -1- en el montante de la puerta o ventana, y una vez introducido el eje de quita y pón -4-, se completa el montaje con la segunda pieza -1'-, que gracias a la media caña longitudinal interna -6- que comprenden las piezas -1- y -1'- y al encaje -5- de sus aristas, puede efectuar un giro perfecto hasta 180º, como ya se ha indicado, giro que constituye una mejora y ventaja muy considerable y de gran eficacia práctica.

50

55

Descritas suficientemente las características y naturaleza de esta nueva bisagra, se ha de hacer constar que la misma podrá ser realizada en diversidad de formas, tamaños y materiales, así como que podrán introducirse variaciones secundarias que no alteren la esencialidad de su objeto que se pone de manifiesto con la siguiente

60

N O T A  
= = = =

Los puntos nuevo no conocidos ni practicados en España sobre los cuales se dese recaigan las reivindicaciones del presente Modelo de Utilidad, son:

65

1º.- Nueva bisagra, caracterizada porque las dos piezas fijas que se acoplan entre sí mediante un eje independiente, comprenden una hendidura longitudinal en media caña para facilitar su giro, y una prolongación cilíndrica en sentido longitudinal en el extremo opuesto y en la misma cara que dicha hendidura, provista dicha prolongación cilíndrica, de un taladroninterno para la

70

89189



75

colocación de dicho eje independiente, presentando además las aristas seccionadas longitudinalmente, formando un encaje que permite efectuar un giro de 180°.

2ª.- "NUEVA BISAGRA", de conformidad en un todo en lo esencial y fines industriales, a lo descrito en la precedente Memoria Descriptiva y gráficamente representado en el adjunto plano para su mejor comprensión.

Esta Memoria consta de CUATRO hojas mecanografiadas por una sola cara a doble espacio en 78 líneas.

Madrid, 30 de Septiembre de 1.961

Por autorización de la interesada.

JOSE LOPSA  
P. F.

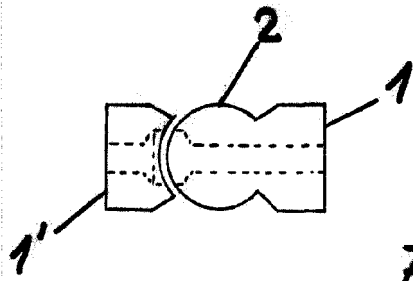
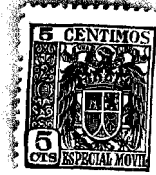

Fig. 1

89189

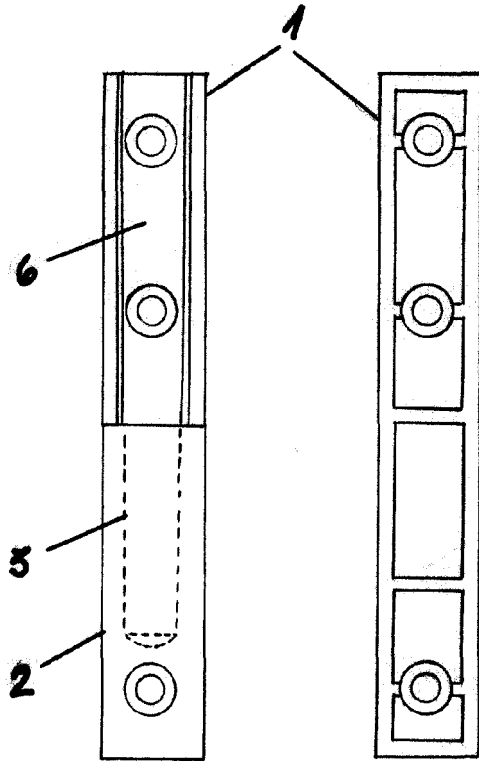
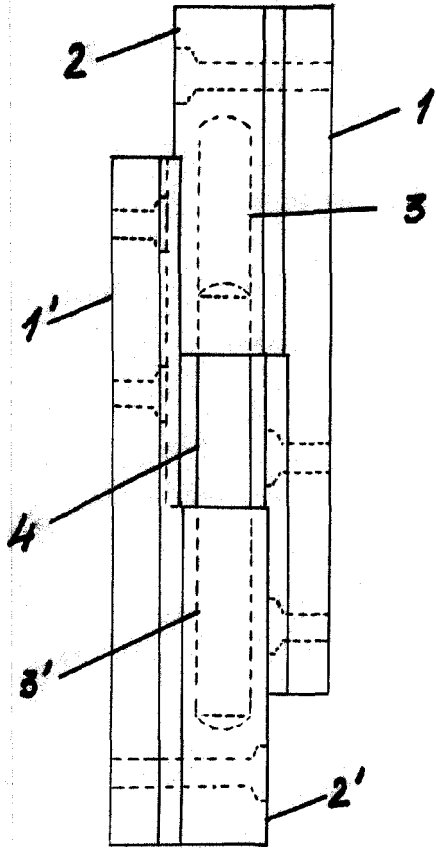

Fig. 2

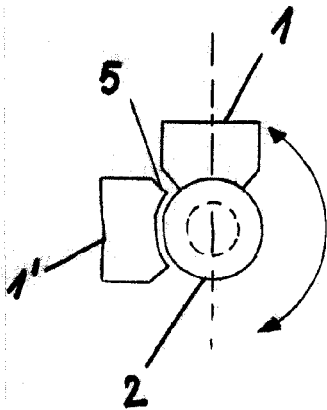

Fig. 3

Escala variable  
Madrid - Octubre 1961

LOPE  
*[Signature]*