



22

89152

MODELO DE UTILIDAD

por 20 años

a favor de D. RAFAEL AGUILAR PUIGDENGOLAS, de nacionalidad española, residente en Barcelona, Aragón, 40. - - - - -
por: "PANEL REFORZADO ". - - - - -

MEMORIA DESCRIPTIVA

El presente modelo de utilidad se refiere a un panel reforzado.

Hasta el presente, para las superficies planas aplicables a muebles, puertas, y carpintería en general, se ha utilizado la madera, la cual se barniza, enlaca o esmalta, según su lugar de aplicación y la modalidad del trabajo a realizar. Ultimamente se ha utilizado asimismo la madera recubierta de láminas de material plástico de una cierta dureza y acabado pulido brillante.

10



1 89152

Estas realizaciones presentan el inconveniente de que carecen de una dureza apropiada para muchos casos, pues tratándose de maderas barnizadas, esmaltadas o enlacadas, se produce el rápido deterioro del revestimiento, y en caso de maderas recubiertas de las láminas indicadas, se puede producir la rotura y despegado de dichas láminas, así como el rayado de las mismas, con lo que desmerece su efecto decorativo.

El panel objeto del presente modelo de utilidad soluciona los inconvenientes citados, puesto que resulta más resistente que los materiales, carece de poros, y al propio tiempo, presenta unas superficies externas pulidas, brillantes y difícilmente deteriorables.

El panel de referencia se caracteriza por comprender un material de soporte constituido por un cuerpo laminar de rigidez y porosidad adecuadas, tal como la madera, cuyas caras laterales van cubiertas por una plancha metálica, la cual en su cara de aplique, de contacto con el material de soporte, presenta una superficie en relieve idóneo para facilitar su fijación al soporte por medio de la interposición entre dicha plancha y el cuerpo soporte de una sustancia adhesiva.

Con el fin de facilitar la explicación, se acompaña a la presente memoria una lámina de dibujos en la que se ha representado un caso de realización práctica del panel de referencia y que se cita a título de ejemplo.

En los dibujos:

La figura 1 muestra en perspectiva un trozo de dicho panel,

la figura 2 representa el propio panel seccionado



para poder observar su constitución. 1.89152

Conforme a los dibujos el panel objeto del presente modelo de utilidad consta esencialmente de un soporte central -1- de madera, contrachapeado, corcho, u otro material apropiado, el cual en sus dos varas lleva acoplada una plancha metálica -2-, la cual en su cara de contacto -3- con el soporte central -1- presenta un estriado en relieve que determina irregularidades que, a modo de pozos, facilita el afianzado de dichas planchas -2- sobre el soporte -1- por una mayor penetración de un adhesivo -4- interpuesto para ello.

Las superficies metálicas -2-, preferentemente, serán de aluminio y para su conservación y para aumentar mejor su efecto decorativo presentan en sus caras externas lisas y pulidas -4- un recubrimiento químico a base de un baño electrolítico o anodizado. De lo dicho anteriormente se comprende que el panel resultante queda constituido entonces formando un cuerpo único de fuerte solidez.

Según convenga, las planchas metálicas -2- pueden cubrir ambas caras de soporte -1-, o solamente una de dichas caras, y también los bordes laterales. El panel así reforzado y obtenido puede cortarse y trabajarse igual que el tablero de madera corriente.

El modelo, dentro de su esencialidad, puede ser llevado a la práctica en otras formas de realización que difieran sólo en detalle de la indicada a título de ejemplo, a las cuales alcanzará igualmente la protección que se recaba. Podrá, pues, el panel de referencia construirse en cualquier forma y tamaño y con los materiales más adecuados, por quedar todo ello comprendido en el espíritu de las reivindicaciones.

N O T A | 89152

Se reivindica como objeto del presente modelo de utilidad:

1.- Panel reforzado, caracterizado esencialmente
5 por comprender un material de soporte constituido por un
cuerpo laminar de rigidez y porosidad adecuadas, tal como
la madera, cuyas caras van cubiertas por una plancha metá-
lica, la cual en su cara de aplique, de contacto con el
material de soporte, presenta una superficie en relieve
10 idóneo para facilitar su fijación al soporte por medio de
la interposición entre dicha plancha y el cuerpo soporte
de una sustancia adhesiva.

2.- PANEL REFORZADO.

Consta la presente memoria descriptiva de cuatro
hojas, mecanografiadas, foliadas, numeradas y escritas por
una sola cara, acompañada de una hoja de dibujos.

Barcelona, para Madrid, a 22 de Septiembre de 1961.

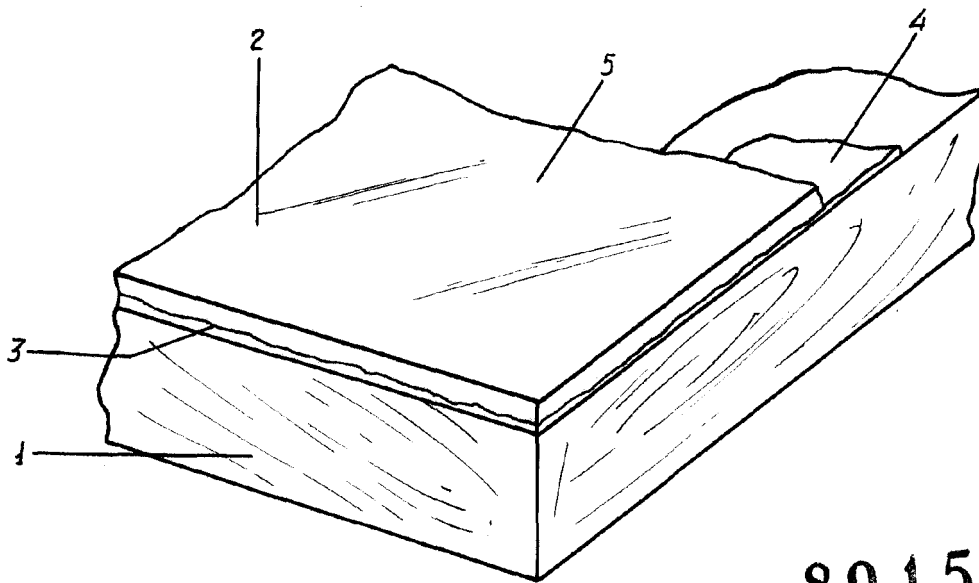
RAFAEL AGUILAR PUIGDENGOLAS

P. A.



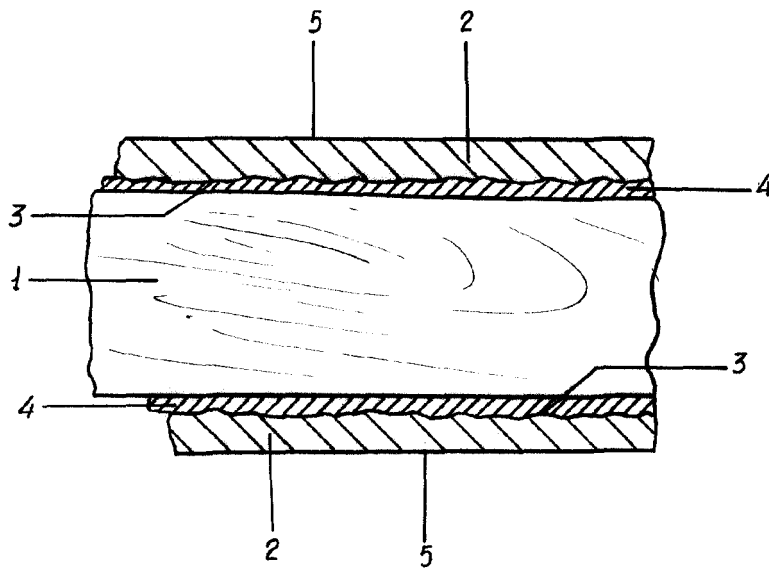


Fig. 1



89152

Fig. 2



Barcelona, 30, Septiembre 1961
p.d.

Escala variable.